



CITROËN SpaceTourer

PRÍRUČKA POUŽÍVATEĽA

CRÉATIVE TECHNOLOGIE



Prístup ku kompletnej príručke online



príručka je dostupná na webovej stránke CITROËN, v časti «MyCitroën» alebo na nasledujúcej adrese:
<http://service.citroën.com/ddb/>

Zvoľte položku:

- jazyk,
- vozidlo, typ karosérie,
- obdobie vydania vašej príručky zodpovedajúce dátumu prvého uvedenia vozidla do prevádzky.



Priamy prístup k základnej príručke.



Tento symbol indikuje najaktuálnejšie dostupné informácie.

Vitajte

Ďakujeme, že ste si vybrali model Space Tourer.

Tento dokument prezentuje informácie a odporúčania, vďaka ktorým môžete objaviť všetky funkcie vášho vozidla v absolútnom bezpečí.

Vaše vozidlo má len časť výbavy opísanej v tejto príručke, v závislosti od úrovne jeho vybavenia, verzie a charakteristík, ktoré sú špecifické pre krajinu predaja vozidla.

Uvedené opisy a obrázky nemajú záväzný charakter.

Spoločnosť Automobiles CITROËN si vyhradzuje právo na úpravu technických parametrov, výbavy a príslušenstva vozidla bez nutnosti aktualizácie údajov v tomto návode.

V prípade prechodu vlastníctva vášho vozidla na inú osobu, nezabudnite novému majiteľovi odovzdať aj túto **kompletnú príručku**.

V dokumente nájdete všetky pokyny a odporúčania týkajúce sa používania vozidla, ktoré vám umožnia naplno si vychutnať jazdu v ňom. Odporúčame vám oboznámiť sa s príručkou, ako aj servisnou a záručnou knižkou, vďaka čomu získate informácie o zárukách, servisnej údržbe a asistenčnej pomoci, ktoré získavate spolu s vozidlom.

Legenda



Bezpečnostná výstraha



Doplňujúca informácia



Príspevok k ochrane životného prostredia



Vozidlo s ľavostranným riadením



Vozidlo s pravostranným riadením

<hr/>		<hr/>		<hr/>	
	Celkový prehľad		Ergonómia a komfort	3	Osvetlenie a viditeľnosť
					4
Štítky	7	Nastavenie volantu	76	Ovládanie osvetlenia	127
<hr/>		Spätné zrkadlá	76	Denné svetlá	129
	Ekologická jazda	Predné sedadlá	78	Automatické rozsvietenie svetlometov	129
<hr/>		Predné dvojmiestne lavicové sedadlo	84	Automatické prepnutie diaľkových svetiel	132
		Pevné jednodielne lavicové sedadlo	85	Manuálne nastavenie sklonu svetlometov	133
<hr/>		Zadné pevné sedadlo a lavicové sedadlo	88	Timené osvetlenie interiéru	134
	Palubné prístroje	Zadné sedadlo a lavicové sedadlo na koľajničkách	91	Ovládač stieračov skla	134
Združený prístroj	10	Zadné samostatné sedadlo/sedadlá na koľajničkách	96	<hr/>	
Výstražné a svetelné kontrolky	13	Výbava interiéru	100		5
Ukazovatele	27	Vybavenie miest na sedenie	105	Bezpečnosť	
Regulátor osvetlenia	33	Panoramatická strecha	109	Všeobecné odporúčania	139
Palubný počítač	34	Zaťahovací posuvný stolík	110	v oblasti bezpečnosti	140
Nastavenie dátumu a času	36	Manuálna klimatizácia	115	Núdzové výstražné osvetlenie	140
<hr/>		Automatická dvojjónová klimatizácia	116	Núdzová situácia alebo pomoc	140
	Prístup	Odhmlievanie – odmrazovanie predného skla	119	Zvuková výstraha	142
Kľúč	38	Odhmlievanie – odmrazovanie spätných zrkadiel	120	Elektronický stabilizačný program (ESC)	142
Kľúč, diaľkové ovládanie	38	Odhmlievanie – odmrazovanie zadného skla	121	Grip control	145
«Prístup a spustenie Hands free»	43	Kúrenie a klimatizácia vzadu	123	Bezpečnostné pásy	147
Uzamknutie/odmknutie z interiéru	55	Programovateľné kúrenie/vetranie	124	Airbagy	151
Predné dvere	56	Stropné osvetlenie	126	Detské sedačky	155
Manuálne ovládané bočné posuvné dvere	57			Deaktivácia čelného airbagu spolujazdca	157
Elektricky ovládané bočné posuvné dvere	59			Uchytenia ISOFIX	165
Bočné posuvné dvere s bezdotykovým ovládaním	65			Mechanická detská bezpečnostná poistka	175
Zadné krídlové dvere	68			Elektrická detská bezpečnostná poistka	175
Veko batožinového priestoru	70			Detská bezpečnostná poistka zadných okien	176
Okno dverí batožinového priestoru	71				
Alarm	72				
Elektrické ovládanie okien	74				

Prístroje a ovládače

S audio systémom

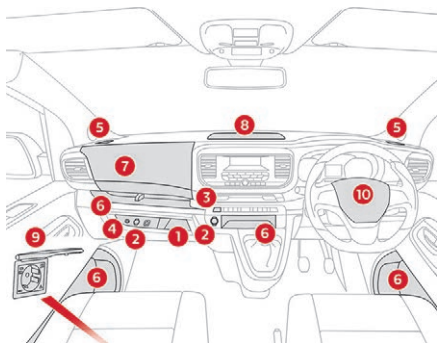
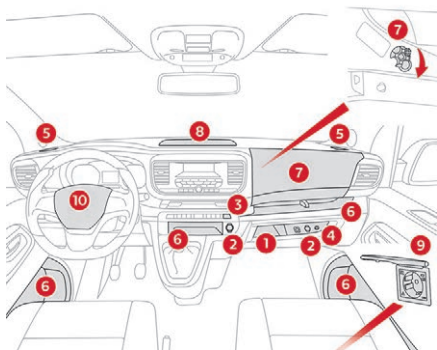

1. Príručná skrinka.
2. 12 V zásuvka na príslušenstvo (120 W).
Dodržiavajte maximálny výkon, v opačnom prípade hrozí riziko poškodenia príslušenstva.
3. Port USB.
4. Doplnková zásuvka (JACK).
5. Držiak na poháre alebo plechovky.
6. Odkladacie priehradky.
7. Príručná skrinka s chladením (ak je to relevantné).
Chladená pomocou ventilačnej trysky, ak je otvorená, motor v chode a zapnutá klimatizácia.
8. Horná príručná skrinka.
9. 230 V zásuvka na príslušenstvo (150 W, ak vaše vozidlo obsahuje túto možnosť).
Dodržiavajte maximálny výkon, v opačnom prípade hrozí riziko poškodenia príslušenstva.
10. Zvuková výstraha.

i V závislosti od výbavy vozidla môžu byť otváracie priehradky otvorené alebo zatvorené. Táto konfigurácia je znázornená len na ilustratívne účely.

S dotykovým displejom

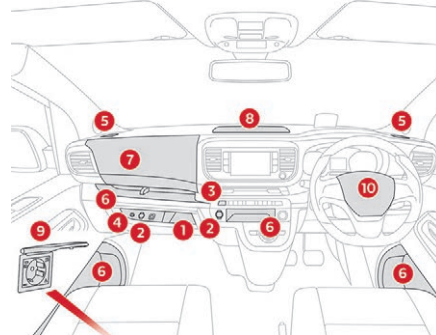
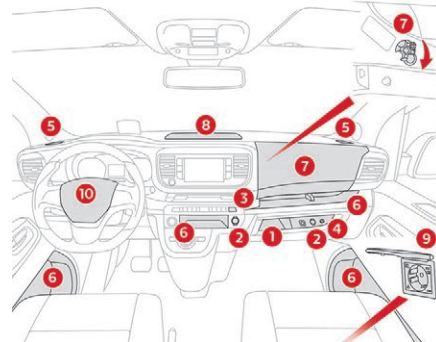

1. Otvorená príručná skrinka.
2. 12 V zásuvka na príslušenstvo (120 W).
Dodržiavajte maximálny výkon, v opačnom prípade hrozí riziko poškodenia príslušenstva.
3. Port USB.
4. Doplnková zásuvka (JACK).
5. Držiak na poháre alebo plechovky.
6. Odkladacie priečky.
7. Príručná skrinka s chladením (ak je to relevantné).
Chladená pomocou ventilačnej trysky, ak je otvorená, motor v chode a zapnutá klimatizácia.
8. Horná príručná skrinka.
9. 230 V zásuvka na príslušenstvo (150 W, ak vaše vozidlo obsahuje túto možnosť).
Dodržiavajte maximálny výkon, v opačnom prípade hrozí riziko poškodenia príslušenstva.
10. Zvuková výstraha.

i V závislosti od výbavy vozidla môžu byť otváracie priečky otvorené alebo zatvorené. Táto konfigurácia je znázornená len na ilustratívne účely.

Ovládače na volante



1. Ovládače vonkajšieho osvetlenia/ ukazovateľov smeru
2. Ovládače stieračov skla/ostrekovačov skla/palubného počítača
3. Ovládače nastavenia audio systému (v závislosti od verzie)
4. Ovládače obmedzovača rýchlosti/ regulátora rýchlosti/adaptívneho regulátora rýchlosti
5. Otočný regulátor režimu displeja prístrojového panelu
6. Hlasové ovládanie (v závislosti od verzie)
Nastavenie hlasitosti (v závislosti od verzie)
7. Ovládače nastavenia audio systému (v závislosti od verzie)

Stredová ovládacia lišta



-  Zamknutie/odmoknutie z interiéru
-  Elektricky ovládané bočné posuvné dvere
-  Elektrická detská bezpečnostná poistka
-  Núdzové svetlá
-  Vynulovanie detekcie podhustenia pneumatík

Celkový prehľad



Deaktivácia systému Stop & Start



Deaktivácia systému DSC/ASR

Bočná ovládacia tyč



Ovládanie preklzávania



Zobrazenie údajov v zornom poli



Programovateľné kúrenie/vetranie



Deaktivácia priestorovej ochrany a ochrany proti nadvihnutiu



Parkovacie snímače

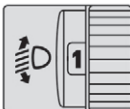

Manuálne nastavenie sklonu svetlometov



Výstraha neúmyselného prekročenia čiary



Systém sledovania mŕtveho uhla



Automatické prepnutie diaľkových svetiel

Štítky



▶ 69



▶ 92, 93

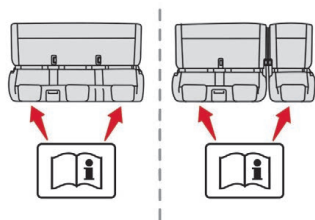

▶ 100



▶ 100

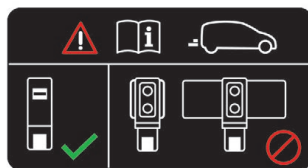

▶ 113



▶ 125



▶ 157



▶ 165



▶ 175



▶ 200, 244

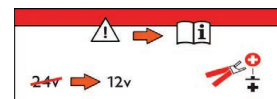

▶ 286

Ekologická jazda

Ekologická jazda je súbor každodenných úkonov, ktoré umožňujú vodičovi optimalizovať spotrebu paliva a emisií CO₂.

Optimalizujte použitie prevodovky vášho vozidla

S vozidlom s manuálnou prevodovkou sa rozbiehajte pomaly a včas zaradíte vyšší prevodový stupeň. Vo fáze zvyšovania rýchlosti zaradíte prevodové stupne včas.

Na vozidle s automatickou prevodovkou uprednostnite automatický režim, bez prudkého a náhleho zatlačenia pedála akcelerátora.

Ukazovateľ zmeny prevodových stupňov vás vyzve na zaradenie vhodnejšieho prevodového stupňa: len čo sa na združenom prístroji zobrazí správa, vykonajte príslušný pokyn.

Na vozidlách vybavených automatickou prevodovkou sa tento ukazovateľ zobrazí len v manuálnom režime.

Osvojte si plynulý štýl jazdy

Dodržiavajte bezpečnú vzdialenosť medzi vozidlami, uprednostnite použitie brzdenia motorom pred brzdovým pedálom, pedál akcelerátora stláčajte postupne. Tieto návyky prispievajú k zníženiu spotreby paliva, emisií CO₂ a k obmedzeniu hlučnosti dopravnej premávky.

Ak je vaše vozidlo vybavené tempomatom na volante, za plynulej premávky a pri rýchlosti vozidla vyššej ako 40 km/h si zvolte tento systém.

Naučte sa správne používať elektrickú výbavu

Pokiaľ je v interiéri vozidla príliš vysoká teplota, skôr ako uvediete klimatizáciu do prevádzky, otvorte okná, vetracie otvory a vozidlo vyvetrajte.

Pri rýchlosti nad 50 km/h zatvorte okná a nechajte otvorené výstupy vzduchu. Zvážte použitie príslušenstva umožňujúceho zníženie teploty v interiéri vozidla (zatemňovacia clona otváracej strechy, slnečné clony...).

Pokiaľ nemá klimatizácia automatickú reguláciu, vypnite ju ihneď po dosiahnutí požadovanej teploty.

Ak nie sú ovládače odhmlievania a odmrazovania riadené automaticky, vypnite ich.

Čo možno najskôr vypnite vyhrievanie sedadla.

V prípade dostatočnej viditeľnosti nejazdite s rozsvietenými hmlovými svetlami.

Predovšetkým v zimnom období, skôr ako zaradíte prvý prevodový stupeň, nenechávajte motor v chode príliš dlhý čas; počas jazdy sa vaše vozidlo zohreje omnoho rýchlejšie.

Ako cestujúci môžete prispieť k zníženiu spotreby elektrickej energie, a teda aj paliva tak, že nebudete pripájať multimediálne zariadenia (filmy, hudba, videohry atď.). Skôr ako opustíte vozidlo, odpojte vaše prenosné zariadenia.

Obmedzte príčiny nadmernej spotreby

Rozložte náklad na celé vozidlo; najťažšiu batožinu umiestnite do zadnej časti kufra, čo možno najbližšie k zadným sedadlám.

Obmedzte zaťaženie vášho vozidla a minimalizujte aerodynamickú rezistenciu (strešné tyče, nosič batožiny, nosič bicyklov, príves...). Uprednostnite použitie strešného kontajnera.

Po použití strešné tyče a nosič batožiny odstráňte.

Na konci zimnej sezóny demontujte zimné pneumatiky a namontujte na vozidlo letné pneumatiky.

Dodržiavajte odporúčania pre údržbu

Pravidelne kontrolujte tlak nahustenia vašich pneumatík v studenom stave a dodržujte odporúčania uvedené na štítku umiestnenom na stĺpiku dverí vodiča.

Túto kontrolu vykonávajte predovšetkým:

- pred dlhou jazdou,
- pri zmene ročného obdobia,
- po dlhšom odstavení vozidla.

Nezabudnite skontrolovať rezervné koleso a pneumatiky prívesu alebo karavanu.

Pravidelne vykonávajte údržbu vášho vozidla (olej, olejový filter, vzduchový filter, interiérový filter...) a dodržiavajte odporúčaný plán operácií, uvedený v pláne údržby výrobcu.

Ak je v prípade naftového motora BlueHDi systém SCR poškodený, vaše vozidlo bude znečisťovať životné prostredie. Čo najskôr navštívte sieť CITROËN alebo kvalifikovanú dielňu, kde vám poruchu odstránia a emisie oxidu dusíka vrátia späť na štandardnú úroveň.

Pri čerpaní pohonných hmôt nepokračujte po 3. vypnutí pištole, aby ste zabránili pretečeniu paliva.

Na vašom novom vozidle budete môcť spozorovať rovnomernejšiu priemernú spotrebu paliva až po prejedení 3 000 kilometrov.

Združený prístroj Ukazovateľ rýchlosti

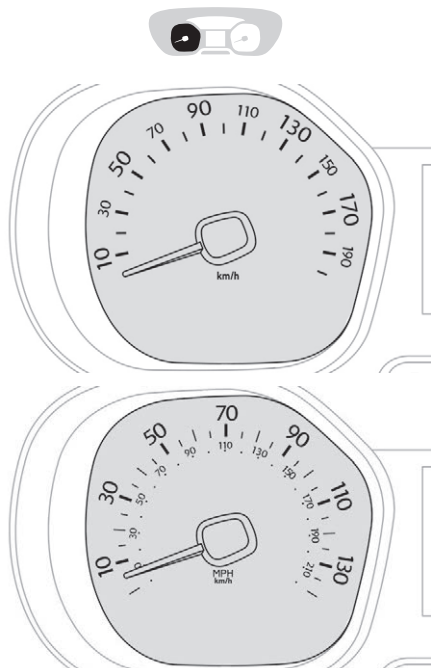

Analogový ukazovateľ rýchlosti (km/h alebo mph).

Ukazovatele na združenom prístroji s LCD displejom alebo maticovým displejom

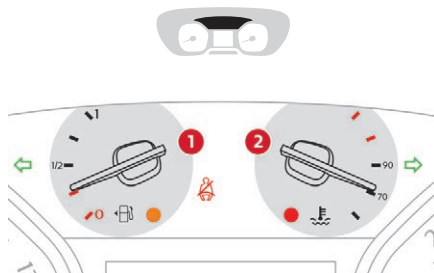

1. Ukazovateľ stavu paliva.
2. Ukazovateľ teploty chladiacej kvapaliny.

Displej



i V prípade cesty do zahraničia bude možno potrebné zmeniť jednotku vzdialenosti. Zobrazenie rýchlosti musí byť vyjadrené v oficiálne použíwanej jednotke príslušnej krajiny (km alebo míle). Zmena jednotiek sa vykonáva prostredníctvom konfiguračnej ponuky displeja, v zastavenom vozidle.

So združeným prístrojom s textovým LCD displejom

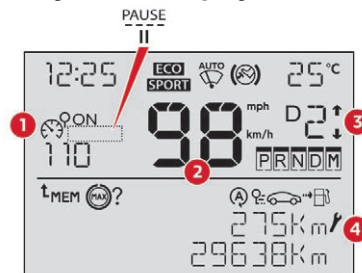

1. Nastavenia obmedzovača alebo regulátora rýchlosti.
2. Digitálny ukazovateľ rýchlosti (km/h alebo mph).
3. Ukazovateľ zmeny prevodového stupňa. Prevodový stupeň na automatickej alebo robotizovanej prevodovke.
4. Ukazovateľ údržby a následne celkové počítadlo kilometrov (km alebo míle), denné počítadlo kilometrov (km alebo míle), zobrazenie správ atď.

So združeným prístrojom s maticovým displejom

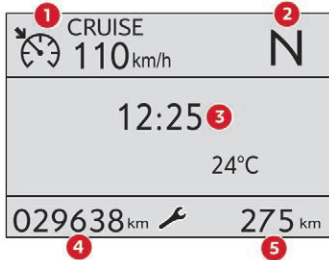

1. Nastavenia obmedzovača alebo regulátora rýchlosti.
2. Ukazovateľ zmeny prevodového stupňa. Prevodový stupeň na automatickej alebo robotizovanej prevodovke.
3. Oblasť zobrazovania: výstražné správy alebo správy stavu funkcií, palubný počítač, digitálny ukazovateľ rýchlosti (km/h alebo mph) atď.
4. Ukazovateľ údržby a následne ukazovateľ celkového počtu najazdených kilometrov (km alebo míle). Tieto funkcie sa postupne zobrazujú pri zapnutí zapaľovania.
5. Denné počítadlo kilometrov (km alebo míle).

Tlačidlá ovládania



So združeným prístrojom s textovým LCD displejom

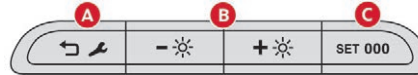

- A. Vynulovanie ukazovateľa údržby. Pripomenutie servisných informácií alebo zostávajúceho dojazdu systému SCR a AdBlue®. V závislosti od verzie: návrat o úroveň, zrušenie prebiehajúcej činnosti.
- B. Regulátor hlavného osvetlenia. V závislosti od verzie: pohyb v ponuke, zoznam, zmena hodnoty.
- C. Vynulovanie denného počítadla kilometrov. V závislosti od verzie: záznam v konfiguračnej ponuke (stlačte a podržte), potvrdenie voľby (krátke stlačenie).



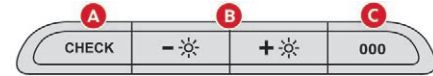

So združeným prístrojom s maticovým displejom









- A. Vynulovanie ukazovateľa údržby. Pripomenutie servisných informácií alebo zostávajúceho dojazdu systému SCR a AdBlue®. V závislosti od verzie: návrat o úroveň, zrušenie prebiehajúcej činnosti.
- B. Regulátor hlavného osvetlenia. V závislosti od verzie: pohyb v ponuke, zoznam, zmena hodnoty.
- C. Vynulovanie denného počítadla kilometrov. V závislosti od verzie: záznam v konfiguračnej ponuke (stlačte a podržte), potvrdenie voľby (krátke stlačenie).







Regulátor osvetlenia môžete upraviť aj pomocou dotykovej obrazovky.





Kontrolka		Stav	Príčina	Činnosti/pozorovania
STOP	STOP	Trvalo rozsvietená, spojená s inou výstražnou kontrolkou a sprevádzaná zvukovým signálom a správou.	Rozsvietenie kontrolky signalizuje vážnu poruchu motora, brzdového systému, posilňovača riadenia a pod. alebo vážnu poruchu elektrického systému.	Bezpodmienečne zastavte vozidlo za čo najlepších bezpečnostných podmienok. Vozidlo zaparkujte, vypnite zapaľovanie a kontaktujte sieť CITROËN alebo kvalifikovanú dielňu.
	Parkovacia brzda	Súvisle svieti.	Parkovacia brzda je zatiahnutá alebo nesprávne uvoľnená.	Odbrzďte parkovaciu brzdú, aby kontrolka zhasla; nohu nechajte na brzdovom pedáli. Dodržiavajte bezpečnostné pokyny. Ďalšie informácie o parkovacej brzde nájdete v príslušnej kapitole.
	Brzdy	Trvalo rozsvietená.	Výrazný pokles hladiny brzdovej kvapaliny v brzdovom okruhu.	Bezpodmienečne zastavte vozidlo za čo najlepších bezpečnostných podmienok. Doplňte hladinu vhodnou brzdovou kvapalinou odporúčanou spoločnosťou CITROËN. Pokiaľ problém pretrváva i naďalej, nechajte si okruh preveriť v sieti CITROËN alebo v inej kvalifikovanej dielni.
 		Trvalo rozsvietená, spojená s kontrolkou ABS.	Porucha elektronického deliča brzdného účinku (EBFD).	Bezpodmienečne zastavte vozidlo za čo najlepších bezpečnostných podmienok. Nechajte si vykonať kontrolu v sieti CITROËN alebo v inej kvalifikovanej dielni.



Kontrolka	Stav	Príčina	Činnosti/pozorovania
	Nezapnutý/ odopnutý pás(-y)	Trvalo rozsvietená alebo blikajúca, sprevádzaná zvukovým signálom.	Potiahnite popruh a vložte jeho koniec do uzáveru.
	Nabitie batérie	Súvisle svieti.	Porucha obvodu nabíjania batérie (zanesené alebo uvoľnené svorky, povolený alebo pretrhnutý remeň alternátora...).
	Tlak motorového oleja	Súvisle svieti.	Porucha mazacieho okruhu motora. Bezpodmienečne zastavte vozidlo za čo najlepších bezpečnostných podmienok. Zaparkujte vozidlo, vypnite zapaľovanie a obráťte sa na sieť CITROËN alebo kvalifikovanú dielňu.
	Maximálna teplota chladiacej kvapaliny	Trvalo rozsvietená s ručičkou v červenej zóne	Teplota chladiacej kvapaliny je príliš vysoká. Bezpodmienečne zastavte vozidlo za čo najlepších bezpečnostných podmienok. Počkajte na vychladnutie motora a až potom, v prípade potreby, hladinu kvapaliny doplňte. Ak problém pretrváva i naďalej, kontaktujte sieť CITROËN alebo kvalifikovanú dielňu.



Kontrolka	Stav	Príčina	Činnosti/pozorovania
	<p>Otvorené dvere</p> <p>Trvalo rozsvietená, spolu so správou signalizujúcou otvorené dvere, ak je rýchlosť vozidla nižšia ako 10 km/h.</p> <p>Trvalo rozsvietená, spolu so správou signalizujúcou otvorené dvere a sprevádzaná zvukovým signálom, ak je rýchlosť vozidla vyššia ako 10 km/h.</p>	<p>Predné, bočné alebo zadné dvere (zadné krídlové dvere alebo dvere batožinového priestoru) zostali otvorené.</p> <p>Ak sú súčasťou výbavy vášho vozidla dvere batožinového priestoru s oknom, a toto okno ostalo otvorené.</p>	<p>Zatvorte dvere alebo kufor.</p> <p>Ak sú súčasťou výbavy vášho vozidla zadné krídlové dvere a pravé krídlo ostalo otvorené, jeho otvorenie nebude signalizované touto kontrolkou.</p>
	<p>Minimálna hladina paliva</p> <p>Trvalo rozsvietená, s ručičkou v červenej zóne.</p>	<p>Pri prvom rozsvietení vám zostáva v palivovej nádrži menej ako 8 litrov paliva.</p>	<p>Čo najskôr doplňte palivo, aby ste predišli minútiu paliva.</p> <p>Táto výstražná kontrolka sa opätovne rozsvieti po každom naštartovaní, pokiaľ nebude palivo doplnené v dostatočnom množstve.</p> <p>Objem palivovej nádrže: približne 69 litrov.</p> <p>Nikdy nejazdite s vozidlom až do úplného spotrebovania paliva, mohlo by dôjsť k poškodeniu systému na redukcii škodlivín a vstrekovacieho systému.</p>



Kontrolka		Stav	Príčina	Činnosti/pozorovania
	Systém diagnostiky motora	Trvalo rozsvietená.	Porucha systému na redukcii emisií.	Kontrolka musí po naštartovaní motora zhasnúť. Ak nezhasne, obráťte sa urýchlene na sieť CITROËN alebo kvalifikovanú dielňu.
		Bliká.	Porucha systému kontroly motora.	Existuje riziko zničenia katalyzátora. Nechajte si vykonať kontrolu v sieti CITROËN alebo v inej kvalifikovanej dielni.
 SERVICE 		Trvalo rozsvietená, spojená so servisnou kontrolkou.	Zistená menšia porucha motora.	Nechajte si vykonať kontrolu v sieti CITROËN alebo v inej kvalifikovanej dielni.
 STOP	Systém autodiagnostiky motora	Trvalo rozsvietená, spolu s výstražnou kontrolkou STOP.	Zistená závažná porucha motora.	Bezpodmienečne zastavte vozidlo za čo najlepších bezpečnostných podmienok. Zaparkujte vozidlo, vypnite zapalovanie a obráťte sa na sieť CITROËN alebo kvalifikovanú dielňu.



Kontrolka		Stav	Príčina	Činnosti/pozorovania
	Predohrev naftového motora	Trvalo rozsvietená.	Spínač zapalovania je v polohe 2 (zapnuté zapalovanie). Alebo Bolo aktivované tlačidlo «START/STOP».	Skôr ako motor naštartujete, počkajte na zhasnutie kontrolky. Po zhasnutí kontrolky dôjde k okamžitému naštartovaniu za predpokladu, že: <ul style="list-style-type: none"> - je stlačený spojkový pedál na vozidlách s manuálnou prevodovkou, - je stlačený brzdový pedál na vozidle s automatickou alebo robotizovanou prevodovkou. Doba rozsvietenia je závislá od klimatických podmienok (pri extrémnych klimatických podmienkach to môže byť až približne 30 sekúnd). Ak motor neštartuje, opäť zapnite zapalovanie a počkajte, pokiaľ kontrolka nezhasne, následne naštartujte motor.
	Podhustenie	Trvalo rozsvietená, sprevádzaná zvukovým signálom a správou.	V jednom alebo viacerých kolesách je nedostatočný tlak.	Čo možno najrýchlejšie skontrolujte tlak pneumatík. Kontrola sa musí vykonávať za studena. Po každej úprave tlaku v pneumatike či pneumatikách a po výmene jedného alebo niekoľkých kolies musíte systém reštartovať. Viac informácií o detekcii podhustenia pneumatík nájdete v príslušnej časti.
 	SERVICE	Blikajúca a následne rozsvietená trvalo, sprevádzaná servisnou kontrolkou.	Porucha systému: kontrola tlaku v pneumatikách sa už nevykonáva.	Čo možno najrýchlejšie skontrolujte tlak nahustenia pneumatík. Nechajte systém skontrolovať u predajcu CITROËN alebo v inej kvalifikovanej dielni.





Kontrolka	Stav	Príčina	Činnosti/pozorovania
	Noha na brzde	Trvalo rozsvietená.	<p>Skôr ako uvoľníte parkovaciu brzdú na vozidle s automatickou alebo robotizovanou prevodovkou, stlačte pri motore v chode brzdový pedál, čím odblokujete radiacu páku a opustíte polohu P alebo N.</p> <p>Ak si želáte parkovaciu brzdú uvoľniť bez stlačenia brzdového pedála, ostane táto kontrolka rozsvietená.</p>
	Noha na spojke	Trvalo rozsvietená.	<p>V režime STOP systému Stop & Start bude prechod do režimu ŠTART odmietnutý, pretože spojka nie je úplne zošliapnutá.</p> <p>Ak má vaše vozidlo manuálnu prevodovku, je nevyhnutné úplne zošliapnuť spojku, aby motor mohol prejsť do režimu ŠTART.</p>
	Protiblokovací systém kolies (ABS)	Trvalo rozsvietená.	<p>Porucha protiblokovacieho systému kolies.</p> <p>Vozidlo si zachová klasický spôsob brzdenia. Jazdite opatrne obmedzenou rýchlosťou a urýchlene sa obráťte na sieť CITROËN alebo na kvalifikovanú dielňu.</p>
	Výstraha pred rizikom kolízie/ systém Active Safety Brake	Bliká.	<p>Systém sa aktivuje.</p> <p>Systém krátko brzdí z dôvodu zníženia rýchlosti v prípade rizika čelnej zrážky s vozidlom idúcim pred vami.</p>
Trvalo rozsvietená, sprevádzaná správou a zvukovým signálom.		<p>Systém má poruchu.</p> <p>Dajte si systém skontrolovať v sieti CITROËN alebo v kvalifikovanej dielni.</p>	
Trvalo rozsvietená, sprevádzaná správou.		<p>Systém je deaktivovaný (prostredníctvom ponuky).</p> <p>Viac informácií o systéme výstraha pred rizikom kolízie/systéme Active Safety Brake nájdete v príslušnej kapitole.</p>	





Kontrolka	Stav	Príčina	Činnosti/pozorovania
 Filter pevných častíc (naftový motor)	Trvalo rozsvietená, sprevádzaná zvukovým signálom a správou o riziku upchatia filtra pevných častíc.	Táto kontrolka signalizuje začiatok zanášania filtra pevných častíc.	Hneď ako to jazdné podmienky umožnia, filter regenerujte tak, že budete jazdiť rýchlosťou aspoň 60 km/h, až kým výstražná kontrolka nezhasne.
	Trvalo rozsvietená, sprevádzaná zvukovým signálom a správou o príliš nízkej hladine aditíva filtra pevných častíc.	Signalizuje príliš nízku hladinu aditíva v nádrži.	Čo najskôr nechajte nádrž doplniť v sieti CITROËN alebo v kvalifikovanej dielni.
 Airbagy	Dočasne svieti.	Rozsvieti sa na niekoľko sekúnd a následne pri zapnutí zapalovania zhasne.	Táto kontrolka musí po naštartovaní motora zhasnúť. Ak nezhasne, obráťte sa na sieť CITROËN alebo kvalifikovanú dielňu.
	Súvisle svieti.	Jeden z airbagov alebo systémov pyrotechnického napínania pásov má poruchu.	Nechajte systém skontrolovať u predajcu CITROËN alebo v kvalifikovanej dielni.
 Čelný airbag spolujazdca	Trvalo rozsvietená na displeji výstražných kontroliek bezpečnostných pásov a čelného airbagu spolujazdca.	Ovládač nachádzajúci sa na prístrojovej doske na strane spolujazdca je v polohe OFF. Čelný airbag spolujazdca je deaktivovaný. Môžete nainštalovať detskú sedačku «chrbtom k smeru jazdy», s výnimkou prípadu poruchy airbagov (rozsvietená výstražná kontrolka airbagov).	Pre aktiváciu čelného airbagu nastavte ovládač do polohy ON; v tomto prípade nie je možné na toto miesto inštalovať detskú sedačku «chrbtom k smeru jazdy».







Kontrolka	Stav	Príčina	Činnosti/pozorovania
 Systém airbagu spolujazdca	Súvisle svieti.	Ovládač umiestnený na prístrojovej doske na strane spolujazdca je v polohe ON. Čelný airbag spolujazdca je aktivovaný. V tomto prípade neinštalujte detskú sedačku «chrbtom k smeru jazdy» na sedadlo predného spolujazdca.	Čelný airbag spolujazdca môžete deaktivovať prepnutím spínača do polohy OFF. Môžete nainštalovať detskú sedačku «chrbtom k smeru jazdy», s výnimkou prípadu nesprávnej činnosti airbagov (rozsvietená výstražná kontrolka airbagov).
 Dynamické riadenie stability (DSC/ASR)	Trvalo rozsvietená.	Tlačidlo je stlačené a svetelná kontrolka svieti. DSC/ASR je deaktivované. DSC: dynamické riadenie stability. ASR: protišmykový systém kolies.	Stlačte tlačidlo, čím aktivujete DSC/ASR. Systém DSC/ASR sa automaticky uvedie do činnosti pri naštartovaní vozidla. Ak je systém deaktivovaný, automaticky sa znovu aktivuje pri rýchlosti vozidla približne 50 km/h. Viac informácií o elektronickom stabilizačnom systéme (ESC) a zvlášť o DSC/ASR nájdete v príslušnej kapitole.
 Dynamické riadenie stability (DSC/ASR)	Bliká.	Regulácia DSC/ASR je v prevádzke.	Systém optimalizuje prenos hnacej sily a zlepšuje stabilitu vozidla v zákrutách pri akcelerácii.
 Posilňovač riadenia	Súvisle svieti.	Posilňovač riadenia zlyháva.	Jazdite opatrne nižšou rýchlosťou. Nechajte si systém skontrolovať v sieti CITROËN alebo v kvalifikovanej dielni.

Kontrolka	Stav	Príčina	Činnosti/pozorovania
	AdBlue® (BlueHDi Diesel)	Trvalo sa rozsvieti ihneď po zapnutí zapaľovania, sprevádzaná zvukovým signálom a správou o dojazde vozidla.	Dojazd sa pohybuje v rozmedzí od 600 do 2 400 km. Urýchlene doplňte AdBlue®: obráťte sa na sieť CITROËN, inú kvalifikovanú dielňu alebo tento úkon vykonajte svojpomocne.
		Blikajúca, sprevádzaná zvukovým signálom a správou o dojazde vozidla.	Dojazd sa pohybuje v rozmedzí od 0 km do 600 km. Bezpodmienečne doplňte nádrž AdBlue®, aby nedošlo k poruche : obráťte sa na sieť CITROËN alebo inú kvalifikovanú dielňu, alebo vykonajte tento úkon svojpomocne.
		Blikajúca, sprevádzaná zvukovým signálom a správou o zákaze štartovania.	Nádrž AdBlue® je prázdna: zákonom požadované zariadenie blokovania štartovania bráni opätovnému naštartovaniu motora. Aby bolo možné motor opäť naštartovať, je nutné doplniť AdBlue®: obráťte sa na sieť CITROËN alebo inú kvalifikovanú dielňu. Do nádržky je nevyhnutné pridať minimálne množstvo 4 litre AdBlue®.

Kontrolka	Stav	Príčina	Činnosti/pozorovania
  	Systém na redukciu emisií SCR (BlueHDi Diesel) Trvalo sa rozsvieti ihneď po zapnutí zapaľovania spolu so servisnou kontrolkou a kontrolkou diagnostiky motora, sprevádzaná zvukovým signálom a správou.	Bola zistená porucha systému na redukciu emisií SCR.	Táto výstraha zmizne, len čo úroveň emisií výfukových plynov klesne na predpísanú hodnotu.
	Bliká ihneď po zapnutí zapaľovania spolu so servisnou kontrolkou a kontrolkou autodiagnostiky motora, sprevádzaná zvukovým signálom a správou signalizujúcou dojazd vozidla.	Po potvrdení poruchy systému na redukciu emisií vám ostáva ešte 1 100 km do okamihu aktivácie zariadenia blokovania štartovania.	Obráťte sa na sieť CITROËN alebo inú kvalifikovanú dielňu hneď, ako to bude možné , aby ste zabránili vzniku poruchy .
	Bliká ihneď po zapnutí zapaľovania spolu so servisnou kontrolkou a kontrolkou diagnostiky motora, sprevádzaná zvukovým signálom a správou.	Prekročili ste povolený jazdný limit po potvrdení poruchy systému na redukciu emisií: zariadenie blokovania štartovania bráni opätovnému naštartovaniu motora.	Na opätovné naštartovanie motora je nutné kontaktovať sieť CITROËN alebo inú kvalifikovanú dielňu.

Kontrolka		Stav	Príčina	Činnosti/pozorovania
	Servisná kontrolka	Dočasne svieti, sprevádzaná zobrazením hlásenia.	Bola zistená jedna alebo viacero menej závažných porúch, ktoré nie sú sprevádzané zobrazením špecifickej výstražnej kontrolky.	Identifikujte príčinu poruchy pomocou správy zobrazenej na združenom prístroji. Niektoré problémy môžete vyriešiť sami, napríklad otvorenie dverí alebo počiatočné štádium zanesenia filtra pevných častíc (len čo to jazdné podmienky umožnia, regenerujte filter tak, že budete jazdiť rýchlosťou minimálne 60 km/h až do okamihu zhasnutia kontrolky). V prípade inej poruchy, akou je napríklad porucha systému detekcie podhustenia pneumatiky, sa obráťte na sieť CITROËN alebo inú kvalifikovanú dielňu.
		Trvalo rozsvietená, sprevádzaná zobrazením správy.	Jedna alebo viac závažnejších porúch, ktoré nie sú sprevádzané svietením žiadnej špecifickej výstražnej kontrolky.	Identifikujte príčinu poruchy pomocou správy zobrazenej na združenom prístroji a urýchlene sa obráťte na sieť CITROËN alebo inú kvalifikovanú dielňu.
 		Trvalo rozsvietená, spojená s blikajúcim a neskôr trvalo rozsvieteným zobrazením kľúča údržby.	Termín prehliadky už uplynul.	Iba pri verziách Diesel Blue HDi. Prehliadka vozidla sa musí uskutočniť hneď, ako to bude možné.
	Zadné hmlové svetlá	Súvisle svieti.	Zadné hmlové svetlá sú rozsvietené pomocou ovládacieho prstenca osvetlenia.	Otočením ovládacieho prstenca smerom dozadu hmlové svetlá vypnete.



Kontrolka		Stav	Príčina	Činnosti/pozorovania
	Automatické stieranie	Súvisle svieti.	Ovládač stierača je zatlačený smerom dole. Automatické stieranie čelného skla je aktivované.	Ak si želáte automatické stieranie deaktivovať, opäť stlačte ovládač smerom dole alebo umiestnite ovládač stieračov do inej polohy.
	Automatické prepnutie diaľkových svetiel	Trvalo rozsvietená.	Ovládač osvetlenia je v polohe « AUTO » a funkcia bola aktivovaná. Diaľkové svetlá sa rozsvietia, ak to vonkajšie svetelné podmienky a stav premávky umožňujú.	Kamera umiestnená v hornej časti čelného skla riadi rozsvietenie diaľkových svetiel podľa vonkajšieho osvetlenia a stavu premávky. Viac informácií o funkcii automatického prepnutia diaľkových svetiel nájdete v príslušnej kapitole.
	Stop & Start	Trvalo rozsvietená.	Na zastavenom vozidle (červená na križovatke, dopravná zápcha atď.) systém Stop & Start uviedol motor do režimu STOP.	Kontrolka zhasne a motor sa automaticky opätovne spustí v režime ŠTART hneď ako si budete želať pokračovať v jazde.
		Bliká po dobu niekoľkých sekúnd, následne zhasne.	Režim STOP momentálne nie je k dispozícii. alebo Nastala automatická aktivácia režimu ŠTART.	Viac informácií o funkcii Stop & Start nájdete v príslušnej kapitole.
	Monitorovanie mŕtveho uhla	Trvalo rozsvietená.	Funkcia sledovania mŕtveho uhla bola aktivovaná.	Viac informácií o systéme sledovania mŕtveho uhla nájdete v príslušnej kapitole.



Kontrolka		Stav	Príčina	Činnosti/pozorovania
	Výstraha neúmyselného prekročenia čiary	Trvalo rozsvietená.	Funkcia výstrahy neúmyselného prekročenia čiary bola aktivovaná.	Systém výstrahy neúmyselného prekročenia čiary je aktivovaný. Viac informácií o výstrahе neúmyselného prekročenia čiary nájdete v príslušnej kapitole.
	Predné hmlové svetlá	Súvisle svieti.	Predné hmlové svetlomety sú rozsvietené pomocou prstenca ovládača osvetlenia.	Jedným otočením prstenca na ovládači svetiel smerom dozadu vypnete hmlové svetlá.
	Obrysovú svetlá	Súvisle svieti.	Ovládač osvetlenia je v polohe «Obrysovú svetlá».	
	Ľavý ukazovateľ smeru	Bliká, spolu so zvukovým signálom.	Ovládač osvetlenia bol zatlačený smerom dole.	
	Pravý ukazovateľ smeru	Bliká, spolu so zvukovým signálom.	Ovládač osvetlenia bol potiahnutý smerom hore.	
	Stretávacie svetlomety	Súvisle svieti.	Ovládač osvetlenia je v polohe «Stretávacie svetlá».	
	Diaľkové svetlomety	Súvisle svieti.	Ovládač osvetlenia bol potiahnutý smerom k vám.	Potiahnite ovládač a vráťte sa k stretávacím svetlám.

i Viac informácií o ovládači osvetlenia nájdete v časti «Viditeľnosť».

Ukazovatele

Ukazovateľ údržby

Varovanie a kontrolka	Stav	Príčina	Činnosti/pozorovania
 Kľúč údržby	Rozsvietené, dočasne pri zapnutí zapalovania.	Termíny prehliadok sú v rozmedzí 1 000 km až 3 000 km pred ďalšou prehliadkou.	Ukazovateľ údržby sa zobrazí na niekoľko sekúnd na prístrojovom paneli. V závislosti od verzie: <ul style="list-style-type: none"> - zobrazenie počítadla vzdialenosti indikuje zostávajúcu vzdialenosť (v kilometroch alebo míľach) pred termínom nasledujúcej prehliadky, - výstraha indikuje zostávajúcu vzdialenosť (v kilometroch alebo míľach), ako aj časové obdobie pred termínom nasledujúcej prehliadky. Kľúč údržby po niekoľkých sekundách zhasne. Upozornenie sa môže aktivovať pred dátumom termínu prehliadky.
	Rozsvietené pri zapnutí zapalovania.	Termín prehliadky za menej ako 1 000 km.	Ukazovateľ údržby sa zobrazí na niekoľko sekúnd na prístrojovom paneli. V závislosti od verzie: <ul style="list-style-type: none"> - zobrazenie počítadla vzdialenosti indikuje zostávajúcu vzdialenosť pred termínom nasledujúcej prehliadky, - výstražná správa indikuje zostávajúcu vzdialenosť, ako aj časové obdobie pred termínom nasledujúcej prehliadky. Kľúč údržby svieti, aby vám pripomínal bezprostredne sa blížiaci termín prehliadky. Upozornenie sa môže aktivovať pred dátumom termínu prehliadky.

Varovanie a kontrolka	Stav	Príčina	Činnosti/pozorovania	
	<p>Klíč údržby</p>	<p>Bliká a následne sa rozsvieti pri zapnutí zapalovania.</p>	<p>Termín prehliadky už uplynul.</p>	<p>Ukazovateľ údržby sa zobrazí na niekoľko sekúnd na prístrojovom paneli. V závislosti od verzie:</p> <ul style="list-style-type: none"> - zobrazenie počítadla kilometrov indikuje vzdialenosť prejazdenú po termíne prehliadky. Pred hodnotou sa nachádza znamienko «-». - výstražná správa indikuje, že termín uplynul. <p>Klíč údržby zostane rozsvietený, pokiaľ nebude vykonaná prehliadka.</p> <p>Toto upozornenie sa aktivuje po uplynutí termínu.</p>
		<p>Bliká a následne sa rozsvieti pri zapnutí zapalovania spolu s výstražnou kontrolkou servisu.</p>	<p>Termín prehliadky naftových BlueHDi verzií uplynul.</p>	<p>Ukazovateľ údržby sa zobrazí na niekoľko sekúnd na prístrojovom paneli. V závislosti od verzie:</p> <ul style="list-style-type: none"> - zobrazenie počítadla kilometrov indikuje vzdialenosť prejazdenú po termíne prehliadky. Pred hodnotou sa nachádza znamienko «-». - výstražná správa indikuje, že termín uplynul. <p>Klíč údržby zostane rozsvietený, pokiaľ nebude vykonaná prehliadka.</p> <p>Toto upozornenie sa aktivuje po uplynutí termínu.</p>

i Indikovaná vzdialenosť (v kilometroch alebo míľach) sa vypočíta podľa prejazdenej vzdialenosti a času, ktorý uplynul od poslednej prehliadky.

Vynulovanie ukazovateľa údržby

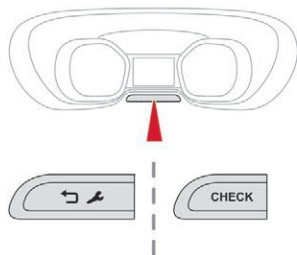

Ukazovateľ údržby sa musí vynulovať po každej prehliadke vozidla. Ak ste prehliadku vášho vozidla vykonali sami, vypnite zapaľovanie:



☞ Stlačte a podržte toto tlačidlo.



- ☞ Zapnite zapaľovanie, displej najazdených kilometrov sa postupne vynuluje.
- ☞ Ak displej zobrazuje =0, uvoľnite tlačidlo, symbol kľúča zmizne.

i Ak bude po tomto úkone potrebné odpojiť batériu, zamknite vozidlo a počkajte minimálne päť minút, aby vynulovanie skutočne prebehlo.

Vyvolanie informácií o údržbe

K informáciám o údržbe môžete pristupovať kedykoľvek.



☞ Stlačte toto tlačidlo.



Informácie o údržbe sa zobrazia na niekoľko sekúnd a následne zmiznú.

Teplota chladiacej kvapaliny motora

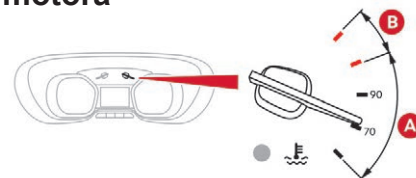

Ak je pri naštartovanom motore ručička:

- v oblasti **A**, teplota chladiacej kvapaliny je správna,
- v oblasti **B**, teplota chladiacej kvapaliny je príliš vysoká; kontrolka maximálnej teploty a výstražná centrálna kontrolka **STOP** sa rozsvietia sprevádzané zvukovým signálom a výstražnou správou na dotykovom displeji.

Bezpodmienečne zastavte vozidlo hneď, ako to umožnia bezpečnostné podmienky.

Skôr ako motor vypnete, počkajte niekoľko minút.

Obráťte sa na servisnú sieť CITROËN alebo kvalifikovanú dielňu.

Kontrola hladiny

Po niekoľkých minútach jazdy teplota a tlak v chladiacom okruhu stúpnu.

Hladinu doplníte nasledovne:

- ☞ počkajte minimálne 1 hodinu, pokiaľ motor nevychladne,
- ☞ odskrutkujte uzáver o dve otáčky a nechajte poklesnúť tlak,
- ☞ po poklesnutí tlaku odstráňte uzáver,
- ☞ doplňte hladinu až po označenie «MAX».

Kontrola hladín

! Pri doplňovaní hladiny chladiacej kvapaliny hrozí riziko popálenia, preto postupujte opatrne. Neprekročte maximálnu hladinu (označenie na expanznej nádržke).

Ukazovateľ hladiny motorového oleja

Na verziách vybavených elektrickou odmerkou oleja sa údaj o správnosti hladiny oleja zobrazí na združenom prístroji po dobu niekoľkých sekúnd po zapnutí zapalovania, súčasne s informáciami o údržbe.

i Akákoľvek kontrola hladiny oleja sa správne vykoná len vtedy, keď je vozidlo v horizontálnej polohe a s vypnutým motorom dlhšie ako 30 minút.

Správna hladina oleja



Je signalizovaná zobrazením správy na združenom prístroji.

Nesprávna hladina oleja



Je signalizovaná zobrazením správy na združenom prístroji.

V prípade, že sa nedostatok oleja potvrdí aj manuálnou kontrolou pomocou ručnej odmerky hladiny oleja, bezpodmienečne doplňte úroveň hladiny, aby ste sa vyhli poškodeniu motora.

Porucha ukazovateľa hladiny oleja



Je signalizovaná zobrazením správy na združenom prístroji. Obráťte sa na servisnú sieť CITROËN alebo na kvalifikovanú dielňu.

Manuálna odmerka

i Informácie týkajúce sa umiestnenia manuálnej odmerky oleja a plniaceho otvoru motorového oleja v prípade vozidla s **naftovým motorom** nájdete v príslušnej kapitole.



Na odmerke sú označené dve úrovne hladiny:

- **A** = max., nikdy neprekračujte túto hladinu,
- **B** = min., doplňte hladinu cez plniaci otvor, pričom použite olej vhodný pre váš typ motora.

Ukazovatele kvapaliny AdBlue®

Keď sa dosiahne rezervné množstvo kvapaliny AdBlue® v nádrži, alebo v prípade detekcie poruchy systému na redukcii emisií SCR, ukazovateľ vás pri zapnutí zapaľovania upozorní na odhadovanú vzdialenosť, ktorú ešte môžete prejsť, pokiaľ nedôjde k zablokovaniu štartovania motora. V prípade zistenia poruchy a nízkej hladiny aditíva AdBlue® v rovnaký čas sa zobrazí najnižší dojazd.

V prípade rizika nenaštartovania motora z dôvodu nedostatku AdBlue®

! Predpísané blokovacie zariadenie štartovania motora sa automaticky aktivuje, len čo je nádržka na AdBlue® prázdna.

Dojazd vozidla väčší ako 2 400 km

Pri zapnutí zapaľovania sa na združenom prístroji nezobrazí automaticky žiadna informácia o dojazde.

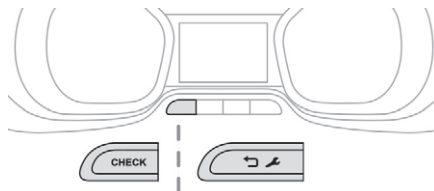

Stlačenie tohto tlačidla umožní dočasné zobrazenie jazdného dosahu.

S dotykovým displejom



K informáciám máte prístup pomocou ponuky **Driving/Vehicle**.

Dojazd v rozmedzí 2 400 až 600 km



Pri zapnutí zapaľovania začne blikať výstražná kontrolka, sprevádzaná zvukovým signálom a zobrazením správy (napr. «Top up emissions additive: Starting prevented in 1 500 km»), ktorá indikuje zostávajúci dojazd vyjadrený v míľach alebo kilometroch.

Za jazdy sa správa zobrazuje každých 300 prejdenej kilometrov, až pokiaľ nie je doplnená nádrž. Rezervné množstvo kvapaliny je dosiahnuté; odporúča sa hladinu doplniť hneď, ako je to možné.

Dojazd menej ako 600 km



Pri zapnutí zapaľovania bude blikať táto výstražná kontrolka, sprevádzaná zvukovým signálom a zobrazením hlásenia «napr.: «Top up emissions additive: Starting prevented in 600 km»), ktorá indikuje zostávajúci dojazd vyjadrený v míľach alebo kilometroch.

Za jazdy sa táto správa zobrazuje každých 30 sekúnd, až pokiaľ nie je úroveň AdBlue doplnená.

Hneď ako je to možné, je nevyhnutné hladinu doplniť, a to skôr ako dôjde k úplnému vyprázdneniu nádržky; v opačnom prípade nebude možné motor po nasledujúcom zastavení naštartovať.

i Viac informácií o **AdBlue® (motory BlueHDi)** a zvlášť o doplnení hladiny nájdete v príslušnej kapitole.

Porucha spôsobená nedostatkom AdBlue®



Pri zapnutí zapaľovania bude blikať táto výstražná kontrolka, sprevádzaná zvukovým signálom a zobrazením hlásenia «Top up emissions additive: Starting prevented».

Palubné prístroje

Nádrž AdBlue® je prázdna: zákonom požadované zariadenie blokovania štartovania bráni opätovnému naštartovaniu motora.

! Pre opätovné naštartovanie motora je potrebné doplniť do nádržky minimálne 4 litre AdBlue®.

V prípade zaznamenania poruchy systému na znižovanie emisií SCR

! Blokovacie zariadenie štartovania sa aktivuje automaticky po prejdení 1 100 kilometrov od okamihu potvrdenia poruchy systému na redukciu emisií SCR. Hneď ako to bude možné, nechajte systém skontrolovať v sieti CITROËN alebo v kvalifikovanej dielni.

V prípade detekcie poruchy



Rozsvietia sa výstražné kontrolky sprevádzané zvukovým signálom a zobrazením správy «Emissions fault» (Porucha systému na redukciu emisií).

Za jazdy sa výstraha aktivuje, len čo bude porucha zaznamenaná po prvýkrát, následne pri každom ďalšom zapnutí zapaľovania, až kým nebude porucha odstránená.

i Ak sa jedná o dočasnú poruchu, výstraha zmizne pri nasledujúcej jazde po kontrolách autodiagnostiky systému na redukciu emisií SCR.

Počas povolenej jazdnej fázy (1 100 až 0 km)



Ak sa potvrdí porucha systému SCR (po 50 km spolu s trvalým zobrazením správy signalizujúcej poruchu), zapnú sa tieto výstražné kontrolky, blikajú výstražné kontrolky AdBlue sprevádzané zvukovým signálom a zobrazením správy (napr.: «Emissions fault: Starting prevented in 300 km»), ktorá indikuje zostávajúci dojazd vyjadrený v míľach alebo kilometroch.

Za jazdy sa správa bude zobrazovať každých 30 sekúnd, pokiaľ bude porucha systému na redukciu emisií SCR pretrvávajúca. Výstraha sa obnoví pri zapnutí zapaľovania. Hneď ako to bude možné, obráťte sa na sieť CITROËN alebo na kvalifikovanú dielňu. V opačnom prípade nebudete môcť vozidlo naštartovať.

Zákaz štartovania



Po každom zapnutí zapaľovania sa rozsvietia tieto výstražné kontrolky a začne blikáť výstražná kontrolka AdBlue, sprevádzané zvukovým signálom a správou «Emissions fault: Starting prevented» (Porucha systému na redukciu emisií: zákaz štartovania).

! Prekročili ste limit povolenej jazdy: blokovacie zariadenie štartovania zabráni opätovnému naštartovaniu motora. Na opätovné naštartovanie motora je nutné kontaktovať sieť CITROËN alebo inú kvalifikovanú dielňu.

Počítadlá kilometrov

Celkový a denný počet prejdých kilometrov je zobrazený po dobu tridsiatich sekúnd po vypnutí zapalovania, otvorení dverí vodiča, ako aj pri uzamknutí a odomknutí vozidla.

Celkové počítadlo kilometrov

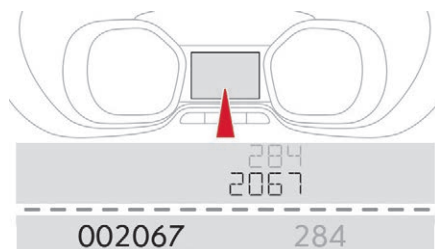

Meria celkovú vzdialenosť, ktorú vozidlo prešlo od svojho prvého uvedenia do prevádzky.

Denné počítadlo kilometrov

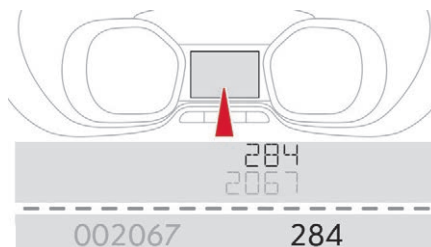

Meria najazdenú vzdialenosť od okamihu jeho vynulovania vodičom.



☞ Pri zapnutom zapalovaní stlačte toto tlačidlo, až kým sa nezobrazia nuly.



Regulátor osvetlenia

Tento systém umožňuje manuálne nastavenie intenzity osvetlenia miesta vodiča v závislosti od vonkajšieho svetla.

Na združenom prístroji

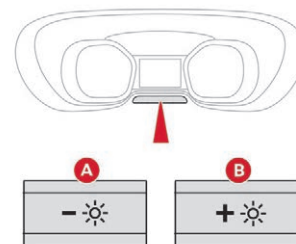

- ☞ Keď sú svetlá rozsvietené, stlačením tohto tlačidla **A** znížite intenzitu osvetlenia.
 - ☞ Keď sú svetlá rozsvietené, stlačením tohto tlačidla **B** zvýšite intenzitu osvetlenia.
- Ovládač pustíte, keď intenzita osvetlenia dosiahne požadovanú úroveň jas.

Pomocou dotykového displeja



☞ V ponuke **Nastavenia** zvolíte položku «**Brightness**».



☞ Nastavte jas stlačením šípok alebo premiestnením kurzora.



☞ Stlačením tlačidla «**Confirm**» voľbu uložte a opustíte ponuku.

Môžete tiež displej vypnúť. Postupujte nasledujúcim spôsobom:



☞ Stlačte tlačidlo **Nastavenia**.



☞ Vyberte možnosť **Switch off screen (Vypnúť displej)**.

Displej sa úplne vypne.

Opäť zatlačte na displej (kdekoľvek), čím ho aktivujete.

Palubný počítač

Zobrazuje informácie o aktuálnej jazde (dojazd, okamžitá spotreba paliva, spotreba paliva atď.).

Zobrazenia údajov

Ak chcete postupne zobrazit' jednotlivé záložky palubného počítača:

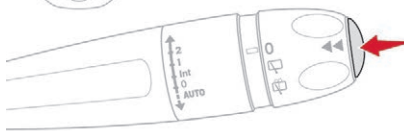

☞ Stlačte toto tlačidlo umiestnené na konci **ovládača stieračov skla**.

Pomocou ovládačov na volante

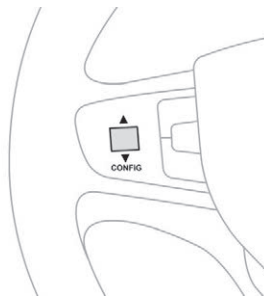

☞ Stlačte kruhový ovládač **na volante**.

Na združenom prístroji

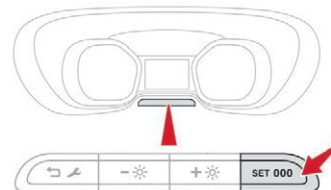

☞ Stlačte toto tlačidlo.

- Okamžité informácie s položkami:
 - dojazd,
 - okamžitá spotreba paliva,
 - merač času funkcie Stop & Start.

1

- Záložka trasy 1 s položkami:
 - priemerná rýchlosť,
 - priemerná spotreba paliva,
 - prejdená vzdialenosť pre prvú trasu.

V závislosti od výbavy vášho vozidla je dostupná trasa 2.

2

- Záložka trasy 2 s položkami:
 - priemerná rýchlosť,
 - priemerná spotreba paliva,
 - prejdená vzdialenosť pre druhú trasu.

Trasy 1 a 2 sú od seba nezávislé a s rovnakým použitím.

Trasa 1 umožňuje vykonať napríklad denné výpočty a trasa 2 mesačné výpočty.

Vynulovanie trasy

So združeným prístrojom s textovým LCD displejom



- ☞ Ak je trasa zobrazená, zatlačte tlačidlo vynulovania na združenom prístroji na dobu viac ako dve sekundy.

So združeným prístrojom s textovým LCD displejom alebo s maticovým displejom

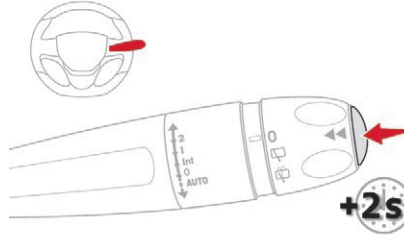

- ☞ Keď je zobrazená trasa, stlačte tlačidlo na konci ovládača stieračov skla na dobu viac ako dve sekundy.

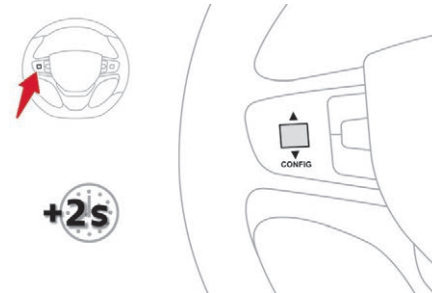

- ☞ Alebo v závislosti od výbavy, zatlačte kruhový ovládač umiestnený na volante na dobu viac ako dve sekundy.

Niekoľko definícií

Jazdný dosah

- ☞ (km alebo míle) Počet kilometrov, ktoré je ešte možné najazdiť s palivom zostávajúcim v nádrži (v závislosti od priemernej spotreby na niekoľkých posledných najjazdených kilometroch).

i Táto hodnota môže kolísať, ak dochádza k zmene štýlu jazdy alebo profilu vozovky, pri ktorých dôjde k veľkej zmene okamžitej spotreby.

Len čo je dojazd vozidla nižší než 30 km, zobrazia sa pomlčky. Po doplnení najmenej 8 litrov paliva je dojazd vozidla prepočítaný a zobrazí sa v prípade, ak presiahne hodnotu 100 km.

i Pokiaľ počas jazdy svietia nepretržite pomlčky namiesto čísel, obráťte sa na sieť CITROËN alebo na inú kvalifikovanú dielňu.

Okamžitá spotreba paliva

 I/100 (l/100 km, km/l alebo mpg)
Vypočítaná počas niekoľkých posledných sekúnd.

i Táto funkcia sa zobrazuje až od rýchlosti 30 km/h.

Priemerná spotreba paliva

 I/100 (l/100 km, km/l alebo mpg)
Vypočítaná od posledného vynulovania denného počítadla kilometrov.

Priemerná rýchlosť

 (km/h alebo mph)
Vypočítaná od posledného vynulovania denného počítadla kilometrov.

Prejdená vzdialenosť

 (km alebo míle)
Vypočítaná od posledného vynulovania denného počítadla kilometrov.

Počítadlo času systému Stop & Start



(minúty/sekundy alebo hodiny/ minúty)

alebo



Ak je vaše vozidlo vybavené funkciou Stop & Start, počítadlo času sčíta trvanie režimu STOP počas jazdy.
Vynuluje sa pri každom zapnutí zapaľovania.

Nastavenie dátumu a času Pomocou audio systému

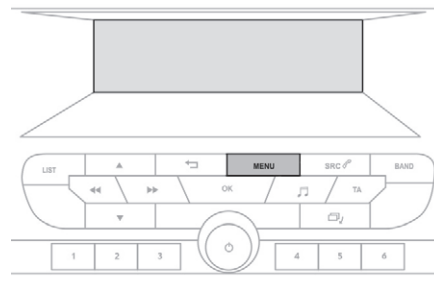

☞ Stlačte tlačidlo **MENU**, čím získate prístup k hlavnej ponuke.



☞ Stlačte tlačidlo «**◀◀**» alebo «**▶▶**» pre voľbu ponuky «**Personalizácia-konfigurácia**», následne potvrdte stlačením tlačidla OK.

☞ Stlačte tlačidlo «**▲**» alebo «**▼**» pre voľbu ponuky **Konfigurácia displeja**, následne potvrdte stlačením tlačidla OK.

☞ Stlačte tlačidlo «**▲**», «**▼**» a «**◀◀**» alebo «**▶▶**» pre nastavenie dátumu a času, následne potvrdte stlačením tlačidla OK.

Pomocou systému CITROËN Connect Radio

☞ Zvoľte si ponuku **Nastavenia**.



☞ Vyberte položku «**Date and time**».

- ☞ Vyberte položku «**Date**» alebo «**Time**».
- ☞ Vyberte formáty zobrazenia.
- ☞ Pomocou numerickej klávesnice zmeňte dátum a/alebo čas.
- ☞ Potvrďte pomocou tlačidla «**OK**».

Pomocou systému CITROËN Connect Nav

Nastavenie dátumu a času je dostupné len v prípade, ak je deaktivovaná synchronizácia s GPS.

☞ Stlačte kláves «**OPTIONS**» (Možnosti) pre prístup na vedľajšiu stránku.



☞ Vyberte položku «**Setting the time-date**».

- ☞ Vyberte záložku «**Date:**» alebo «**Time**».
- ☞ Pomocou numerickej klávesnice upravte dátum a/alebo čas.

Doplnkové nastavenia

Môžete si vybrať:
zmenu formátu zobrazenia dátumu a času (12 h/24 h),
zmenu časového pásma,
aktiváciu alebo deaktiváciu synchronizácie s GPS (UTC).

i Systém automaticky nezmení prechod z letného času na zimný a naopak (v závislosti od štátu).
Prechod zo zimného na letný čas sa uskutoční zmenou časového pásma.

Kľúč

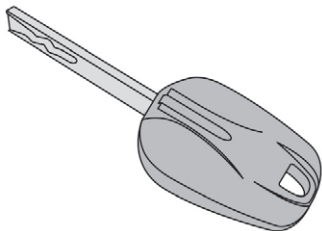

Umožňuje centrálné odomknutie a zamknutie vozidla pomocou zámku.

Zabezpečuje tiež otvorenie a zatvorenie uzáveru palivovej nádrže a umožňuje zapnutie a vypnutie motora.

Kľúč, diaľkové ovládanie

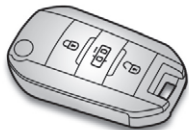

Umožňuje centrálné odomknutie a zamknutie vozidla prostredníctvom zámku alebo na diaľku.

Zabezpečuje tiež lokalizáciu vozidla, otvorenie a zatvorenie uzáveru palivovej nádrže a umožňuje zapnutie a vypnutie motora, ako aj ochranu pred odcudzením vozidla.

i Po zapnutí zapaľovania už nie sú tlačidlá na diaľkovom ovládaní aktívne.

Rozloženie/zloženie kľúča

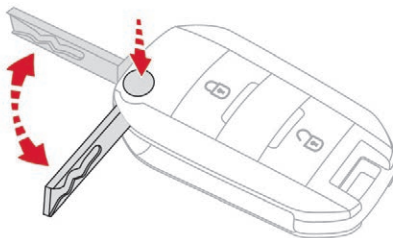

☞ Rozloženie/zloženie kľúča vykonáte stlačením tohto tlačidla.

! Ak tlačidlo nestlačíte, hrozí riziko poškodenia diaľkového ovládania.

Odomknutie

Pomocou kľúča

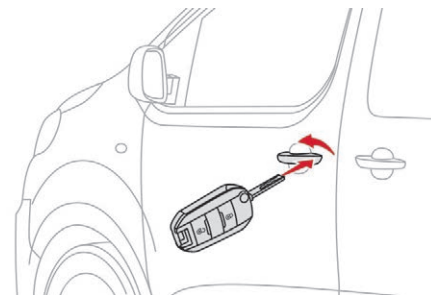

- ☞ Vozidlo sa odomkne otočením kľúča smerom k prednej časti vozidla.
- ☞ Dvere sa otvárajú potiahnutím rukoväte. Ak je súčasťou výbavy vášho vozidla tento systém, alarm sa neaktivuje. Otvorenie dverí aktivuje alarm, ktorého činnosť sa preruší pri zapnutí zapaľovania.

Pomocou diaľkového ovládania



- ☞ Ak si želáte vozidlo odomknúť, stlačte toto tlačidlo.

Použitie diaľkového ovládania a elektricky ovládaných bočných posuvných dverí

+2s



☞ Vozidlo odomknete a súčasne otvoríte bočné dvere pridržením tohto tlačidla, až kým sa dvere neotvoria.

i Odomknutie je signalizované rýchlym blikaním ukazovateľov smeru približne dve sekundy. Súčasne sa v závislosti od vašej verzie vysunú vonkajšie spätné zrkadlá.

Uzamknutie

Pomocou kľúča

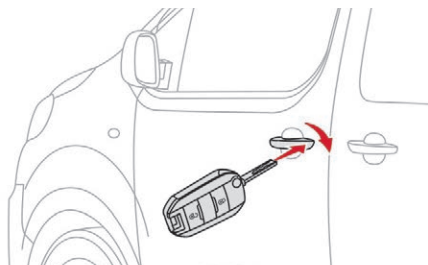

☞ Pre celkové zamknutie vozidla otočte kľúčom smerom dozadu. Ak je súčasťou výbavy vášho vozidla alarm, neaktivuje sa.

Pomocou diaľkového ovládania



☞ Pre celkové zamknutie vozidla stlačte toto tlačidlo.

! Uistite sa, že žiadny predmet ani osoba nebráni správne zatvoreniu okien. Pri manipulácii s oknami venujte zvýšenú pozornosť deťom.



Ak sú dvere nesprávne uzavreté (s výnimkou pravých krídlových dverí):

- na zastavenom vozidle s motorom v chode sa rozsvieti táto kontrolka, sprevádzaná výstražnou správou zobrazenou po dobu niekoľkých sekúnd,
- na vozidle za jazdy (rýchlosť vyššia ako 10 km/h) sa rozsvieti táto kontrolka, sprevádzaná zvukovým signálom a výstražnou správou zobrazenou po dobu niekoľkých sekúnd.

! Jazda s uzamknutými dverami môže v prípade nehody sťažiť prístup záchrannej služby do vozidla. Z bezpečnostných dôvodov (deti vo vozidle) nikdy neopúšťajte vozidlo bez diaľkového ovládania, ani v prípade, ak sa jedná o krátky čas.

i Ak vaše vozidlo nemá alarm, jeho zamknutie bude signalizované približne dvojsekundovým svietením smerových svetiel. Súčasne sa v závislosti od verzie sklopia vonkajšie spätné zrkadlá.

i Ak niektoré z otváracích častí (dvere alebo kufo) zostali otvorené, centrálné zamknutie sa neuskutoční. V prípade neúmyselného otvorenia vozidla, ktoré bolo zamknuté, sa vozidlo automaticky opäť zamkne po uplynutí približne tridsiatich sekúnd, pokiaľ nie sú niektoré dvere otvorené. Ak je súčasťou výbavy vášho vozidla alarm, tento sa opätovne aktivuje (s priestorovou ochranou, a to aj v prípade, ak ste ju deaktivovali). Sklopenie a vyklopenie vonkajších spätných zrkadiel si môžete dať deaktivovať v sieti CITROËN alebo v kvalifikovanej dielni.

Super-uzamknutie

- ! Super-uzamknutím sa vyradí z činnosti vonkajšie a vnútorné ovládanie dverí. Deaktivuje sa ním aj tlačidlo centrálného manuálneho ovládania. Ak je vozidlo super-uzamknuté, nikdy nenechávajte žiadnu osobu v jeho interiéri.

Pomocou kľúča

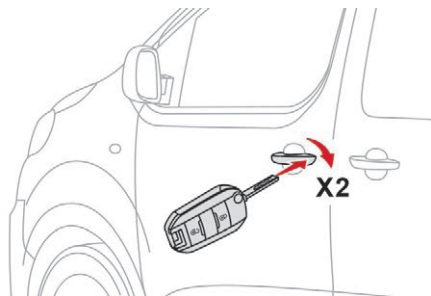

- Ak chcete super-uzamknúť vozidlo:
- ☞ Otočte kľúčom smerom dozadu.
 - ☞ Následne do piatich sekúnd opäť otočte kľúčom smerom dozadu.

Pomocou diaľkového ovládania

Ak chcete uzamknúť vozidlo:



- ☞ Stlačte toto tlačidlo.

- i Súčasne sa v závislosti od vašej verzie sklopia vonkajšie elektrické spätné zrkadlá.

Ak chcete super-uzamknúť vozidlo:



- ☞ **Do piatich sekúnd po zamknutí vozidla** opätovne stlačte toto tlačidlo.

- i Ak vaše vozidlo nie je vybavené alarmom, super-uzamknutie bude signalizované približne dvojsekundovým rozsvietením smerových svetiel.

- ! Uistite sa, že žiaden predmet ani osoba nebráni správne zatvoreniu okien. Pri manipulácii s oknami venujte zvýšenú pozornosť deťom.

Lokalizácia vozidla

Táto funkcia umožňuje diaľkovú lokalizáciu vášho vozidla, najmä v prípade nedostatočného svetla. Je potrebné, aby vaše vozidlo bolo aspoň päť sekúnd zamknuté.



- ☞ Stlačte toto tlačidlo.

Tento úkon má za následok rozsvietenie stropného osvetlenia, ako aj blikanie smerových svetiel po dobu približne desiatich sekúnd.

Rozsvietenie svetiel na diaľku

Ak je súčasťou výbavy vášho vozidla.



Krátke zatlačenie tohto tlačidla umožní aktiváciu osvetlenia na diaľku (rozsvietenie obrysových svetiel, stretávacích svetiel a osvetlenie evidenčného čísla vozidla).



Druhým stlačením tohto tlačidla sa vypne funkcia osvetlenia na diaľku pred uplynutím časového limitu.

Ochrana proti krádeži

Elektronické blokovanie štartovania

Diaľkové ovládanie obsahuje elektronický čip, ktorý má vnútorný kód. Aby bolo možné motor naštartovať, musí byť tento kód pri zapnutí zapaľovania identifikovaný.

Niekoľko sekúnd po vypnutí zapaľovania tento systém zablokuje riadiaci systém motora, čím sa zabráni naštartovaniu motora v prípade vlámania.

SERVICE



Prípadná porucha bude signalizovaná rozsvietením tejto výstražnej kontrolky, zvukovým signálom a správou na displeji.

Vozidlo nenašartuje, urýchlene sa obráťte na sieť CITROËN.

Núdzový ovládač/núdzové ovládače

Služi na mechanické zamknutie a odomknutie dverí vozidla v prípade poruchy systému centrálného zamykania alebo batérie.

Zamknutie dverí vodiča

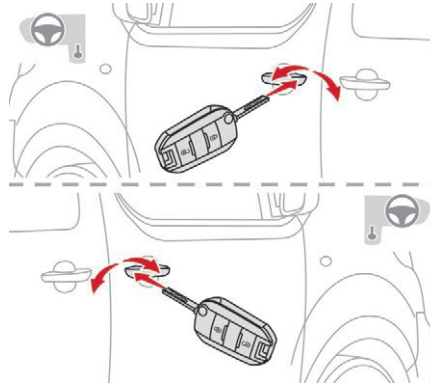

- ☞ Vsuňte kľúč do zámky dverí a potom ho otočte smerom dozadu.

Odomknutie

- ☞ Vsuňte kľúč do zámky dverí a potom ho otočte smerom dopredu.

i Ak je súčasťou výbavy vášho vozidla alarm, odomknutím/uzamknutím vozidla sa nedeaktivuje/neaktivuje.

Otvorenie dverí má za následok spustenie alarmu, ktorý sa preruší pri zapnutí zapaľovania.

2

Zamknutie dverí predného spolujazdca

- ☞ Otvorte dvere.

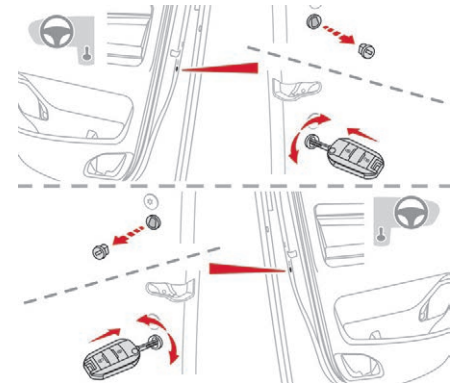

- ☞ Odstráňte ochranný kryt, ktorý sa nachádza na hrane dverí.
- ☞ Vsuňte kľúč (nie nasilu) do zámkovej zástrčky a potom celok otočte.
- ☞ Vytiahnite kľúč a založte ochranný kryt na pôvodné miesto.
- ☞ Zatvorte dvere a z vonkajšej strany skontrolujte, či je vozidlo správne uzamknuté.

Odomknutie

Použite vnútornú rukoväť dverí.

Zamknutie bočných posuvných dverí

- ☞ Ak je súčasťou výbavy vášho vozidla elektrická detská bezpečnostná poistka, uistite sa, že nie je aktivovaná.
- ☞ Otvorte dvere.

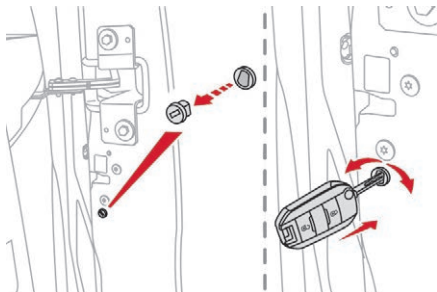

- ☞ Odstráňte ochranný kryt, ktorý sa nachádza na hrane dverí.
- ☞ Vsuňte kľúč (nie nasilu) do zámkovej zástrčky a potom celok otočte.
- ☞ Vytiahnite kľúč a založte ochranný kryt na pôvodné miesto.
- ☞ Zatvorte dvere a z vonkajšej strany skontrolujte, či je vozidlo správne uzamknuté.

Odomknutie

- ☞ Použite vnútornú rukoväť dverí.

i Podrobnejšie informácie o detskej bezpečnostnej poistke nájdete v príslušnej kapitole.

Zamknutie krídlových dverí

- ☞ Ak je súčasťou výbavy vášho vozidla elektrická detská bezpečnostná poistka, uistite sa, že nie je aktivovaná.
- ☞ Otvorte ľavé dvere.

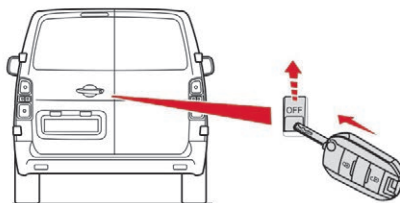

- ☞ Vsuňte kľúč (nie nasilu) do zámkovej zástrčky umiestnenej na hrane dverí a následne celok posuňte smerom nahor.
- ☞ Vytiahnite kľúč.
- ☞ Zatvorte dvere a z vonkajšej strany skontrolujte, či je vozidlo správne uzamknuté.

Odomknutie

- ☞ Použite vnútornú rukoväť dverí.

Porucha diaľkového ovládania

Po odpojení akumulátora, výmene batérie alebo v prípade poruchy diaľkového ovládania nemôžete otvoriť, zavrieť a lokalizovať vaše vozidlo.

- ☞ Najskôr použite kľúč na odomknutie alebo uzamknutie vášho vozidla.
- ☞ Následne resetujte diaľkové ovládanie. Ak problém pretrváva, čo najskôr sa obráťte na servisnú sieť CITROËN.

Vynulovanie

- ☞ Kľúčom zamknite dvere na strane vodiča.



- ☞ Stlačte jedno z tlačidiel na diaľkovom ovládaní.

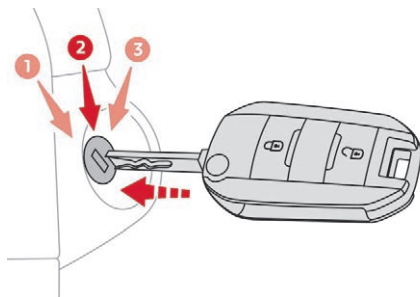

- ☞ Otočte kľúč do polohy **2 (zapaľovanie)**.
- ☞ Vypnite zapaľovanie a vytiahnite kľúč zo spínacej skrinky zapaľovania.

Diaľkové ovládanie je opäť plne funkčné.

Výmena batérie

Informácie o batérii: CR1620/3 V.



V prípade vybitej batérie vás na to upozorní rozsvietenie kontrolky na združenom prístroji, zvukový signál a správa na displeji.

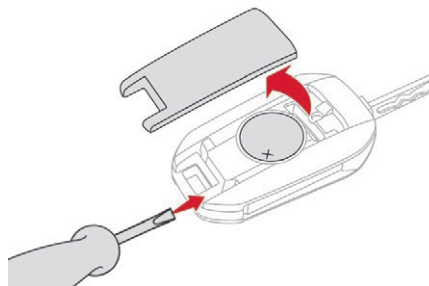

- ☞ Odistite kryt batérie pomocou malého skrutkovača v oblasti výrezu.
- ☞ Nadvihnite kryt.
- ☞ Vytiahnite opotrebovanú batériu z jej priestoru.
- ☞ Vložte novú batériu na príslušné miesto. Dodržte pôvodný smer vloženia.
- ☞ Zaisťujte kryt puzdra.



Batérie diaľkového ovládania nikdy nevyhadzujte, obsahujú kovy škodlivé pre životné prostredie. Odovzdajte ich na tento účel určenom zbernom mieste.

«Prístup a spustenie Hands free»

Diaľkové ovládanie



Umožňuje centrálné odomykanie a zamykanie vozidla na diaľku. Zabezpečuje tiež lokalizáciu a štartovanie vozidla, ako aj ochranu proti jeho odcudzeniu.

Odomknutie



- ☞ Ak si želáte vozidlo odomknúť, stlačte toto tlačidlo.

Pomocou elektricky ovládaných bočných posuvných dverí





- ☞ Vozidlo odomknete a súčasne otvoríte bočné dvere pridržením tohto tlačidla, až kým sa dvere neotvorí.

- i Odomknutie je signalizované rýchlym blikaním ukazovateľov smeru približne dve sekundy. Súčasne sa v závislosti od vašej verzie vysunú vonkajšie spätné zrkadlá.

Uzamknutie



- ☞ Pre celkové zamknutie vozidla stlačte toto tlačidlo.

- i  Ak je súčasťou výbavy vášho vozidla toto tlačidlo, jeho pridržaním môžete zatvoriť okná. Ak tlačidlo uvoľníte, pohyb okna sa zastaví. 

- ! Uistite sa, že žiadny predmet ani osoba nebráni správne zatvoreniu okien. Pri manipulácii s oknami venujte zvýšenú pozornosť deťom.



- Ak sú dvere nesprávne uzavreté (s výnimkou pravých krídlových dverí):
- na zastavenom vozidle s motorom v chode sa rozsvieti táto kontrolka, sprevádzaná výstražnou správou zobrazenou po dobu niekoľkých sekúnd,
 - na vozidle za jazdy (rýchlosť vyššia ako 10 km/h) sa rozsvieti táto kontrolka, sprevádzaná zvukovým signálom a výstražnou správou zobrazenou po dobu niekoľkých sekúnd.

- ! Jazda s uzamknutými dverami môže v prípade nehody sťažiť prístup záchranej služby do vozidla. Z bezpečnostných dôvodov (deti v aute) nikdy nenechávajte diaľkové ovládanie vo vozidle, a to ani keď odchádzate na krátky čas.

- i Ak vaše vozidlo nemá alarm, jeho zamknutie bude signalizované približne dvojsekundovým svietením smerových svetiel. Súčasne sa v závislosti od verzie sklopia vonkajšie spätné zrkadlá.

- i Ak niektoré z otváracích častí (dvere alebo kufor) zostali otvorené, centrálné zamknutie sa neuskutoční. V prípade neúmyselného otvorenia vozidla, ktoré bolo zamknuté, sa vozidlo automaticky opäť zamkne po uplynutí približne tridsiatich sekúnd, pokiaľ nie sú niektoré dvere otvorené. Ak je súčasťou výbavy vášho vozidla alarm, tento sa opätovne aktivuje (s priestorovou ochranou, a to aj v prípade, ak ste ju deaktivovali).

- i Sklopenie a vyklopenie vonkajších spätných zrkadiel si môžete dať deaktivovať v sieti CITROËN alebo v kvalifikovanej dielni.

Super-uzamknutie

- ! Super-uzamknutím sa vyradí z činnosti vonkajšie a vnútorné ovládanie dverí. Deaktivuje sa ním aj tlačidlo centrálného manuálneho ovládania. Ak je vozidlo super-uzamknuté, nikdy nenechávajte žiadnu osobu v jeho interieri.

Ak chcete uzamknúť vozidlo:



☞ Stlačte toto tlačidlo.

- i Súčasne sa v závislosti od vašej verzie sklopia vonkajšie elektrické spätné zrkadlá.

Ak chcete super-uzamknúť vozidlo:



☞ Do piatich sekúnd po zamknutí vozidla opätovne stlačte toto tlačidlo.

- i Ak vaše vozidlo nie je vybavené alarmom, super-uzamknutie bude signalizované približne dvojsekundovým rozsvietením smerových svetiel.



Ak je súčasťou výbavy vášho vozidla toto tlačidlo, jeho pridržením môžete zatvoriť okná. Ak tlačidlo uvoľníte, pohyb okna sa zastaví.



! Uistite sa, že žiadny predmet ani osoba nebráni správne zatvoreniu okien. Pri manipulácii s oknami venujte zvýšenú pozornosť deťom.

Diaľkové ovládanie s funkciou «Prístup a spustenie Hands free» pri sebe

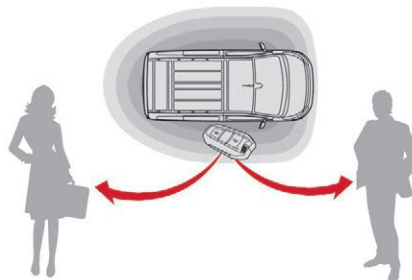

Umožňuje odomykanie, zamykanie a štartovanie vozidla s diaľkovým ovládaním pri sebe.

i V polohe zapnutého zapaľovania (príslušenstvo) je možné túto funkciu deaktivovať pomocou tlačidla «START/STOP».

Viac informácií o **štartovaní – vypnutí motora**, systéme Prístup a spustenie Hands free, zvlášť o polohe zapnutého zapaľovania, nájdete v príslušnej časti.

- i** Odomknutie, zamknutie alebo super-uzamknutie sa neuskutoční:
 - ak je zapnuté zapaľovanie,
 - ak ostanú niektoré dvere otvorené,
 - ak bol kľúč systému Prístup a spustenie Hands free ponechaný vo vnútri vozidla.

V prípade neúmyselného odomknutia vozidla, ktoré bolo zamknuté (diaľkovým ovládaním alebo systémom Prístup a spustenie Hands free), sa vozidlo automaticky opäť zamkne po približne 30 sekundách, pokiaľ niektoré dvere neboli otvorené.

Ak je súčasťou výbavy vášho vozidla alarm, tento sa opätovne aktivuje (s priestorovou ochranou, a to aj v prípade, ak ste ju deaktivovali).

i Funkciu sklopenia a vyklopenia vonkajších spätných zrkadiel pomocou diaľkového ovládania je možné deaktivovať v sieti CITROËN alebo v kvalifikovaná dielňa.

! Z bezpečnostných dôvodov (deti v aute) nikdy nenechávajte diaľkové ovládanie systému Prístup a spustenie Hands free vo vozidle, a to ani vtedy, keď ho opúšťate len na krátky čas.

Pozor na riziko odcudzenia vozidla v čase, keď sa diaľkové ovládanie systému Prístup a spustenie Hands free nachádza v identifikačnej zóne a vaše vozidlo je odomknuté.

Z dôvodu ochrany batérie elektronického kľúča pred vybitím sa bezdotykové funkcie uvedú do pohotovostného režimu, ak sa nepoužívali dlhšie ako 21 dní.

Tieto funkcie môžete opätovne aktivovať stlačením niektorého tlačidla na diaľkovom ovládaní alebo naštartovaním motora diaľkovým ovládaním priloženým k snímaču.

Odomknutie

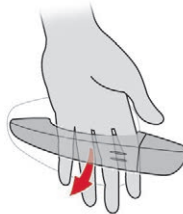
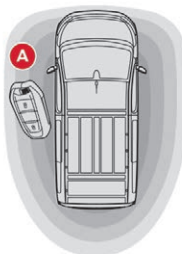

- ☞ Ak chcete odomknúť vozidlo, diaľkové ovládanie musíte mať pri sebe v identifikačnej zóne **A** a vsunúť ruku za rukoväť niektorých dverí (predných dverí, bočných posuvných dverí).
- ☞ Príslušné dvere otvoríte potiahnutím rukoväti.

Pomocou elektricky ovládaných bočných posuvných dverí

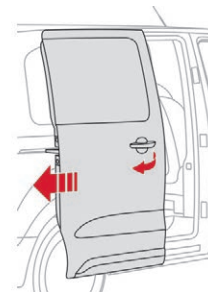
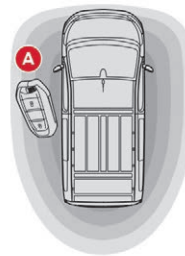

- ☞ Ak chcete odomknúť vozidlo, diaľkové ovládanie musíte mať pri sebe v identifikačnej zóne **A** a potiahnuť a uvoľniť rukoväť **dverí**, čím aktivujete elektrické otvorenie príslušných dverí.

Pomocou krídlových dverí

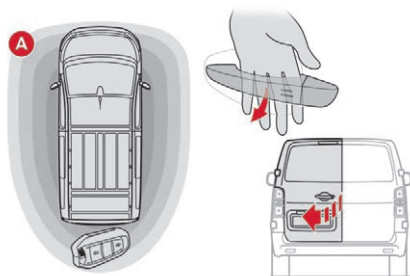

- ☞ Ak chcete odomknúť vozidlo, diaľkové ovládanie musí byť v identifikačnej zóne **A** a musíte vsunúť ruku za rukoväť krídlových dverí.
- ☞ Dvere následne otvoríte potiahnutím rukoväte.

Pomocou dverí batožinového priestoru

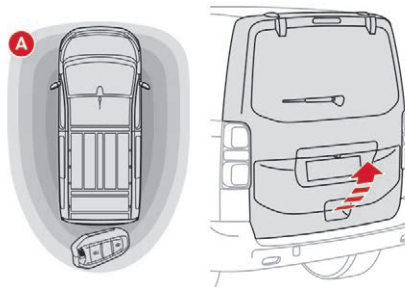

- ☞ Ak chcete odomknúť vozidlo, diaľkové ovládanie musíte mať pri sebe v identifikačnej zóne **A** a potiahnuť rukoväť vyklápacích dverí.
- ☞ Nadvihnite dvere batožinového priestoru.

i Odomknutie je signalizované rýchlym blikaním ukazovateľov smeru po dobu niekoľkých sekúnd.
V závislosti od verzie vášho vozidla sa vyklapia vonkajšie spätné zrkadlá a deaktivuje sa alarm.

S oknom dverí batožinového priestoru

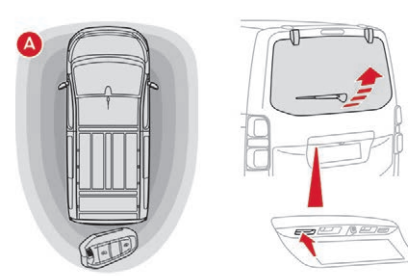

- ☞ Ak chcete odomknúť vozidlo, diaľkové ovládanie musíte mať pri sebe v identifikačnej zóne **A** a stlačiť tlačidlo odomknutia dverí batožinového priestoru.

Okno sa čiastočne otvorí.

i Odomknutie je signalizované rýchlym blikaním ukazovateľov smeru po dobu niekoľkých sekúnd.
V závislosti od verzie vášho vozidla sa vyklapia vonkajšie spätné zrkadlá a deaktivuje sa alarm.

Uzamknutie

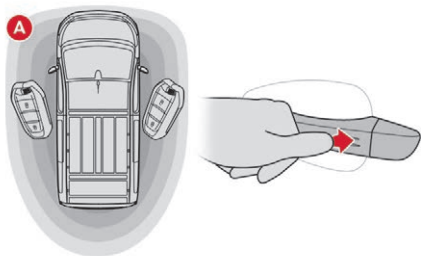

- ☞ Ak si želáte **celkovo** uzamknúť vozidlo, diaľkové ovládanie sa musí nachádzať v identifikačnej zóne **A**. Prstom zatlačte na označené miesto na rukoväti dverí (predných dverí alebo bočných posuvných dverí s manuálnym ovládaním).



- Ak sú dvere nesprávne uzavreté (s výnimkou pravých krídlových dverí):
- na zastavenom vozidle s motorom v chode sa rozsvieti táto kontrolka, sprevádzaná výstražnou správou zobrazenou po dobu niekoľkých sekúnd,
 - na vozidle za jazdy (rýchlosť vyššia ako 10 km/h) sa rozsvieti táto kontrolka, sprevádzaná zvukovým signálom a výstražnou správou zobrazenou po dobu niekoľkých sekúnd.

Pomocou bočných elektricky ovládaných posuvných dverí

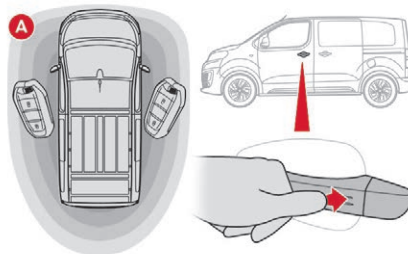

- ☞ Pre **celkové** uzamknutie vozidla zatlačte prstom na označené miesto na jednej z **predných** rukoväti. Diaľkové ovládanie sa musí nachádzať v identifikačnej zóne **A**.

Pomocou krídlových dverí

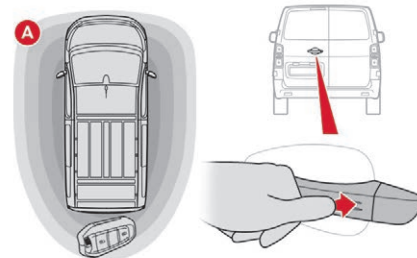

- ☞ Pre uzamknutie vozidla stlačte ovládač zamykania na ľavých dverách. Diaľkové ovládanie sa musí nachádzať v identifikačnej zóne **A**.

Pomocou dverí batožinového priestoru

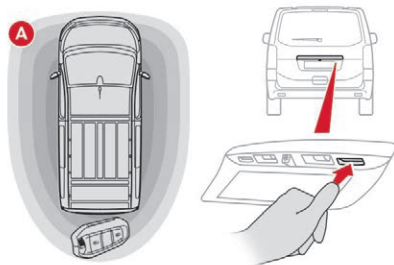

- ☞ Pre uzamknutie vozidla stlačte ovládač zamykania na dverách batožinového priestoru. Diaľkové ovládanie sa musí nachádzať v identifikačnej zóne **A**.

- i** **+3s** Ak je vaše vozidlo vybavené ovládačmi zamykania, ich dlhšie stlačenie umožní otvoriť okná. Ak ovládač uvoľníte, pohyb okna sa zastaví.

- !** Uistite sa, že žiadny predmet ani osoba nebráni správne zatvoreniu okien. Pri manipulácii s oknami venujte zvýšenú pozornosť deťom.

- i** Ak vaše vozidlo nemá alarm, jeho zamknutie bude signalizované približne dvojsekundovým svietením smerových svetiel. Súčasne sa v závislosti od verzie sklopia vonkajšie spätné zrkadlá.

- !** Jazda s uzamknutými dverami môže v prípade nehody sťažiť prístup záchranej služby do vozidla.

Super-uzamknutie

- !** Super-uzamknutím sa vyradí z činnosti vonkajšie a vnútorné ovládanie dverí. Deaktivuje sa taktiež tlačidlo centrálného manuálneho ovládania.
- Ak je vozidlo super-uzamknuté, nikdy nenechávajte žiadnu osobu v jeho interiéri.

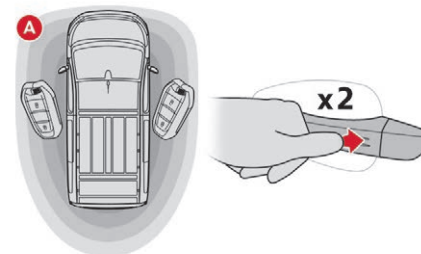

- ☞ Ak si želáte **celkovo** uzamknúť vozidlo, diaľkové ovládanie sa musí nachádzať v identifikačnej zóne **A**. Prstom zatlačte na označené miesto na rukoväti dverí (predných dverí alebo bočných posuvných dverí s manuálnym ovládaním).
- ☞ Vozidlo super-uzamknete tak, že **do piatich sekúnd** po zamknutí vozidla opäť stlačíte označené miesto na rukoväti.

2

Pomocou bočných elektricky ovládaných posuvných dverí

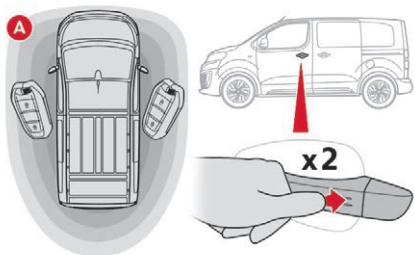

- ☞ Pre **celkové** uzamknutie vozidla zatlačte prstom na označené miesto na jednej z **predných** rukovätí. Diaľkové ovládanie sa musí nachádzať v identifikačnej zóne **A**.
- ☞ Vozidlo super-uzamknete tak, že **do piatich sekúnd** po zamknutí vozidla opäť stlačíte označené miesto na rukoväti.

Pomocou krídlových dverí

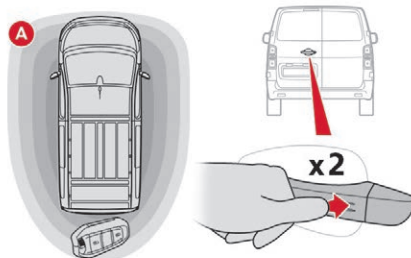

- ☞ Pre uzamknutie vozidla stlačte ovládač zamykania na ľavých dverách. Diaľkové ovládanie sa musí nachádzať v identifikačnej zóne **A**.
- ☞ Vozidlo super-uzamknete tak, že **do piatich sekúnd** po zamknutí vozidla opäť stlačíte ovládač.

Pomocou dverí batožinového priestoru

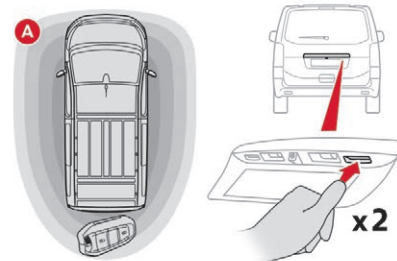

- ☞ Pre uzamknutie vozidla stlačte ovládač zamykania na dverách batožinového priestoru. Diaľkové ovládanie sa musí nachádzať v identifikačnej zóne **A**.
- ☞ Vozidlo super-uzamknete tak, že **do piatich sekúnd** po zamknutí vozidla opäť stlačíte ovládač.

i Ak vaše vozidlo nie je vybavené alarmom, super-uzamknutie bude signalizované trvalým rozsvietením smerových svetiel po dobu približne dvoch sekúnd.

Lokalizácia vozidla

Táto funkcia umožňuje diaľkovú lokalizáciu vášho vozidla, najmä v prípade nedostatočného svetla. Je potrebné, aby vaše vozidlo bolo aspoň päť sekúnd zamknuté.



☞ Stlačte toto tlačidlo.

Tento úkon má za následok rozsvietenie stropného osvetlenia, ako aj blikanie smerových svetiel po dobu približne desiatich sekúnd.

Rozsvietenie svetiel na diaľku

Ak je súčasťou výbavy vášho vozidla.



Krátke zatlačenie tohto tlačidla umožní aktiváciu osvetlenia na diaľku (rozsvietenie obrysových svetiel, stretávacích svetiel a osvetlenie evidenčného čísla vozidla).



Druhým stlačením tohto tlačidla sa vypne funkcia osvetlenia na diaľku pred uplynutím časového limitu.

Ochrana proti krádeži

Elektronické blokovanie štartovania

Diaľkové ovládanie obsahuje elektronický čip, ktorý má vnútorný kód. Aby bolo možné motor naštartovať, musí byť tento kód pri zapnutí zapaľovania identifikovaný.

Niekoľko sekúnd po vypnutí zapaľovania tento systém zablokuje riadiaci systém motora, čím sa zabráni naštartovaniu motora v prípade vlámania.

SERVICE



Prípadná porucha bude signalizovaná rozsvietením tejto výstražnej kontrolky, zvukovým signálom a správou na displeji.

Vozidlo nenašartuje, urýchlene sa obráťte na sieť CITROËN.

Núdzový ovládač/núdzové ovládače integrovaný kľúč

Slúži na zamknutie a odomknutie vozidla v prípade, ak je diaľkové ovládanie nefunkčné:

- opotrebovaná batéria, vybitá alebo odpojená batéria vozidla atď.
- vozidlo sa nachádza v zóne s vysokým elektromagnetickým žiarením.

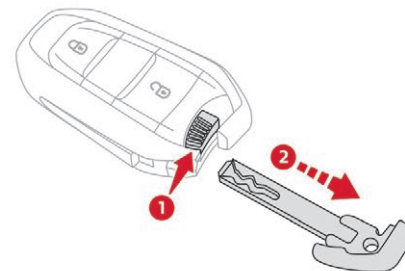

☞ Pridržte tlačidlo 1 vytiahnuté pre vysunutie integrovaného kľúča 2.

i Ak je alarm aktivovaný, zvuková výstraha aktívna po otvorení dverí kľúčom (integrovaným v diaľkovom ovládaní) sa vypne po zapnutí zapaľovania.

Zamknutie dverí vodiča

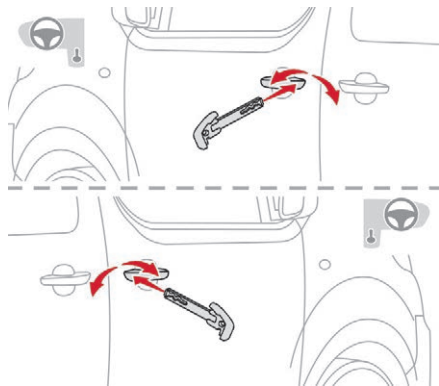

- ☞ Vsuňte integrovaný kľúč do zámky dverí a potom ho otočte smerom dozadu.

Odomknutie

- ☞ Vsuňte kľúč do zámky dverí a následne ho otočte smerom dopredu.

I Ak je súčasťou výbavy vášho vozidla alarm, otvorením/zatvorením vozidla sa nedeaktivuje/neaktivuje. Otvorenie dverí má za následok spustenie alarmu, ktorý sa preruší pri zapnutí zapaľovania. Ak si želáte vozidlo super-uzamknúť, do piatich sekúnd od jeho uzamknutia otočte opäť kľúčom.

Zamknutie dverí predného spolujazdca

- ☞ Otvorte dvere.

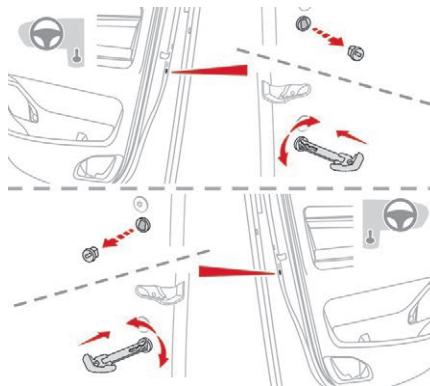

- ☞ Odstráňte ochranný kryt, ktorý sa nachádza na hrane dverí.
- ☞ Vsuňte kľúč (nie nasilu) do zámkovej zástrčky a potom celok otočte.
- ☞ Vytiahnite kľúč a založte ochranný kryt na pôvodné miesto.
- ☞ Zatvorte dvere a zvonka skontrolujte, či je vozidlo dobre zamknuté.

Odomknutie

- ☞ Použite vnútornú rukoväť dverí.

Zamknutie bočných posuvných dverí

- ☞ Ak je súčasťou výbavy vášho vozidla elektrická detská bezpečnostná poistka, uistite sa, že nie je aktivovaná.
- ☞ Otvorte dvere.
- ☞ Odstráňte ochranný kryt, ktorý sa nachádza na hrane dverí.
- ☞ Vsuňte kľúč (nie nasilu) do zámkovej zástrčky a potom celok otočte.

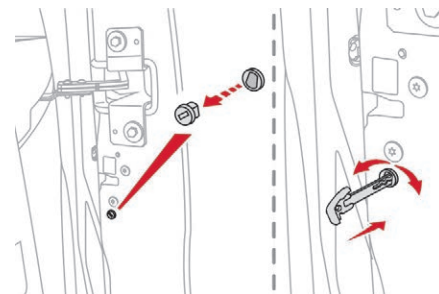

- ☞ Vytiahnite kľúč a založte ochranný kryt na pôvodné miesto.
- ☞ Zatvorte dvere a z vonkajšej strany skontrolujte, či je vozidlo správne uzamknuté.

Odomknutie

- ☞ Použite vnútornú rukoväť dverí.

Zamknutie krídlových dverí

- ☞ Ak je súčasťou výbavy vášho vozidla elektrická detská bezpečnostná poistka, uistite sa, že nie je aktivovaná.
- ☞ Otvorte ľavé dvere.

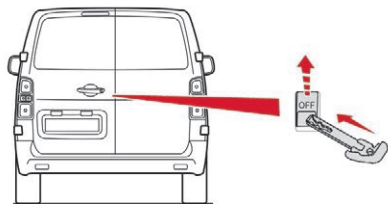

- ☞ Vsuňte kľúč (nie nasilu) do zámkovej zástrčky umiestnenej na hrane dverí a následne celok posuňte smerom nahor.
- ☞ Vytiahnite kľúč.
- ☞ Zatvorte dvere a z vonkajšej strany skontrolujte, či je vozidlo správne uzamknuté.

Odomknutie

- ☞ Použite vnútornú rukoväť dverí.

i Podrobnejšie informácie o detskej bezpečnostnej poistke nájdete v príslušnej kapitole.

Porucha diaľkového ovládania

Po odpojení akumulátora, výmene batérie alebo v prípade poruchy diaľkového ovládania nemôžete otvoriť, zavrieť a lokalizovať vaše vozidlo.

- ☞ Najprv použite na otvorenie a zatvorenie vášho vozidla integrovaný kľúč.
- ☞ Následne resetujte diaľkové ovládanie.

Vynulovanie

- ☞ Integrovaným kľúčom odomknite dvere na strane vodiča.



- ☞ Stlačte jedno z tlačidiel na diaľkovom ovládaní.

- ☞ Vložte integrovaný kľúč do zámky a otvorte dvere.

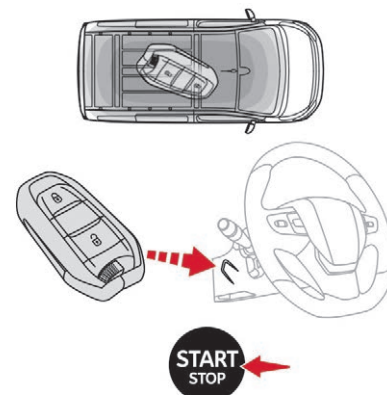

- ☞ Priložte diaľkové ovládanie k snímaču.
- ☞ Nechajte ho v tejto polohe a zapnite zapaľovanie stlačením tlačidla «START/STOP».

Diaľkové ovládanie je opäť plne funkčné.

i Ak problém pretrváva, čo najskôr sa obráťte na sieť CITROËN alebo na kvalifikovanú dielňu.

Výmena batérie

Typ batérie: CR2032/3 V.

Táto náhradná batéria je k dispozícii v sieti CITROËN alebo v kvalifikovanej dielni.

V prípade potreby výmeny batérie sa na displeji združeného prístroja zobrazí správa.

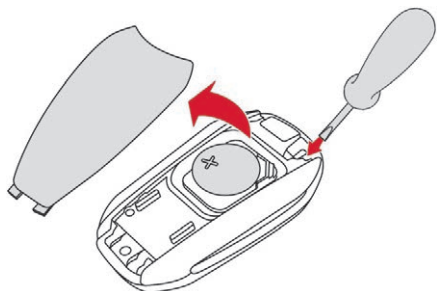

- ☞ Odistite kryt batérie pomocou malého skrutkovača v oblasti výrezu.
- ☞ Odstráňte kryt.
- ☞ Odstráňte vybitú batériu z jej lôžka.
- ☞ Vložte novú batériu na príslušné miesto. Dodržte pôvodný smer vloženia.
- ☞ Zaistite kryt puzdra.



Batérie diaľkového ovládania nikdy nevyhadzujte, obsahujú kovy škodlivé pre životné prostredie. Odovzdajte ich na tento účel určenom zbernom mieste.

! **Strata kľúčov, diaľkového ovládania**
Obráťte sa na sieť CITROËN a predložte osvedčenie o evidencii vozidla, doklad totožnosti a pokiaľ je to možné, aj štítok s kódom kľúčov.
Sieť CITROËN tak bude môcť vygenerovať kód kľúča a kód imobilizéra a objednať nový kľúč.

Diaľkové ovládanie

Vysokofrekvenčné diaľkové ovládanie je citlivé zariadenie; nemanipulujte s ním preto vo vreckách vášho odevu, hrozí riziko nežiaduceho otvorenia vášho vozidla. Vyhnite sa manipulácii s tlačidlami diaľkového ovládania mimo dosah a dohľad vášho vozidla. Riskujete jeho pokazenie. Diaľkové ovládanie by sa muselo reinitializovať. Diaľkové ovládanie nie je funkčné, pokiaľ je kľúč v spínacej skrinke zapaľovania a to aj pri vypnutom zapaľovaní.

Uzamknutie vozidla

Jazda s uzamknutými dverami môže sťažiť prístup záchranných služieb do interiéru vozidla v prípade nehody. Z bezpečnostných dôvodov (deti vo vozidle), ak opúšťate vozidlo hoci len na krátky čas, vytiahnite kľúč zo zapaľovania alebo si zoberte so sebou diaľkové ovládanie.

Elektrické rušenie

Diaľkové ovládanie pre systém Prístup a spustenie Hands free môže byť v niektorých situáciách nefunkčné, a to najmä vtedy, ak sa nachádza v blízkosti elektronického zariadenia: telefón, prenosný počítač, intenzívne magnetické polia atď.

Ochrana proti krádeži

Na systéme elektronického blokovania štartovania nevykonávajte žiadne zásahy alebo zmeny, mohlo by to spôsobiť jeho poruchu. Nezabudnite volant pootočiť, aby ste zablokovali riadenie.

Pri kúpe ojazdeného vozidla

Nechajte si nahrať kľúče do pamäti v sieti CITROËN, čo vám umožní presvedčiť sa, či ste majiteľom všetkých na vozidlo vydaných kľúčov.

! Nečistoty na vnútornej strane kľučky (voda, prach, blato, soľ atď.) môžu ovplyvniť funkciu rozpoznávania. Ak sa vyčistením vnútornej strany kľučky handričkou neobnoví funkcia rozpoznávania, obráťte sa na sieť CITROËN alebo na kvalifikovanú dielňu. Náhly prísun vody (prúd vody, vysokotlakové umývanie atď.) môže systém považovať za pokus o otvorenie vozidla.

Uzamknutie/odomyknutie z interiéru

Uzamknutie vozidla

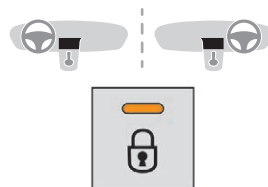

i Toto tlačidlo je neaktívne, ak bolo vozidlo zamknuté alebo super-uzamknuté z exteriéru (v závislosti od výbavy kľúčom, diaľkovým ovládaním alebo systémom bezkľúčového prístupu a štartovania), alebo ak niektoré dvere zostali otvorené.

Automatické

Dvere kabíny sa automaticky zamknú počas jazdy (rýchlosť vyššia ako 10 km/h), svetelná kontrolka sa rozsvieti.



☞ Na aktiváciu alebo deaktiváciu tejto funkcie stláčajte pri zapnutom zapaľovaní toto tlačidlo, až kým sa na displeji nezobrazí správa.



Manuálne



☞ Stlačte toto tlačidlo.

Zamknutie sa potvrdí rozsvietením tejto kontrolky.

i V prípade prevážania objemného nákladu s otvorenými dverami batožinového priestoru alebo otvorenými krídlými dverami môžete stlačiť toto tlačidlo a zamknúť len dvere kabíny. Pri uzamknutí z interiéru sa vonkajšie spätné zrkadlá nesklopia.

! Jazda s uzamknutými dverami môže v prípade nehody sťažiť prístup záchranej služby do vozidla.

! Ak je vozidlo super-uzamknuté alebo zamknuté pomocou diaľkového ovládania alebo dverovej kľučky, tlačidlo je nefunkčné. Následne použite na odomknutie kľúč alebo diaľkové ovládanie.

Odomknutie vozidla



☞ Stlačte toto tlačidlo.

Odomknutie vozidla sa potvrdí zhasnutím kontrolky.

i Kontrolka zhasne aj po odomknutí niektorých dverí.

Predné dvere

Otvorenie

Z exteriéru

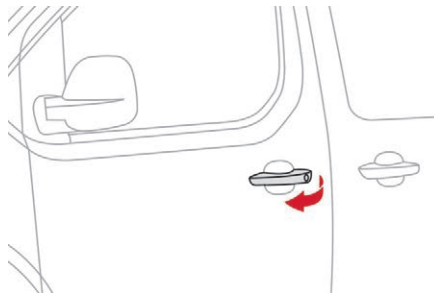

☞ Po odomknutí vozidla (v závislosti od výbavy, pomocou kľúča, diaľkového ovládania alebo funkcie Prístup a spustenie Hands free) potiahnite rukoväť dverí.

i Viac informácií o **kľúči, diaľkovom ovládaní** alebo funkcii **Prístup a spustenie Hands free** a zvlášť o odomknutí vozidla nájdete v príslušnej kapitole.

Z interiéru

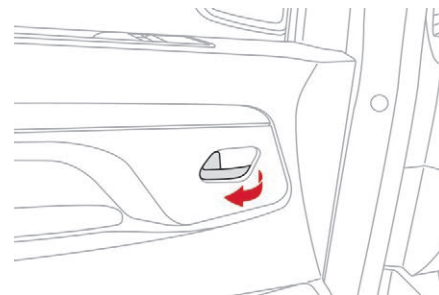

Zamknuté vozidlo.

☞ Potiahnutím vnútorného ovládača dverí odomkniete **celé vozidlo** a otvorte dvere.

i Ak sú dvere odomknuté, potiahnite rukoväť a dvere otvorte.

! V prípade, ak je vozidlo super-uzamknuté, vnútorné ovládače dverí sú nefunkčné.

Zatvorenie

- ☞ Dvere zatvoríte tak, že ich potlačíte alebo potiahnete a následne zamknete.



V prípade, ak sú dvere nesprávne uzavreté:

- na zastavenom vozidle s motorom v chode sa rozsvieti táto kontrolka, sprevádzaná výstražnou správou zobrazenou po dobu niekoľkých sekúnd,
- na vozidle za jazdy (rýchlosť vyššia ako 10 km/h) sa rozsvieti táto kontrolka, sprevádzaná zvukovým signálom a výstražnou správou zobrazenou po dobu niekoľkých sekúnd.

i Viac informácií o **kľúči, diaľkovom ovládaní** alebo funkcii **Prístup a spustenie Hands free** a zvlášť o odomknutí vozidla nájdete v príslušnej kapitole.

Manuálne ovládané bočné posuvné dvere

Z exteriéru

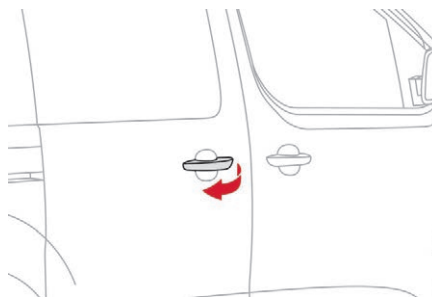

- ☞ Po odomknutí vozidla (v závislosti od výbavy, pomocou kľúča, diaľkového ovládania alebo funkcie Prístup a spustenie Hands free) potiahnite rukoväť dverí.

i Viac informácií o **kľúči, diaľkovom ovládaní** alebo funkcii **Prístup a spustenie Hands free** a zvlášť o odomknutí vozidla nájdete v príslušnej kapitole.

i Pre udržanie bočných posuvných dverí v otvorenej polohe je potrebné ich úplne otvoriť, aby sa zaistila bezpečnostná poistka (umiestnená v spodnej časti dverí).

! Pre zabezpečenie správneho chodu posuvných dverí dbajte na to, aby sa v priestore vozidla dverí na podlahe nenachádzala žiadna prekážka. Z bezpečnostných a prevádzkových dôvodov nejazdte s otvorenými bočnými posuvnými dverami.

Z interiéru

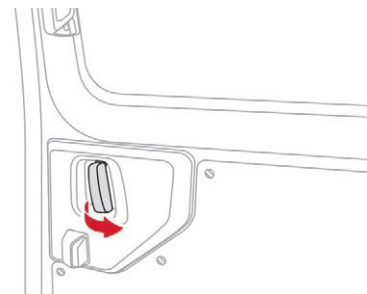

Zamknuté vozidlo

- ☞ Potiahnutím vnútorného ovládača dverí odomkniete **celé vozidlo** a otvorte dvere.

Odomknuté vozidlo

Detská bezpečnostná poistka je deaktivovaná.

- ☞ Dvere otvoríte potiahnutím rukoväti smerom dozadu.

i Viac informácií o **detskej bezpečnostnej poistke** nájdete v príslušnej kapitole.

Zatvorenie

Z exteriéru

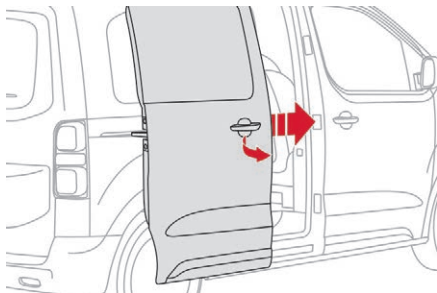

- ☞ Potiahnite rukoväť smerom k sebe a následne smerom dopredu, v prípade potreby vozidlo uzamknite.

Z interiéru

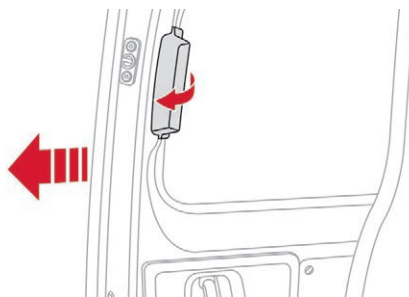

- ☞ Potlačte rukoväť smerom dopredu a zatvorte dvere, v prípade potreby vozidlo uzamknite.



Pokiaľ nie sú bočné posuvné dvere úplne zatvorené:

- na zastavenom vozidle s motorom v chode sa rozsvieti táto kontrolka, sprevádzaná výstražnou správou zobrazenou po dobu niekoľkých sekúnd,
- na vozidle za jazdy (rýchlosť vyššia ako 10 km/h) sa rozsvieti táto kontrolka, sprevádzaná zvukovým signálom a výstražnou správou zobrazenou po dobu niekoľkých sekúnd.

i Viac informácií o **kľúči, diaľkovom ovládaní** alebo funkcii **Prístup a spustenie Hands free** a zvlášť o odomknutí vozidla nájdete v príslušnej kapitole.

Elektricky ovládané bočné posuvné dvere

Vonkajšie a vnútorné rukoväte a vnútorné tlačidlá umožňujú aktivovať elektrický pohyb dverí.

Otvorenie a zatvorenie dverí sprevádza zvukový signál.

Odomknutie

Z exteriéru

Pomocou diaľkového ovládania

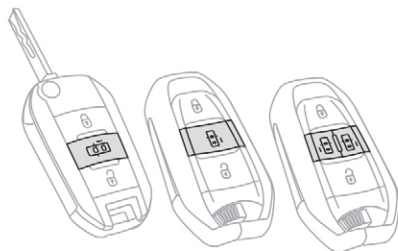

- Po odomknutí dverí pridržite toto tlačidlo stlačené, až kým sa príslušné bočné posuvné dvere neotvoria.



- Opačný pohyb dverí dosiahnete ďalším stlačením tohto tlačidla.



Po zapnutí zapaľovania už nebudú tlačidlá diaľkového ovládania aktívne.

Pomocou rukoväti

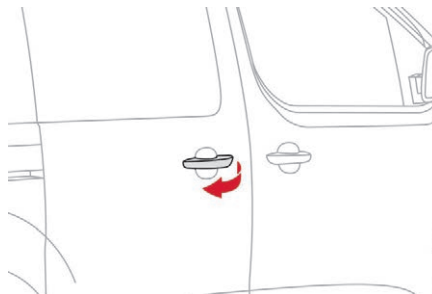

- Po odomknutí dverí potiahnite a následne uvoľnite rukoväť, čím aktivujete elektrické otvorenie dverí.
- Opačný pohyb dverí dosiahnete ďalším potiahnutím rukoväti.

Z interiéru

Pomocou rukoväti

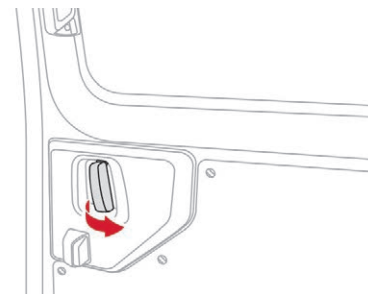

Odomknuté vozidlo

Detská bezpečnostná poistka je deaktivovaná.

- Potiahnutím rukoväti smerom dozadu spustíte elektrické otvorenie dverí.

2

Z interiéru, odomknutie a následné otvorenie

Podrobnejšie informácie o **detskej bezpečnostnej poistke** nájdete v príslušnej kapitole.

Pomocou predného tlačidla/tlačidiel

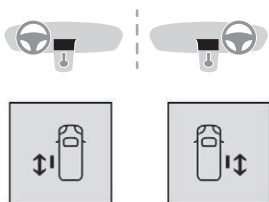

- ☞ Ak je detská bezpečnostná poistka deaktivovaná a chcete odomknúť vozidlo a spustiť elektrické otváranie dverí, stlačte tlačidlo pre príslušné dvere.
- ☞ Ďalším stlačením tlačidla sa pohyb dverí zmení na opačný.

Tlačidlo je nefunkčné a sprevádzané zvukovým signálom v prípade, ak:

- sa vozidlo pohybuje,
- vozidlo je zamknuté alebo superuzamknuté z exteriéru (v závislosti od výbavy pomocou kľúča, diaľkového ovládania alebo funkcie bezkľúčového prístupu a štartovania),
- detská bezpečnostná poistka je aktivovaná.

Tlačidlo ľavých dverí je nefunkčné a sprevádzané zvukovým signálom v prípade, ak je otvorený kryt palivovej nádrže.

Pomocou tlačidla/tlačidiel stípika dverí

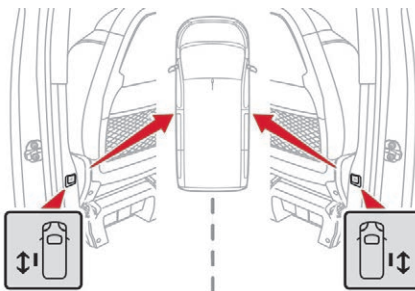

- ☞ Ak je detská bezpečnostná poistka deaktivovaná a chcete odomknúť vozidlo a spustiť elektrické otváranie dverí, stlačte tlačidlo pre príslušné dvere.

- ☞ Ďalším stlačením tlačidla sa pohyb dverí zmení na opačný.

Tlačidlo je nefunkčné a sprevádzané zvukovým signálom v prípade, ak:

- sa vozidlo pohybuje,
- vozidlo je zamknuté alebo superuzamknuté z exteriéru (v závislosti od výbavy pomocou kľúča, diaľkového ovládania alebo funkcie bezkľúčového prístupu a štartovania),
- detská bezpečnostná poistka je aktivovaná.

Tlačidlo ľavých dverí je nefunkčné a sprevádzané zvukovým signálom v prípade, ak je otvorený kryt palivovej nádrže.

Uzamknutie

Z exteriéru

Pomocou diaľkového ovládania

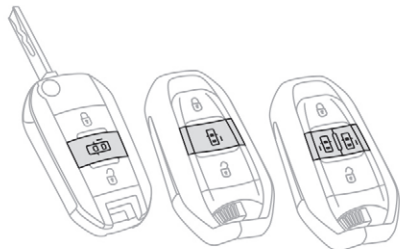

- ☞ Stlačte a podržte toto tlačidlo, až kým sa bočné posuvné dvere nezatvoria.



- ☞ Opačný pohyb dverí dosiahnete ďalším stlačením tohto tlačidla.



i Po zapnutí zapaľovania už nebudú tlačidlá diaľkového ovládania aktívne.

Pomocou rukoväti

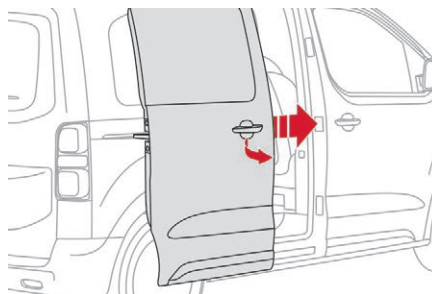

- ☞ Potiahnite a následne uvoľnite rukoväť, čím aktivujete elektrické zatvorenie dverí.
- ☞ Opačný pohyb dverí dosiahnete ďalším potiahnutím rukoväti.

Z interiéru

Pomocou predného tlačidla/tlačidiel

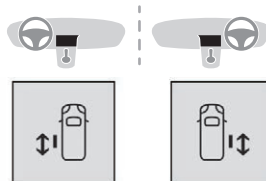

- ☞ Elektrické zatváranie dverí spustíte stlačením tlačidla príslušných dverí.
- ☞ Ďalším stlačením tlačidla sa pohyb dverí zmení na opačný.

i Tlačidlo je nefunkčné a jeho stlačenie je sprevádzané zvukovým signálom v prípade, ak sa vozidlo pohybuje rýchlosťou vyššou ako 30 km/h.

Pomocou tlačidla/tlačidiel stípika dverí

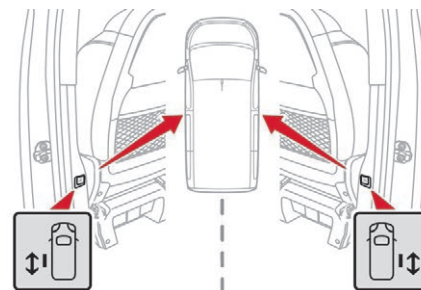

- ☞ Elektrické zatváranie dverí spustíte stlačením tlačidla príslušných dverí.
- ☞ Ďalším stlačením tlačidla sa pohyb dverí zmení na opačný.

i Tlačidlo je nefunkčné a jeho stlačenie je sprevádzané zvukovým signálom v prípade, ak sa vozidlo pohybuje rýchlosťou vyššou ako 30 km/h.



Pokiaľ nie sú bočné posuvné dvere úplne zatvorené:

- na zastavenom vozidle s motorom v chode sa rozsvieti táto kontrolka, sprevádzaná výstražnou správou zobrazenou po dobu niekoľkých sekúnd,
- na vozidle za jazdy (rýchlosť vyššia ako 10 km/h) sa rozsvieti táto kontrolka, sprevádzaná zvukovým signálom a výstražnou správou zobrazenou po dobu niekoľkých sekúnd.

Bočné posuvné dvere s manuálnym alebo elektrickým ovládaním

! Všeobecné odporúčania

Akákoľvek manipulácia s dverami sa musí vykonávať na zastavenom vozidle. Z dôvodu vašej bezpečnosti, bezpečnosti vašich spolujazdcov, ako aj z dôvodu správneho chodu dverí, neodporúčame jazdiť s otvorenými dverami. Vždy sa uistite, či je manipulácia s dverami vykonávaná za bezpečných podmienok a zvlášť dbajte na to, aby sa deti a zvieratá bez dozoru nezdržovali v blízkosti ovládačov dverí. Zvuková výstraha, rozsvietenie kontrolky «otvorené dvere» a zobrazenie správy na multifunkčnom displeji vám signalizujú aktuálny stav. Túto výstrahu si môžete nechať deaktivovať v sieti CITROËN alebo v kvalifikovanej dielni. V prípade použitia automatickej umývacej linky vozidlo uzamknite.

! Pred každým otvorením, zatvorením alebo vykonaním akéhokoľvek pohybu dverí sa uistite, že sa žiadna osoba, zviera alebo predmet nenachádza v ráme dverí ani nebráni požadovanému pohybu dverí z vnútornej a vonkajšej strany vozidla.

V prípade nerespektovania tohto odporúčania hrozí riziko poranenia alebo vzniku škôd zapríčinených privretím časti tela alebo predmetu.

Dvere nie je možné otvoriť elektricky pri rýchlosti vyššej ako 3 km/h.

- V prípade, že dvere ostali pri rozjazde vozidla otvorené, musí rýchlosť vozidla klesnúť pod 30 km/h, aby ich bolo možné zavrieť.
- Každý pokus o elektrické otvorenie pomocou vnútornej rukoväte za jazdy spôsobí, že sa dvere budú dať otvoriť manuálne.
- Tento stav bude signalizovaný zvukovou výstrahou, rozsvietením kontrolky «otvorené dvere» a správou na viacúčelovom displeji. Odblokovanie dverí a možnosť opätovnej manipulácie s dverami si vyžaduje zastavenie vozidla.

i V prípade nárazu sa elektrické ovládače zablokujú. Dvere sa však budú dať otvoriť a zatvoriť manuálne.

i Počas štartovania motora sa pohyb dverí preruší a bude pokračovať, až keď bude motor v chode.

i  V závislosti od typu motora, v prípade, že je aktivovaný režim Stop systému Stop & Start, sú zatvorené dvere a zadáte pokyn na ich otvorenie, dvere sa pootvoria a následne sa ich pohyb zastaví. Vo chvíli, keď motor automaticky prejde do režimu Start, pohyb dverí bude pokračovať.

Dvere a celkové rozmery vozidla

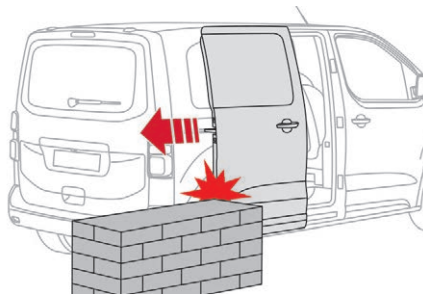

Dvere v otvorenej polohe prečnievajú za vozidlo. Nezabúdajte na túto skutočnosť pri parkovaní pozdĺž múru, stĺpu alebo zvýšeného chodníka...

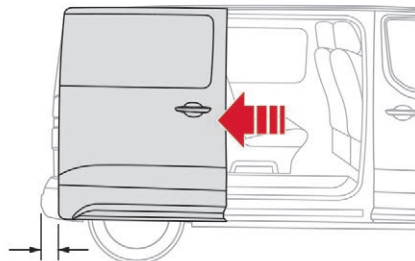

i Dvere v otvorenej polohe nikdy nepresahujú zadný nárazník vozidla.

Bezpečnosť/detekcia prekážky elektricky ovládaných dverí

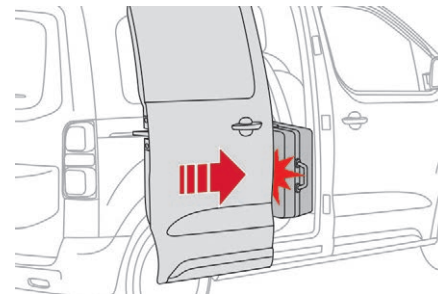

Systém detekcie prekážky sa aktivuje v prípade, ak pri zatváraní/otváraní dverí zaznamená určitý fyzický odpor pri kontakte s prekážkou.

- Ak je zistená prekážka počas zatvárania, pohyb týchto dverí sa najskôr preruší a potom dôjde k ich úplnému otvoreniu.
- Ak je zistená prekážka počas otvárania, pohyb týchto dverí sa preruší a potom sa dvere zatvoria.
- Ak je zistená prekážka počas manipulácie s dverami druhýkrát po sebe, dvere sa už nezatvoria elektrickým ovládaním. Dvere sa reinitializujú.

Na strmom svahu: bezpečnostný systém spomalí pohyb dverí.

Pred manipuláciou s dvermi (otváraním alebo zatváraním) vždy počkajte niekoľko sekúnd.

Otváranie

Z bezpečnostných dôvodov zatvorte dvere manuálne.

Následne dvere reinicializujte.

Reinicializácia dverí s elektrickým ovládaním

Ak elektrické ovládanie nefunguje, dvere je nutné zatvoriť manuálne a následne reinicializovať:

- ☞ Manuálnym spôsobom dvere úplne zatvorte.
- ☞ Manuálnym spôsobom dvere úplne otvorte.
- ☞ Elektrickým spôsobom dvere zatvorte.

Po ukončení tohto postupu bude elektrická činnosť dverí opäť obnovená.

Pokiaľ bude problém pretrvávajúci i naďalej, obráťte sa na sieť CITROËN alebo inú kvalifikovanú dielňu.

Kryt palivovej nádrže

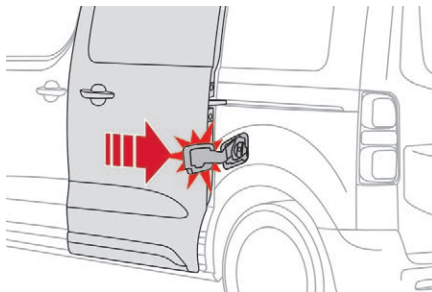

! Ak je súčasťou výbavy vášho vozidla, neotvárajte ľavé bočné dvere v prípade, ak je kryt palivovej nádrže otvorený. V opačnom prípade hrozí poškodenia krytu palivovej nádrže a dverí a zranenia osoby dopĺňajúcej palivo.

! Ak je otvorený kryt palivovej nádrže a otvoríte ľavé bočné dvere, mechanizmus zabráni ich otvoreniu. Dvere je však možné otvoriť do polovice. V prípade dverí s mechanickým ovládaním opätovne zatvorte kryt palivovej nádrže, aby ste opäť mohli používať dvere. V prípade dverí s elektrickým ovládaním zatvorte kryt palivovej nádrže a stlačte tlačidlo otvárania, aby ste opäť mohli správne používať dvere.

V prípade prudkého svahu

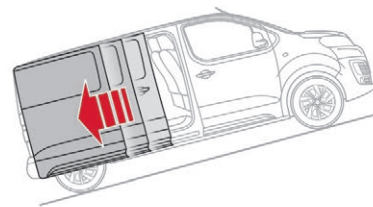

Dvere je možné otvoriť a zatvoriť pomocou elektrického ovládania na svahoch so sklonom maximálne 20 %.

Ak sa vaše vozidlo nachádza na svahu a predná časť vozidla je orientovaná smerom hore, postupujte pri otváraní dverí veľmi opatrne. Pri väčšom sklone terénu by sa mohli dvere otvoriť rýchlejšie.

Ak sa nachádzate na prudkom svahu, zatvoreniu bočných dverí pomôžte manuálne.

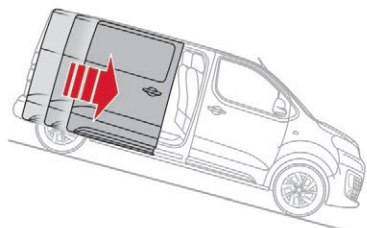

Ak sa však vaše vozidlo nachádza na svahu a predná časť vozidla je orientovaná smerom dole, dvere nemusia zotrvať v otvorenej polohe a môžu sa trhavo zavrieť, pričom hrozí riziko poranenia.

! Na prudkom svahu sa môžu dvere trhavo otvoriť alebo zavrieť pôsobením vlastnej váhy.

Stlačenie jedného z elektrických ovládačov by nemalo potrebný čas na splnenie pokynu.

Systém detekcie prekážok by nemal potrebný čas na spustenie výstrahy.

Dbajte na to, aby ste nenechali bez dozoru vozidlo s otvorenými dverami na prudkom svahu. V prípade nerespektovania tohto odporúčania hrozí riziko poranenia alebo vzniku škôd zapríčinených privretím časti tela alebo predmetu.

Bočné posuvné dvere s bezdotykovým ovládaním

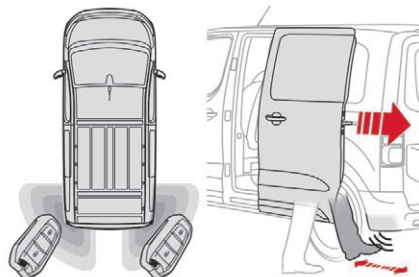

S diaľkovým ovládaním pri sebe a s využitím pohybu nohy, systém odomkne a následne otvorí alebo zatvorí a následne zamkne bočné posuvné dvere.

Diaľkové ovládanie sa musí nachádzať v zadnej časti vozidla, viac ako 30 cm a menej ako 2m od vozidla.

i Automatické zamknutie dverí po ich zatvorení možno nastaviť v ponuke konfigurácie vozidla.

! Skôr ako pohnete nohou, uistite sa, že stojíte pevne na zemi. V opačnom prípade by ste mohli stratiť rovnováhu (dážď, sneh, poľadovica, blato atď.). Pri pohybe nohou buďte opatrný a dajte pozor na výfuk, ktorý by mohol spôsobiť popálenie.



☞ Nohu umiestnite pod roh zadného nárazníka a následne vykonajte pohyb nohou smerom do strany normálnou rýchlosťou. Snímač zaznamená priblíženie a následne vzdialenie vašej nohy a spustí pohyb otvárania alebo zatvárania bočných dverí.

- Uvedený pohyb vykonajte bez prerušenia a neopakujte ho okamžite viackrát po sebe. Ak sa dvere neotvoria, počkajte približne 2 sekundy a až následne pokus zopakujte. Nenechávajte nohu dlho zdvihnutú vo vzduchu.

Otvorenie

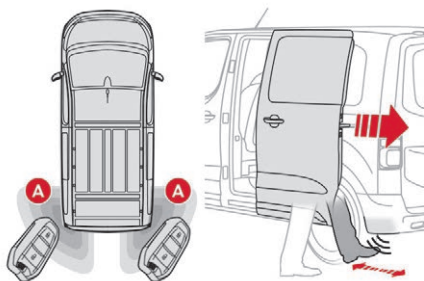

Funkcia «**Hands-Free Tailgate Access**» je aktivovaná v ponuke konfigurácie vozidla.

- S diaľkovým ovládaním pri sebe, v identifikačnej zóne **A**, premiestnite nohu pod zadný bočný nárazník na príslušnej strane dverí, ktoré si želáte otvoriť.

- Otvorenie dverí bude signalizované niekoľkokoskundovým blikaním smerových svetiel a sprevádzané zvukovým signálom. Pohyb dverí sa zmení na opačný, ak pohyb nohou vykonáte počas otvárania/zatvárania dverí. Po odomknutí vozidla sa vyklopia elektricky ovládané spätné zrkadlá, ak sú súčasťou výbavy vášho vozidla.

Ak je vozidlo zamknuté, pred otvorením dverí sa odomkne.

Uzamknutie

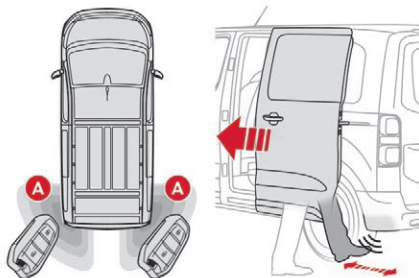

Funkcia «**Hands-Free Tailgate Access**» je aktivovaná v ponuke konfigurácie vozidla.

- S diaľkovým ovládaním pri sebe, v identifikačnej zóne **A**, presuňte nohu pod zadný bočný nárazník na príslušnej strane dverí, ktoré si želáte zatvoriť.

Po zatvorení dverí sa vozidlo automaticky zamkne, pokiaľ bola v ponuke konfigurácie vozidla zvolená funkcia «**Hands-free tailgate access self-locking**».

- Zatvorenie dverí bude signalizované blikaním smerových svetiel počas niekoľkých sekúnd, sprevádzané zvukovým signálom. Pohyb dverí sa zmení na opačný, ak pohyb nohou vykonáte počas otvárania/zatvárania dverí. Po zamknutí vozidla sa sklopia elektricky ovládané spätné zrkadlá, ak sú súčasťou výbavy vášho vozidla.

Deaktivácia

Funkcia bezdotykového prístupu do vozidla je na vozidle prednastavená ako aktivovaná. Túto funkciu môžete deaktivovať v ponuke konfigurácie vozidla.

Automatické zamknutie

Vozidlo sa uzamkne po zatvorení posuvných dverí pomocou bezdotykovej funkcie. Funkciu automatického zamknutia môžete deaktivovať v ponuke konfigurácie vozidla.

i Ak vaše vozidlo nemá alarm, zamknutie bude signalizované približne dvojsekundovým svietením smerových svetiel. Súčasne sa v závislosti od verzie sklopia vonkajšie spätné zrkadlá.

S audio systémom



V ponuke «**Personalisation-configuration**» aktivujte/deaktivujte funkciu «**Hands-Free Tailgate Access**».

S dotykovým displejom



V ponuke «**Driving/Vehicle**» aktivujte/deaktivujte funkciu «**Hands-Free Tailgate Access**».

Ak chcete aktivovať automatické zamykanie vozidla po zatvorení dverí, aktivujte/deaktivujte funkciu «**Hands-free tailgate access self-locking**».

Porucha činnosti

Zaznenie zvukového signálu trikrát po sebe počas používania funkcie signalizuje poruchu systému.

Obráťte sa na sieť CITROËN alebo inú kvalifikovanú dielňu, kde vám systém skontrolujú.

i Ak sa po zatvorení dverí zvolí v ponuke vozidla možnosť «**Hands-free tailgate access self-locking**», uistite sa, že je vozidlo zamknuté.

Dôvodom je, že sa uzamknutie nevykoná:

- ak je zapnuté zapaľovanie,
- ak ostanú otvorené niektoré dvere alebo dvere batožinového priestoru,
- ak sa diaľkové ovládanie systému «Prístup a spustenie Hands free» nachádza vo vnútri vozidla.

Ak viacero pohybov nohou nemá žiadny vplyv, pred opätovným pokusom počkajte niekoľko sekúnd.

V prípade hustého dažďa alebo nahromadenia snehu sa systém automaticky deaktivuje.

Ak nefunguje, skontrolujte, či diaľkové ovládanie nie je vystavené zdroju elektromagnetického žiarenia (smartfón atď.).

Prevádzku môže ovplyvniť použitie protézy nohy.

Ak je vaše vozidlo vybavené ťažným zariadením, tento systém nemusí správne fungovať.

i Bočné dvere sa môžu náhodne otvoriť alebo zatvoriť v nasledujúcich prípadoch:

- vaše vozidlo je vybavené ťažným zariadením,
- pripájanie alebo odpájanie prívesu,
- montáž alebo demontáž nosiča bicykla,
- nakladanie alebo vykladanie bicyklov z nosiča,
- polozenie alebo nadvihnutie niečoho za vozidlom,
- priblíženie zvieratá k nárazníku vozidla,
- umývanie vozidla,
- údržba vozidla,
- výmena kolesa.

Aby sa zabránilo nežiaducej prevádzke, udržiavajte kľúč mimo detekčnej zóny (a mimo vnútorných strán batožinového priestoru) alebo deaktivujte funkciu v ponuke konfigurácie vozidla.

! Uistite sa, že žiaden predmet ani osoba nebráni správne otvoreniu alebo zatvoreniu dverí. Pri manipulácii s dverami dajte pozor na deti.

Zadné krídlové dvere

Zadné krídlové dvere sú asymetrické. Ľavé dvere sú vybavené zámkom.

Z exteriéru

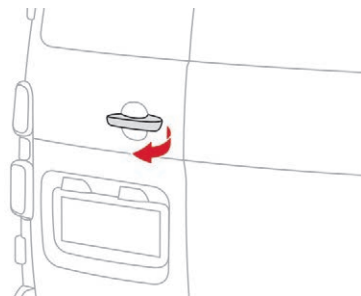

☞ Po odomknutí (v závislosti od výbavy, pomocou kľúča, diaľkového ovládania alebo funkcie bezkľúčového prístupu a naštartovania) potiahnite rukoväť dverí.

i Viac informácií o **kľúči, diaľkovom ovládaní** alebo funkcii **Prístup a spustenie Hands free** a zvlášť o odomknutí vozidla nájdete v príslušnej kapitole.

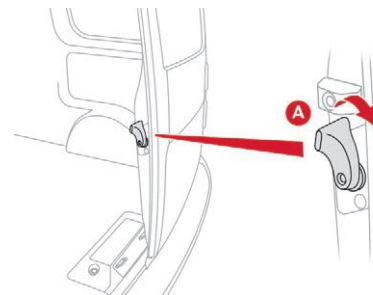

☞ Po otvorení ľavých dverí potiahnite páčku **A** smerom k sebe, aby sa otvorili pravé dvere.

Zatvorenie

☞ Najprv zatvorte pravé dvere, potom ľavé dvere.

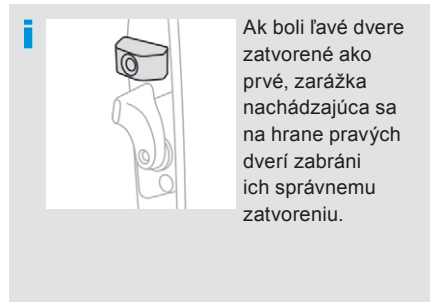



Ak nie sú ľavé dvere úplne zatvorené (pravé dvere nie sú zaznamenané):

- na zastavenom vozidle s motorom v chode sa rozsvieti táto kontrolka, sprevádzaná výstražnou správou zobrazenou po dobu niekoľkých sekúnd,
- na vozidle za jazdy (rýchlosť vyššia ako 10 km/h) sa rozsvieti táto kontrolka, sprevádzaná zvukovým signálom a výstražnou správou zobrazenou po dobu niekoľkých sekúnd.

Otvorenie na približne 180°

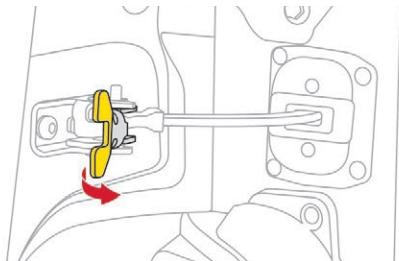

Ak je súčasťou výbavy vášho vozidla pohyblivá vzpera, umožňuje tento systém otvoriť dvere z približne 90° na približne 180°.

- ☞ Potiahnite žltý ovládač, až kým sa dvere neotvoria.

Pohyblivá vzpera sa pri zatvorení automaticky vráti na pôvodné miesto.

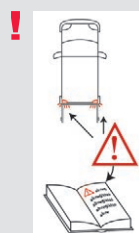

Pri parkovaní s otvorenými zadnými dverami v uhle 90° tieto dvere zakrývajú zadné svetlá. Pre účely signalizácie svojej polohy ostatným účastníkmi cestnej premávky, ktorí sa pohybujú rovnakým smerom ako vy a ktorí by si nemuseli všimnúť vaše vozidlo, použite výstražný trojuholník alebo akékoľvek iné zariadenie predpísané právnymi predpismi platnými vo vašej krajine.

Z interiéru

Odomknutie

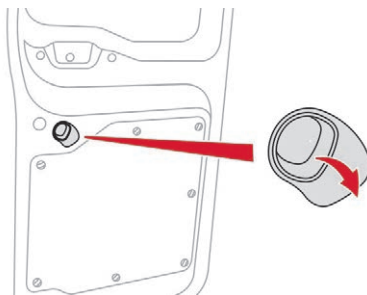

Uzamknuté vozidlo a vypnutá (deaktivovaná) detská bezpečnostná poistka.

- ☞ Otočením tejto rukoväti smerom dole **úplne** odomknete vozidlo a otvoríte pravé dvere.

Vozidlo je odomknuté a bezpečnostná detská poistka je deaktivovaná.

- ☞ Otočením tejto rukoväti smerom dole otvoríte pravé dvere.

i Ak je detská bezpečnostná poistka zapnutá (aktívovaná), kľučka je nefunkčná.

i Podrobnejšie informácie o **detskej bezpečnostnej poistke** nájdete v príslušnej časti.

Zatvorenie

- ☞ Najprv zatvorte pravé dvere, potom ľavé dvere.

Veko batožinového priestoru Otvorenie

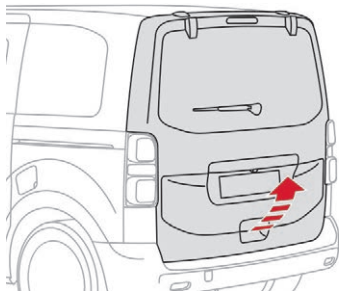

- Po odomknutí vozidla pomocou kľúča, diaľkového ovládania alebo systémom Prístup a spustenie Hands free potiahnite rukoväť a následne nadvihnite dvere batožinového priestoru.

i Viac informácií o **kľúči, diaľkovom ovládaní** alebo funkcii **Prístup a spustenie Hands free** a zvlášť o odomknutí vozidla nájdete v príslušnej kapitole.

Zatvorenie

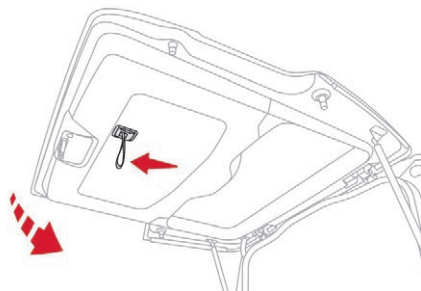

- Dvere batožinového priestoru úplne zatvorte pomocou vnútorného držadla a následne ho zamknite.



Ak kufr nie je správne zatvorený:

- na zastavenom vozidle s motorom v chode sa rozsvieti táto kontrolka, sprevádzaná výstražnou správou zobrazenou po dobu niekoľkých sekúnd,
- na vozidle za jazdy (rýchlosť vyššia ako 10 km/h) sa rozsvieti táto kontrolka, sprevádzaná zvukovým signálom a výstražnou správou zobrazenou po dobu niekoľkých sekúnd.

i Viac informácií o **kľúči, diaľkovom ovládaní** alebo funkcii **Prístup a spustenie Hands free** a zvlášť o odomknutí vozidla nájdete v príslušnej kapitole.

Záložné ovládanie

Umožňuje mechanické odomknutie dverí batožinového priestoru v prípade poruchy batérie alebo systému centrálneho zamykania.

Odomknutie

- Ak sa vo vašom vozidle nachádzajú zadné sedadlá, v prípade potreby ich sklopte, aby ste sa zvnútra dostali k zámku.

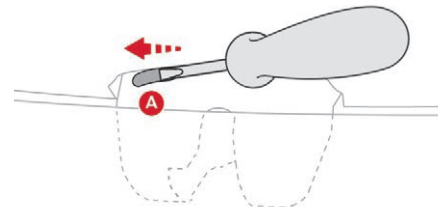

- Do otvoru **A** zasuňte malý skrutkovač a odomknite dvere batožinového priestoru.
- Posuňte kľučku smerom doľava.

Odomknutie po uzavretí

Ak porucha pretrváva aj po zatvorení, dvere batožinového priestoru ostanú zamknuté.

Okno dverí batožinového priestoru

Toto otvárateľné okno vám umožňuje priamy prístup do zadnej časti vozidla, bez toho, aby bolo nutné otvoriť dvere batožinového priestoru.

Odomknutie

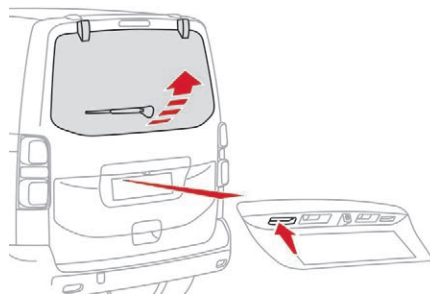

Po odomknutí vozidla pomocou kľúča, diaľkového ovládania alebo funkcie Prístup a spustenie Hands free (v závislosti od výbavy) stlačte tento ovládač a následne okno nadvihnite a otvorte.

i Viac informácií o **kľúči, diaľkovom ovládaní** alebo funkcii **Prístup a spustenie Hands free** a zvlášť o odomknutí vozidla nájdete v príslušnej kapitole.

Uzamknutie



Zadné okno zatvoríte tak, že zatlačíte na jeho strednú časť, až kým sa úplne nezavrie.



Ak je okno dverí batožinového priestoru nesprávne zatvorené:

- na zastavenom vozidle s motorom v chode sa rozsvieti táto kontrolka, sprevádzaná výstražnou správou zobrazenou po dobu niekoľkých sekúnd,
- na vozidle za jazdy (rýchlosť vyššia ako 10 km/h) sa rozsvieti táto kontrolka, sprevádzaná zvukovým signálom a výstražnou správou zobrazenou po dobu niekoľkých sekúnd.

i Viac informácií o **kľúči, diaľkovom ovládaní** alebo funkcii **Prístup a spustenie Hands free** a zvlášť o odomknutí vozidla nájdete v príslušnej kapitole.

i Dvere batožinového priestoru a okno nemožno otvoriť súčasne, aby nedošlo k ich poškodeniu.

Alarm

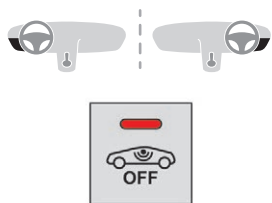

Tento systém poskytuje ochranu proti odcudzeniu a vykradnutiu vášho vozidla.

! Funkcia samoochrany

Systém kontroluje odpojenie niektorého z jeho zložiek.

Alarm sa uvedie do činnosti v prípade odpojenia alebo poškodenia batérie, tlačidla alebo káblov sirény.

Akýkoľvek zásah na systéme alarmu musí byť vykonaný v sieti CITROËN alebo v kvalifikovanej dielni.

Obvodová ochrana

Systém kontroluje, či je vozidlo otvorené.

Alarm sa spustí v prípade, ak sa niekto pokúsi otvoriť niektoré dvere alebo kapotu.

Priestorová ochrana

Systém kontroluje zmeny vo vnútornom priestore vozidla.

Alarm sa uvedie do činnosti v prípade, ak niekto rozbije okno, vnikne do vozidla alebo sa pohybuje v jeho interiéri.

i Ak je vaše vozidlo vybavené programovateľným kúrením/vetraním, priestorová ochrana vozidla je s touto funkciou nekompatibilná. Viac informácií o funkcií **programovateľného kúrenia/vetrania** nájdete v príslušnej kapitole.

Celková ochrana

Aktivácia

☞ Vypnite zapalovanie a vystúpte z vozidla.



☞ Zamknite vozidlo pomocou diaľkového ovládania.

alebo

☞ Zamknite vozidlo pomocou systému «Prístup a spustenie Hands free».

Systém monitorovania je aktívovaný: svetelná kontrolka bliká v sekundových intervaloch a ukazovateľ smeru sa rozsvietia na približne 2 sekundy.

Po zamknutí vozidla pomocou diaľkového ovládania alebo systému «Prístup a spustenie Hands free» sa aktivuje obvodová ochrana po uplynutí 5 sekúnd a priestorová ochrana po uplynutí 45 sekúnd.

Pokiaľ sú niektoré z otváracích častí vozidla po uzamknutí pomocou diaľkového ovládania (dvere vozidla, veko kufra alebo krídlové dvere, kapota atď.) nesprávne uzavreté, vozidlo nie je zamknuté, ochrana sa však aktivuje po uplynutí 45 sekúnd.

Deaktivácia



☞ Stlačte toto tlačidlo, nachádzajúce sa na diaľkovom ovládaní a odomknite vozidlo.

alebo

☞ Odomknite vozidlo pomocou systému «Prístup a spustenie Hands free».

Systém monitorovania je deaktivovaný; svetelná kontrolka pre tlačidlo zhasne a ukazovateľ smeru budú blikat približne 2 sekundy.

i V prípade automatického zamknutia vozidla (po uplynutí 30 sekúnd, ak neboli otvorené žiadne dvere alebo batožinový priestor) sa ochranný systém automaticky aktivuje.

Ochrana – len obvodová ochrana

Deaktivujte priestorovú ochranu, aby nedošlo k mimovoľnému spusteniu alarmu v niektorých špecifických prípadoch, ako sú:

- cestujúci vo vozidle,
- ponechanie pootvoreného okna,
- umývanie vozidla,
- výmena kolesa,
- ťahanie vášho vozidla,
- preprava na lodi alebo trajekte.

Priestorová ochrana

Deaktivácia



- ☞ Vypnite zapalovanie a do desiatich sekúnd stlačte a podržte tlačidlo, kým svetelná kontrolka nebude súvisle svietiť.

- ☞ Opustite vozidlo.



- ☞ Diaľkovým ovládaním alebo pomocou systému «Prístup a spustenie Hands free» ihneď uzamknite vozidlo.

Aktivovaná zostane len funkcia obvodového monitorovania: svetelná kontrolka bliká v sekundových intervaloch.

Aby bola táto deaktivácia aktívna, musí sa vykonať po každom vypnutí zapalovania.

Opätovná aktivácia



- ☞ Deaktivujte obvodovú ochranu odomknutím vozidla pomocou diaľkového ovládania alebo systému «Prístup a spustenie Hands free».

Kontrolka zhasne.



- ☞ Opätovne aktivujte kompletný alarm uzamknutím vozidla pomocou diaľkového ovládania alebo systému «Prístup a spustenie Hands free».

Svetelná kontrolka bude znova blikáť v sekundových intervaloch.

Spustenie alarmu

Má za následok rozozvučanie sirény a blikanie smerových svetiel po dobu tridsiatich sekúnd. Monitorovacie funkcie ostávajú aktívne až do jedenásteho po sebe nasledujúceho spustenia alarmu.

2



- Po odomknutí vozidla pomocou diaľkového ovládania alebo systému «Prístup a spustenie Hands free» vám rýchle blikanie svetelnej kontrolky signalizuje, že alarm sa spustil počas vašej neprítomnosti. Zapnutím zapalovania sa blikanie okamžite preruší.

Porucha diaľkového ovládania

Deaktivácia monitorovacích funkcií:

- ☞ odomknite vozidlo kľúčom (integrovaným v diaľkovom ovládaní so systémom Prístup a spustenie Hands free) v zámku dverí vodiča,
- ☞ otvorte dvere; alarm sa aktivuje,
- ☞ zapnite zapalovanie; alarm sa zastaví, kontrolka tlačidla zhasne.

Zamknutie vozidla bez aktivácie alarmu

- ☞ Uzamknite alebo superuzamknite vozidlo otočením kľúča (integrovaného v diaľkovom ovládaní so systémom Prístup a spustenie Hands free) v zámke dverí vodiča.

Porucha



Po zapnutí zapaľovania signalizuje trvalé rozsvietenie svetelnej kontrolky tlačidla poruchu systému. Nechajte si vykonať kontrolu v sieti CITROËN alebo v inej kvalifikovanej dielni.

Automatická aktivácia

Táto funkcia môže byť nedostupná alebo dostupná ako voliteľná, prípadne sériová výbava.

Dve minúty po zatvorení poslednej otváracej časti vozidla (dvere, kufor) sa systém aktivuje automaticky.

- ☞ Aby ste sa vyhli spusteniu alarmu pri vstupe do vozidla, najprv stlačte tlačidlo odomknutia na diaľkovom ovládaní alebo vozidlo odomknite prostredníctvom systému «Prístup a spustenie Hands free».

Elektrické ovládanie okien



- 1 Ovládač elektrického spúšťača okna na ľavej strane.
- 2 Ovládač elektrického spúšťača okna na pravej strane.

Manuálny režim

Jemne stlačte alebo potiahnite ovládač bez prekročenia bodu odporu. Okno sa zastaví hneď ako ovládač pustíte.

Automatický režim

Úplne stlačte alebo potiahnite ovládač, a to až za bod odporu. Po uvoľnení ovládača sa okno úplne otvorí alebo zatvorí. Ďalším stlačením zastavíte pohyb okna.

Elektrické funkcie ovládania okien sa deaktivujú:

- približne 45 sekúnd po vypnutí zapaľovania,
- po otvorení niektorých predných dverí, ak bolo vypnuté zapaľovanie.

Ochrana proti privretiu

Ak je vaše vozidlo vybavené touto ochranou a okno pri zatváraní narazí na prekážku, jeho pohyb sa zastaví a následne sa čiastočne otvorí.

V prípade náhodného otvorenia okna pri jeho zatváraní stlačte ovládač až po jeho úplné otvorenie. V nasledujúcich 4 sekundách potiahnite ovládač, až po úplné zatvorenie okna.

Počas týchto úkonov je ochrana proti privretiu nefunkčná.

Vynulovanie

Po opätovnom pripojení batérie je potrebné reinitializovať funkciu proti privretiu.

- ☞ Úplne otvorte okno a následne ho zatvorte; okno sa bude zatvárať postupne, o niekoľko centimetrov pri každom stlačení ovládača.
- ☞ Úkon viackrát zopakujte, až kým sa okno úplne nezatvorí.
- ☞ Po dosiahnutí zatvorenej polohy pridržte ovládač potiahnutý nahor po dobu minimálne jednej sekundy.

! Počas týchto úkonov je ochrana proti privretiu nefunkčná.

! Pri opúšťaní vozidla vždy vytiahnite kľúč a to aj v prípade, ak sa jedná o krátky čas. V prípade privretia oknom pri manipulácii so systémom zatvárania okien je potrebné zmeniť smer pohybu okna. Za týmto účelom stlačte príslušný ovládač. Ak vodič aktivuje ovládanie okna spolujazdca, je povinný sa presvedčiť, že úplnému zavretiu okna nebráni žiadna osoba ani predmet. Vodič je povinný sa presvedčiť, že spolujazdci používajú ovládače okien správnym spôsobom. Pri úkonoch s oknami dajte pozor na deti.

Nastavenie volantu

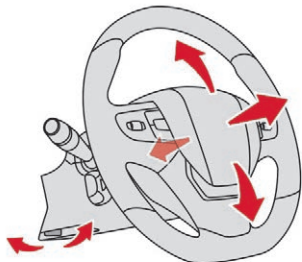

- ☞ Na zastavenom vozidle stlačením ovládača smerom nadol volant odistíte.
- ☞ Nastavte výšku a hĺbkú volantu, čím ho prispôsobíte vašej jazdnej polohe.
- ☞ Potiahnite ovládaciu páčku na zaistenie mechanizmu nastavenia volantu.

! Z bezpečnostných dôvodov sa musia tieto úkony vykonávať výlučne v zastavenom vozidle.

Spätné zrkadlá

Vonkajšie spätné zrkadlá

Elektrické nastavenie

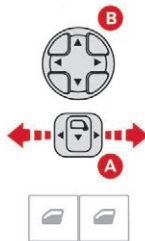

- ☞ Otočte ovládací prvok **A** doprava alebo doľava, aby ste vybrali príslušné zrkadlo.
- ☞ Pohybom ovládača **B** v štyroch možných smeroch zrkadlo nastavíte.
- ☞ Vráťte ovládač **A** späť do strednej polohy.

Elektrické sklopenie

Ak je táto funkcia súčasťou výbavy vášho vozidla, spätné zrkadlá sa dajú elektricky priklopiť zvnútra v zastavenom vozidle, pri zapnutom zapaľovaní:



- ☞ Ovládač **A** posuňte do strednej polohy.
- ☞ Potiahnite ovládač **A** späť.

Z exteriéru zamknite vozidlo diaľkovým ovládaním alebo kľúčom.

Elektricky ovládané odklopenie

Spätné zrkadlá sa sklápajú automaticky prostredníctvom diaľkového ovládania alebo kľúča po odomknutí vozidla. Ak nie je sklápanie zvolené pomocou ovládania **A**, zatiahnite ovládanie do stredovej polohy.

i Sklápanie/odklápanie počas zamykania/uzamykania možno vypnúť. Obráťte sa na sieť CITROËN alebo kvalifikovanú dielňu. Ak je to nevyhnutné, spätné zrkadlá môžete sklopiť manuálne.

Spätné zrkadlá s odmrázovaním

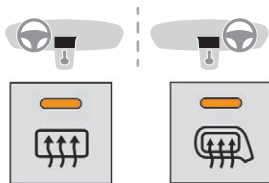

Ak je vaše vozidlo vybavené spätnými zrkadlami s odmrázovaním:



- ☞ Stlačte tlačidlo odmrázovania zadného skla.

alebo



- ☞ Stlačte tlačidlo odmrázovania spätného zrkadla.

i Podrobnejšie informácie o **odhmlievaní/odmrázovaní zadného skla** nájdete v príslušnej kapitole.

! Z bezpečnostných dôvodov musia byť spätné zrkadlá nastavené tak, aby sa eliminoval «mŕtvu uhol». Predmety pozorované v spätnom zrkadle sú v skutočnosti bližšie, než sa zdajú byť. Pre správny odhad vzdialenosti vozidiel prichádzajúcich zozadu je potrebné, aby ste túto skutočnosť vzali do úvahy.

Vnútorne spätné zrkadlo

Je vybavené zariadením proti oslneniu, ktoré vyvolá stmernenie spätného zrkadla a zmierni ťažkosti vodiča spojené s oslnením slnkom alebo reflektormi iných vozidiel,...

Model s manuálnym nastavením

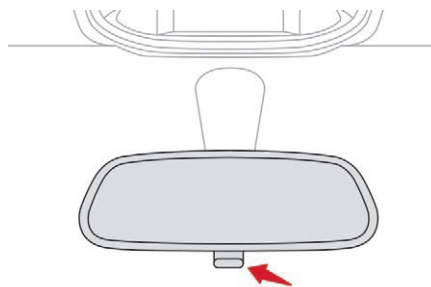

Nastavenie

- ☞ Nastavte spätné zrkadlo tak, aby bolo správne orientované v polohe «svetlo».

Poloha deň/noc

- ☞ Potiahnutím páčky nastavte zrkadlo do protioslňovacej polohy «noc».
- ☞ Potlačením páčky nastavte zrkadlo do štandardnej polohy «deň».

«Elektrochromatický model» s automatickým nastavením

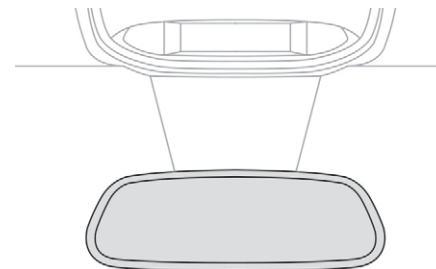

Vďaka snímaču merajúcemu intenzitu svetla prichádzajúceho zo zadnej časti vozidla tento systém automaticky a progresívne zabezpečuje prepínanie medzi denným a nočným režimom.

i Na zabezpečenie optimálnej viditeľnosti počas manévrovania s vozidlom sa pri zaradení spätného chodu zrkadlo automaticky zosvetlí.

Zrkadlo na sledovanie

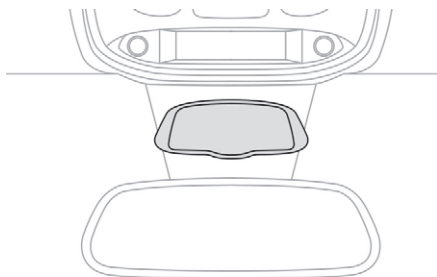

V tomto zrkadle, umiestnenom nad centrálnym spätným zrkadlom, má vodič alebo spolujazdec výhľad na všetky zadné sedadlá.

Zrkadlo je upevnené na otočnom kĺbe, jeho manuálne nastavenie je jednoduché a zabezpečuje pohľad na zadný priestor vozidla.

Môže byť taktiež nastavené do polohy, umožňujúcej lepšiu viditeľnosť pri manévrovaní vozidla alebo predbiehaní.

Predné sedadlá s manuálnym nastavením

! Z bezpečnostných dôvodov sa nastavenia sedadla smú vykonávať len v zastavenom vozidle.

Pozdĺžne nastavenie

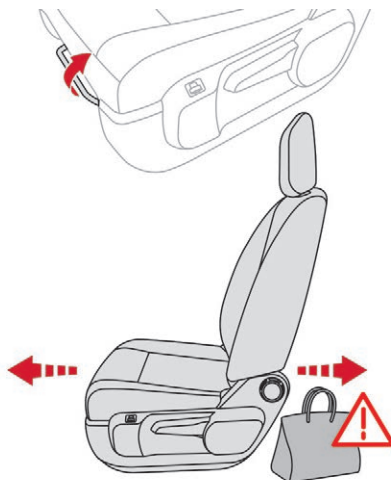

☞ Nadvihnite ovládač a posuňte sedadlo smerom dopredu alebo dozadu.

Výška

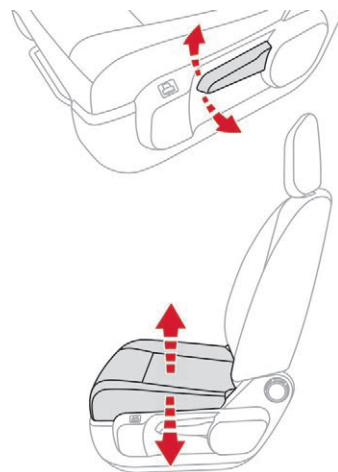

☞ Ak je vaše vozidlo vybavené ovládačom, jeho potiahnutím smerom nahor polohu sedadla zvýšite alebo potlačením ovládača smerom nadol polohu sedadla znížite tak, ako je potrebné pre získanie požadovanej polohy.

i Viac informácií o **bezpečnostných pásoch** nájdete v príslušnej kapitole.

! Pred posunutím sedadla vzad sa uistite, že nič nebráni úplnému pohybu sedadla. V prípade, že sú na zadných miestach cestujúci, hrozí nebezpečenstvo privretia. V prípade, ak sú na podlahe za sedadlom uložené objemné predmety, hrozí zablokovanie sedadla.

Sklon operadla

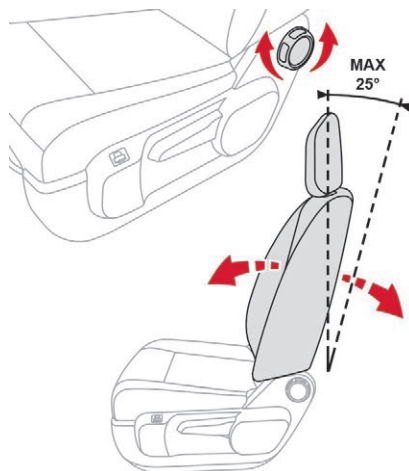

☞ Otočením kruhového ovládača nastavíte operadlo.

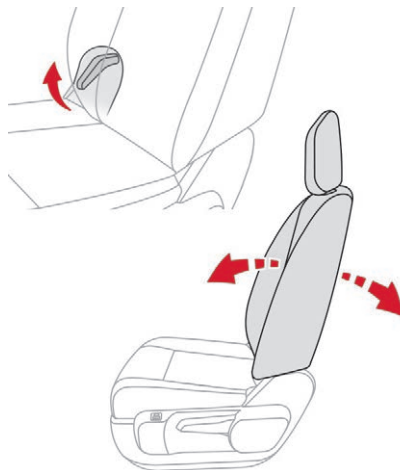

☞ Ovládač potiahnite smerom nahor až na maximum a sklopte operadlo smerom dopredu alebo dozadu.

Oblasť bedier



☞ Manuálnym otočením kruhového ovládača získate požadovanú polohu v oblasti bedier.

3

Operadlo sedadla vodiča a/alebo predného spolujazdca sklopené do vodorovnej polohy

Sklopenie operadla na strane predného spolujazdca do tejto polohy vám umožní prevážať dlhé predmety.

Sklopenie operadla na strane vodiča do tejto polohy umožní vyprostenie zadných cestujúcich (záchrannými službami).

! Uistite sa, že žiaden predmet na sedadle alebo pod ním nebráni pohybu sedadla.

☞ Sklopte hlavovú opierku do spodnej polohy a ak sa vo vašom vozidle nachádza laktová opierka, nadvihnite ju a sklopte stolík pripravený k zadnej strane sedadla.

i Odporúča sa deaktivácia airbagu predného spolujazdca.



☞ Potiahnite ovládač smerom nahor na maximum a preklopte operadlo smerom dopredu.

Sedadlo dáte do pôvodnej polohy tak, že potiahnete ovládač smerom nahor, čím odistíte operadlo, ktoré následne nastavíte do hornej polohy.

! V prípade prudkého brzdenia sa predmety položené na sklopenom operadle môžu nebezpečne a nekontrolovane pohybovať.

Predné sedadlo s elektrickým nastavením

i Aby ste sa vyhlí vybitiu batérie, tieto nastavenia vykonávajte pri bežiacom motore.

Pozdĺžne nastavenie

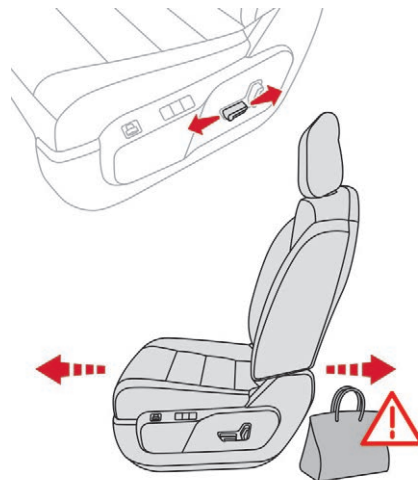

☞ Stlačením ovládača smerom dopredu alebo dozadu sedadlo posuniete.

Sklon operadla

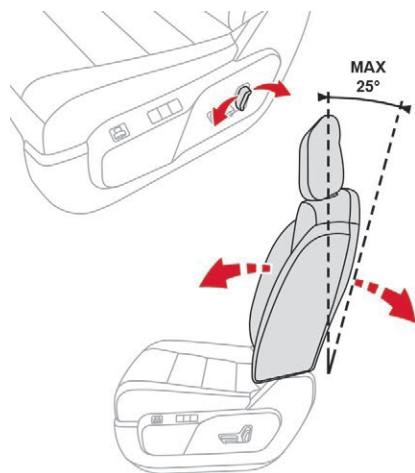

- ☞ Sklopením ovládača smerom dopredu alebo dozadu nastavíte sklon operadla.

Výška sedacej časti

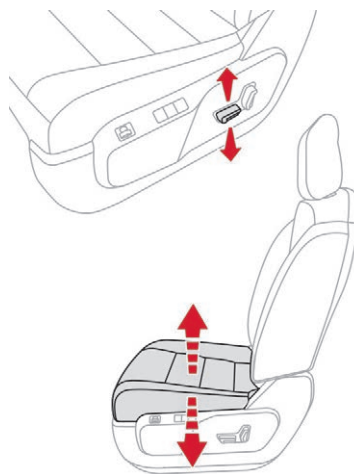

- ☞ Ovládač preklopte smerom hore alebo dole tak, aby ste dosiahli požadovanú výšku.

! Pred posunutím sedadla smerom dozadu sa uistite, že v dráhe pohybu nie sú žiadne predmety ani osoby, ktoré by bránili plnému rozsahu pohybu sedadla.
V prípade, že sú na zadných miestach spolujazdci, hrozí nebezpečenstvo privretia. V prípade, ak sú na podlahe za sedadlom uložené objemné predmety, hrozí zablokovanie sedadla.

i Viac informácií o **bezpečnostných pásoch** nájdete v príslušnej kapitole.

Doplnkové nastavenia

Nastavenie výšky opierky hlavy

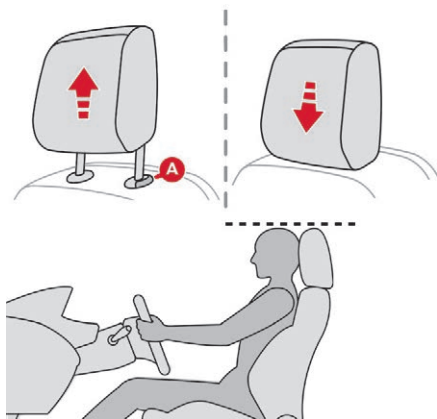

Ak je súčasťou výbavy vášho vozidla.

- ☞ Opierku nadvihnete tak, že ju potiahnete smerom nahor.
- ☞ Opierka sa odstraňuje stlačením poistky **A** a následným potiahnutím smerom nahor.
- ☞ Pri vrátení opierky na pôvodné miesto zasuňte jej konce do otvorov v smere osi chrbtového operadla.
- ☞ Pre zníženie polohy stlačte súčasne poistku **A** a opierku hlavy.

! Opierka hlavy je vybavená výstužou, ktorej súčasťou sú zárezy zabraňujúce posunu opierky smerom nadol; je to bezpečnostné zariadenie plniace svoju funkciu v prípade nárazu.
Opierka hlavy je správne nastavená vtedy, keď sa jej horný okraj nachádza na úrovni vrchnej časti hlavy.
Nikdy nejazdite s odstránenými opierkami hlavy, musia byť nainštalované a správne nastavené.

Laktová opierka

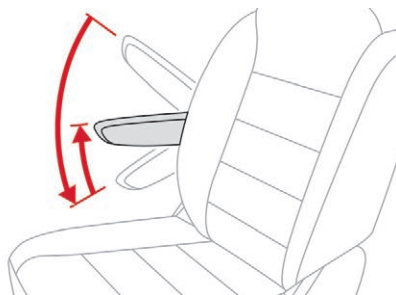

Laktová opierka má drážky.

- ☞ Nadvihnite opierku na maximum.
- ☞ Znížte ju na maximum.
- ☞ Opierku nadvihnite do požadovanej polohy tak, aby zapadla do drážky.

Ovládač vyhrievania sedadiel

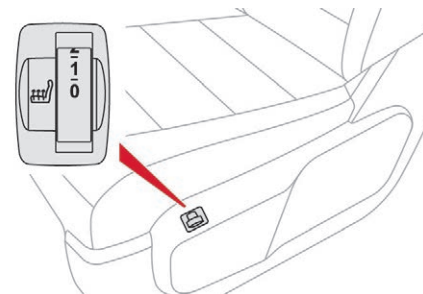

Pri bežiacom motore sa predné sedadlá môžu vyhrievať oddelene.

☞ Použitím kruhového ovládača zapnete vyhrievanie a zvolíte si jeho požadovanú úroveň:

- 0:** Vypnuté.
- 1:** Slabé.
- 2:** Stredné.
- 3:** Silné.



Nepoužívajte funkciu v prípade, že je sedadlo neobsadené.
Znížte intenzitu vyhrievania, hneď ako je to možné.
Ak teplota sedadla a teplota v interiéri dosiahli dostatočnú úroveň, môžete funkciu vypnúť. Nižšia spotreba elektrickej energie znižuje spotrebu paliva.

! Dlhšie použitie maximálneho nastavenia sa neodporúča pre osoby s citlivou pokožkou. Hrozí nebezpečenstvo popálenia pre osoby, ktorých vnímanie tepla je ovplyvnené (chorobou, užívaním liekov atď.).

Nebezpečenstvo prehriatia systému v prípade použitia izolačných materiálov ako sú vankúše alebo poťahy sedadiel.

Nepoužívajte funkciu:

- ak máte na sebe vlhké oblečenie,
- v prípade inštalácie detskej sedačky.

Z dôvodu zachovania správnej funkčnosti vyhrievacej rohože:

- neukladajte na sedadlo ťažké predmety,
- na sedadlo si neklakajte ani nestúpajte,
- nepoužívajte ostré predmety,
- nevyliievajte tekutiny.

Z dôvodu obmedzenia nebezpečenstva vzniku skratu:

- nepoužívajte tekuté prostriedky na čistenie sedadla,
- nikdy nepoužívajte funkciu, pokiaľ je sedacia časť vlhká.

Elektrické nastavenie v oblasti bedier

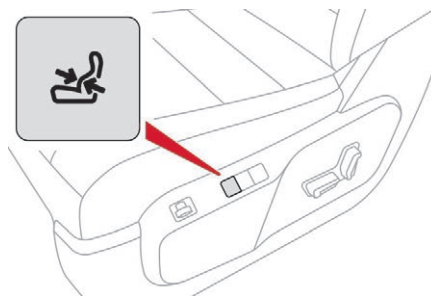

Podpera v oblasti bedier sa nastavuje stlačením tohto ovládača.

Masážna funkcia

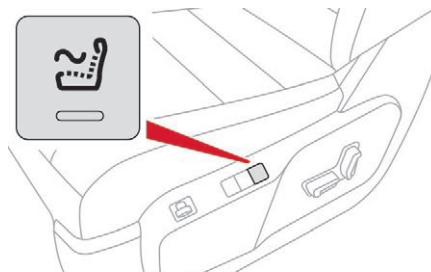

Táto funkcia zaisťuje masírovanie bedrovej časti chrbta osôb v prednej časti a je v činnosti iba pri bežiacom motore, ako aj v režime STOP systému Stop & Start.

Aktivácia



Stlačte toto tlačidlo.

Jeho kontrolka sa rozsvieti a masážna funkcia sa zapne na 1 hodinu.

Počas tejto doby sa masáž bude vykonávať v 6 cykloch, pričom každý cyklus bude trvať 10 minút (6 minút masáže, potom 4-minútová prestávka).

Po uplynutí jednej hodiny sa funkcia vypne a kontrolka zhasne.

Deaktivácia



Masážnu funkciu môžete kedykoľvek vypnúť stlačením tohto tlačidla, následne zhasne jeho kontrolka.

Nastavenie intenzity



Intenzitu masáže nastavíte stlačením tohto tlačidla. V ponuke sú dve úrovne masáže.

Predné dvojmiestne lavicové sedadlo

Ak je súčasťou výbavy, je pevne nainštalované a má bezpečnostný pás pevne spojený s chrbtovým operadlom sedadla vedľa sedadla vodiča.

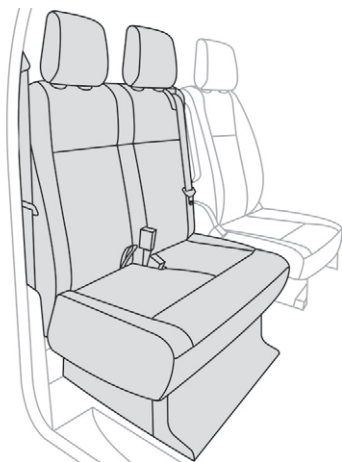

Viac informácií o **bezpečnostných pásoch** nájdete v príslušnej kapitole.

Nastavenie výšky opierky hlavy

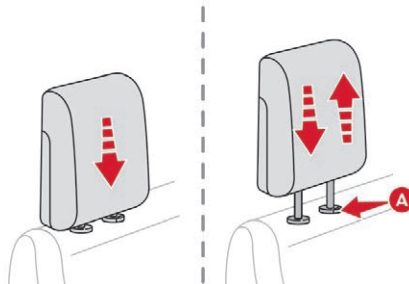

- ☞ Opierku nadvihnete tak, že ju potiahnete smerom nahor.
- ☞ Opierka sa odstraňuje zatlačením na poistku **A** a následným potiahnutím smerom nahor.
- ☞ Pri vrátení opierky na pôvodné miesto zasuňte jej konce do otvorov v smere osi chrbtového operadla.
- ☞ Pre zníženie polohy zatlačte súčasne poistku **A** a opierku hlavy.

! Opierka hlavy je vybavená výstužou, ktorej súčasťou sú zárezy, zabraňujúce posunu opierky smerom nadol; je to bezpečnostné zariadenie, slúžiace v prípade nárazu. **Opierka hlavy je správne nastavená vtedy, keď sa jej horný okraj nachádza na úrovni vrchnej časti hlavy.** Nikdy nejazdite s odmontovanými opierkami hlavy, musia byť umiestnené na svojom mieste a správne nastavené.

Vyhrievané lavicové sedadlo

Ak motor beží, sedacia časť lavicového sedadla môže byť vyhrievaná.

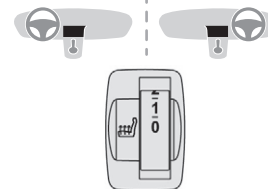

- ☞ Použitím kruhového ovládača zapnete vyhrievanie a zvolíte si jeho požadovanú úroveň:
0: Vypnuté.
1: Slabé.
2: Stredné.
3: Silné.

🍀 Nepoužívajte funkciu v prípade, že je sedadlo neobsadené. Znížte intenzitu vyhrievania, hneď ako je to možné. Ak teplota sedadla a teplota v interiéri dosiahli dostatočnú úroveň, môžete funkciu vypnúť. Nižšia spotreba elektrickej energie znižuje spotrebu paliva.

! Dlhšie použitie maximálneho nastavenia sa neodporúča pre osoby s citlivou pokožkou. Hrozí nebezpečenstvo popálenia pre osoby, ktorých vnímanie tepla je ovplyvnené (chorobou, užívaním liekov atď.). Nebezpečenstvo prehriatia systému v prípade použitia izolačných materiálov ako sú vankúše alebo poťahy sedadiel.

Nepoužívajte funkciu:

- ak máte na sebe vlhké oblečenie,
- v prípade inštalácie detskej sedačky.

Z dôvodu zachovania správnej funkčnosti vyhrievacej rohože:

- neukladajte na sedadlo ťažké predmety,
- na sedadlo si neklakajte ani nestúpajte,
- nepoužívajte ostré predmety,
- nevyliievajte tekutiny.

Z dôvodu obmedzenia nebezpečenstva vzniku skratu:

- nepoužívajte tekuté prostriedky na čistenie sedadla,
- nikdy nepoužívajte funkciu, pokiaľ je sedacia časť vlhká.

Úložný priestor pod sedadlom

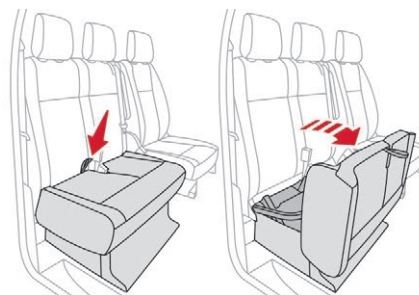

Ak je vaše vozidlo vybavené odkladacím priečinkom, nachádza sa sedadlom.

- ☞ Potiahnite pás smerom k sebe, aby sa odklopilo sedadlo.

Pevné jednodielne lavicové sedadlo

Jednotlivé úrovne výbavy a nastavenia opísané ďalej v texte sa líšia v závislosti od verzie a konfigurácie vášho vozidla.

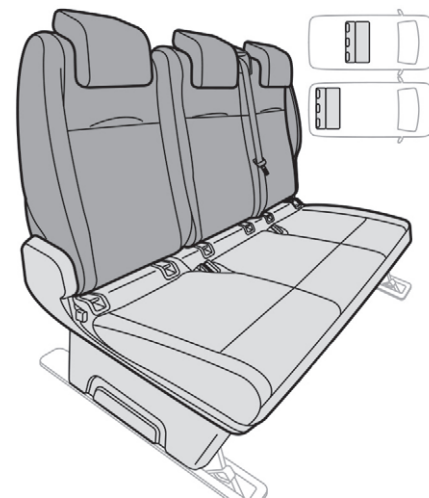

Lavica pozostáva z operadla z jedného celku, ktoré môže byť pevné alebo zložitelné (poloha stolíka).

i Viac informácií o **bezpečnostných pásoch** nájdete v príslušnej časti.

Nastaviteľné opierky hlavy

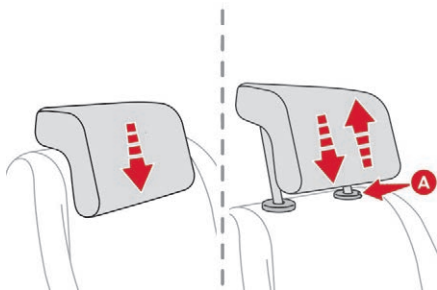

- ☞ Pre zvýšenie polohy potiahnite opierku hlavy smerom nahor, až kým nezapadne do drážky.
- ☞ Opierka sa odstraňuje stlačením poistky **A** a následným potiahnutím smerom nahor.
- ☞ Pri vrátení opierky na pôvodné miesto zasuňte jej konce do otvorov v smere osi chrbtového operadla.
- ☞ Pre zníženie polohy stlačte súčasne poistku **A** a opierku hlavy.

Prístup k 3. radu

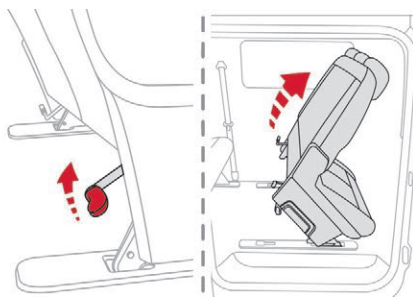

- ☞ Pomocou páčky odistite zadné nožičky sedadla a následne sedadlo preklopte smerom dopredu.
- ☞ Pri vrátení sedadla do pôvodnej polohy preklopte lavicu smerom dozadu tak, aby sa zaisťili jej nožičky.

i Pre preklopenie lavicového sedadla a prístup do 3. radu nie je nutné zložiť operadlo (poloha stolíka).

Zloženie operadla do vodorovnej polohy (poloha stolíka)

- ☞ Opierky hlavy nastavte do spodnej polohy.

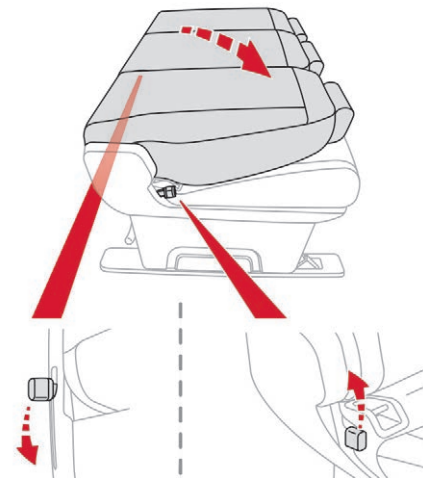

- ☞ Smerom zozadu sklopte páčku smerom nadol a odistite operadlo.
- ☞ Smerom spredu nadvihnite páčku a odistite operadlo.
- ☞ Preklopte operadlo na sedaciu časť.
- ☞ Ak si želáte uviesť operadlo do pôvodnej polohy, nadvihnite páčku a narovnajzte operadlo.

! Pri sklopení operadla nenechávajte žiadne predmety (ako napríklad tašku alebo hračky) na sedacej časti.

Sklopenie

☞ V závislosti od výbavy vášho vozidla sklopte operadlo do polohy stolíka.

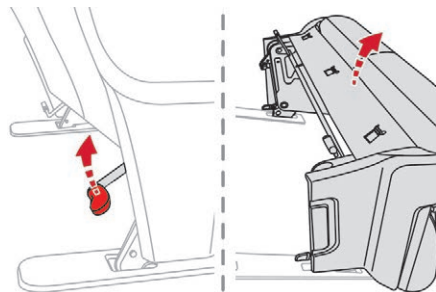

- ☞ Pomocou páčky odistite zadné nožičky sedadla a následne sedadlo preklopte smerom dopredu.
- ☞ Pri vrátení sedadla do pôvodnej polohy preklopte lavicu smerom dozadu tak, aby sa zaistili jej nožičky.

Odstránenie sedadla

- ☞ V závislosti od výbavy vášho vozidla sklopte operadlo do polohy stolíka.
- ☞ Sklopte sedadlo smerom dopredu.

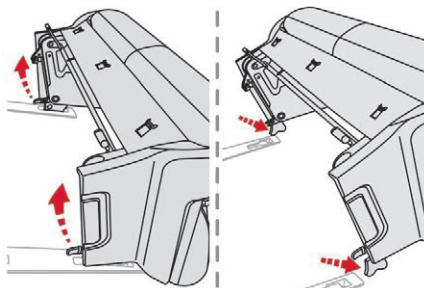

- ☞ Pomocou rúk odistite predné nožičky.
- ☞ Uvoľnite sedadlo z jeho úchytovej.
- ☞ Vyberte sedadlo z vozidla.

! V prípade odstránenia lavicového sedadla a jeho uloženia mimo vozidlo dbajte na to, aby bolo odložené na čistom mieste a nedošlo k vniknutiu cudzích telies do jeho mechanizmov.

! Lavicové sedadlo nie je určené na iné použitie ako vo vozidle. Je vybavené mechanizmami a nesprávne použitie alebo pád by ho mohli spôsobiť jeho nesprávnu prevádzku.

Opätovná montáž

☞ Uistite sa, že žiaden predmet neblokuje uchytienia a nebráni správnej montáži nožičiek.

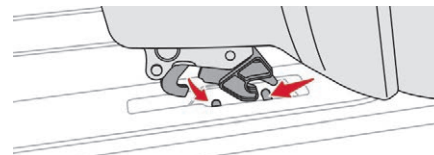

☞ Zasuňte predné nožičky do ukotvení v podlahe (tak, ako je uvedené vyššie).

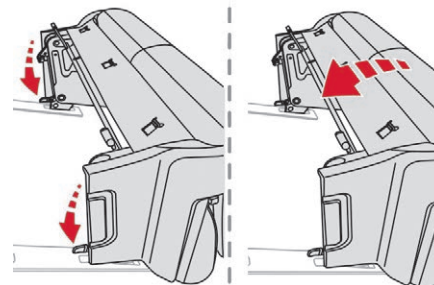

- ☞ Pomocou rúk zaistíte predné nožičky.
- ☞ Preklopte sedadlo smerom dozadu, až kým sa zadné nožičky nezaistia.

! Pri opätovnej montáži dajte pozor na nohy cestujúcich.

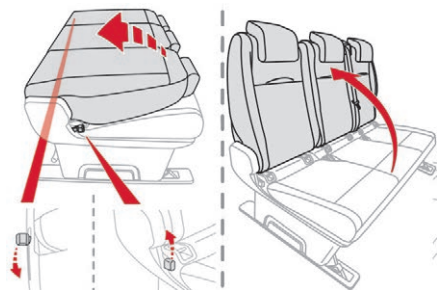

V závislosti od výbavy vášho vozidla, potiahnite ovládač a nadvihnite operadlo (smerom zozadu, zatlačte páčku smerom dole).

Pri vrátení sedadla do polohy na sedenie skontrolujte, či je správne zaistené o podlahu.



Dbajte na to, aby žiadny predmet alebo nohy spolujazdca sediaceho vzadu neprekrývali kotviace body a nebránili riadnemu zaisteniu súpravy.

Zadné pevné sedadlo a lavicové sedadlo

Jednotlivé úrovne výbavy a nastavenia opísané ďalej v texte sa líšia v závislosti od verzie a konfigurácie vášho vozidla.

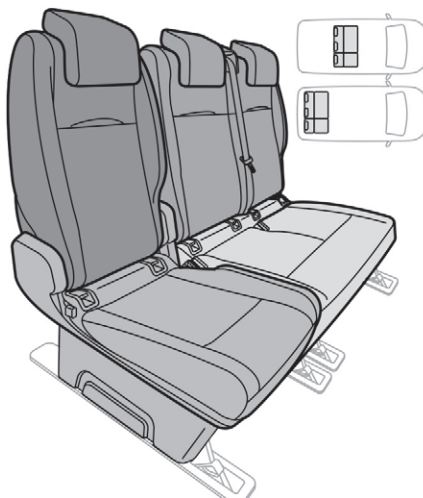

Sedadlo pozostáva z operadla, ktoré môže byť pevné, alebo skladateľné (poloha stolíka). Lavicové sedadlo pozostáva z operadla z jedného celku, ktoré môže byť pevné alebo skladateľné (poloha stolíka).

Viac informácií o bezpečnostných pásoch nájdete v príslušnej kapitole.

Nastaviteľné opierky hlavy

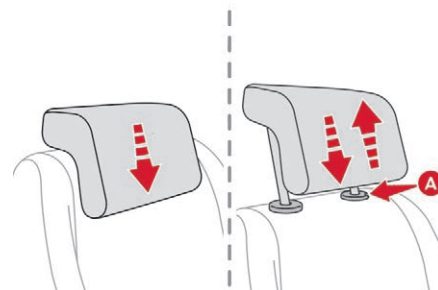

- Pre zvýšenie polohy potiahnite opierku hlavy smerom nahor, až kým nezapadne do drážky.
- Opierka sa odstraňuje stlačením poistky A a následným potiahnutím smerom nahor.
- Pri vrátení opierky na pôvodné miesto zasuňte jej konce do otvorov v smere osi chrbtového operadla.
- Pre zníženie polohy stlačte súčasne poistku A a opierku hlavy.

Prístup k 3. radu

(príklad samostatného sedadla)

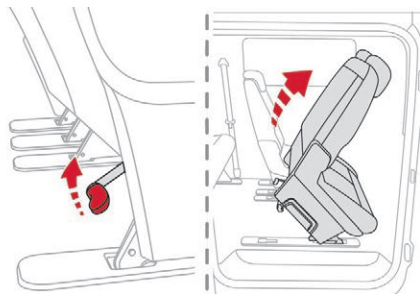

- ☞ Pomocou páčky odistíte zadné nožičky sedadla a následne sedadlo preklopte smerom dopredu.
- ☞ Pri vrátení sedadla do pôvodnej polohy preklopte sedadlo smerom dozadu tak, aby sa jeho nožičky zaistili.

i Pre preklopenie lavicového sedadla a prístup do 3. radu nie je nutné zložiť operadlo (poloha stolíka).

Zloženie operadla do vodorovnej polohy (poloha stolíka)

- ☞ Opieryky hlavy nastavte do spodnej polohy.

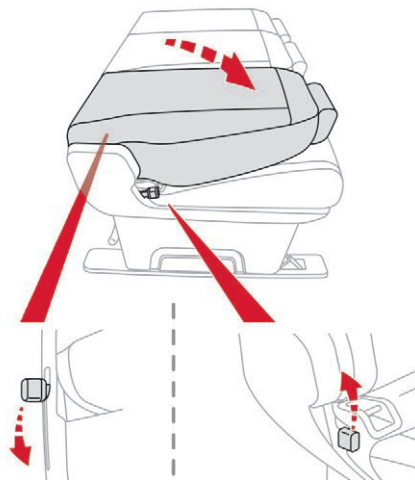

- ☞ Smerom zozadu sklopte páčku smerom nadol a odistite operadlo.
- ☞ Smerom spredu nadvihnite páčku a odistite operadlo.

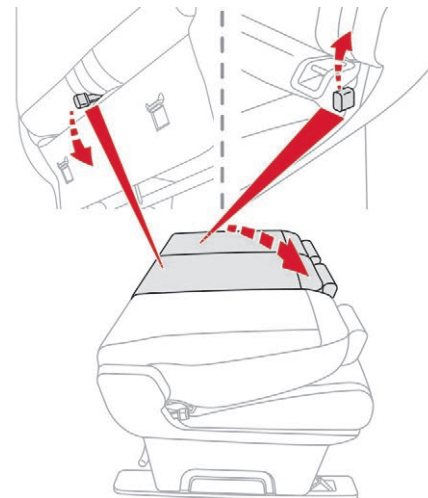

- ☞ Preklopte operadlo na sedaciu časť.
- ☞ Ak si želáte uviesť operadlo do pôvodnej polohy, nadvihnite páčku a potiahnite operadlo smerom nahor (smerom zozadu sklopte páčku smerom dole).

! Pri sklopení operadla nenechávajte žiadne predmety (ako napríklad taška alebo hračky) na sedacej časti.

Sklopenie

(príklad samostatného sedadla)

- ☞ V závislosti od výbavy vášho vozidla sklopte operadlo do polohy stolíka.

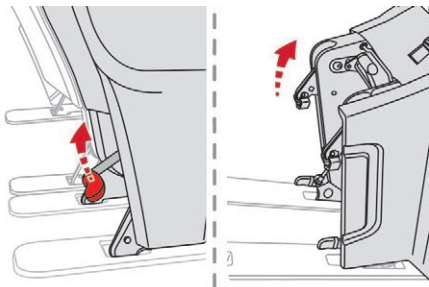

- ☞ Pomocou páčky odistíte zadné nožičky sedadla a následne sedadlo preklopte smerom dopredu.
- ☞ Pri vrátení sedadla do pôvodnej polohy preklopte sedadlo smerom dozadu tak, aby sa jeho nožičky zaistili.

Odstránenie sedadla

(príklad samostatného sedadla)

- ☞ V závislosti od výbavy vášho vozidla sklopte operadlo do polohy stolíka.
- ☞ Sklopte sedadlo smerom dopredu.

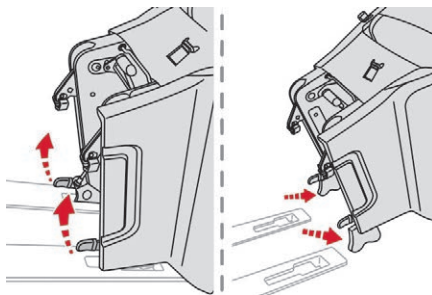

- ☞ Pomocou rúk odistíte predné nožičky.
- ☞ Uvoľnite sedadlo z jeho úchytov.
- ☞ Vyberte sedadlo bočnými dverami v 2. rade alebo cez zadnú časť v 3. rade.

! V prípade odstránenia sedadla (alebo lavicového sedadla) a jeho uloženia mimo vozidla dbajte na to, aby bolo sedadlo (lavicové sedadlo) odložené na čistom mieste a nedošlo k vniknutiu cudzích telies do jeho mechanizmov.

! Sedadlo (alebo lavicové sedadlo) nie je určené na iné použitie ako vo vozidle. Je vybavené mechanizmami a nesprávne použitie alebo pád by ho mohli poškodiť.

Opätovná montáž

(príklad samostatného sedadla)

- ☞ Uistite sa, že žiaden predmet neblokuje uchytenia a nebráni správne zaisteniu nožičiek.

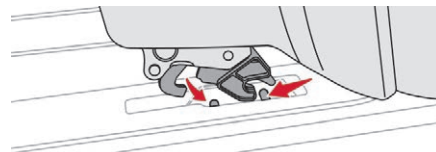

- ☞ Zasuňte predné nožičky do ukotvení v podlahe (tak, ako je uvedené vyššie).

Zadné sedadlo a lavicové sedadlo na koľajničkách

Jednotlivé úrovne výbavy a nastavenia opísané ďalej v texte sa líšia v závislosti od verzie a konfigurácie vášho vozidla.

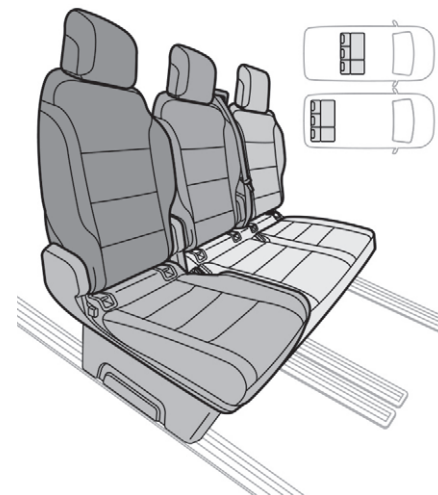

Samostatné sedadlo sa vždy nachádza na pravej strane a lavicové sedadlo na ľavej strane (v smere vozidla).

Lavicové sedadlo má dve samostatné chrbtové operadlá.

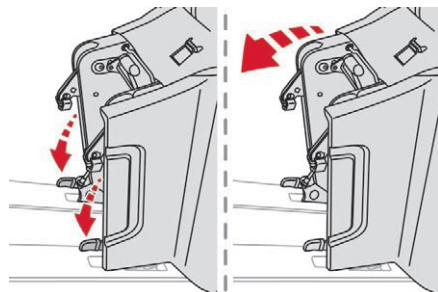

- ☞ Pomocou rúkavít zaistíte predné nožičky.
- ☞ Zložte sedadlo smerom dozadu až po zaistenie jeho zadných nožičiek.

Pri opätovnej montáži dajte pozor na nohy cestujúcich.

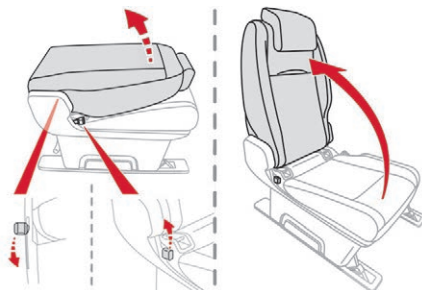

Pri vrátení sedadla do polohy na sedenie skontrolujte, či je správne zaistené o podlahu.

☞ Ak je súčasťou výbavy vášho vozidla, potiahnite ovládač a narovnajzte operadlo (smerom zozadu sklopte páčku).



! Dbajte na to, aby žiadny predmet alebo nohy spolujazdca sediaceho vzađu neprekývali kotviace body a nebránili riadnemu zaisteniu súpravy.

! Viac informácií o **bezpečnostných pásoch** nájdete v príslušnej časti.

Opieryky hlavy

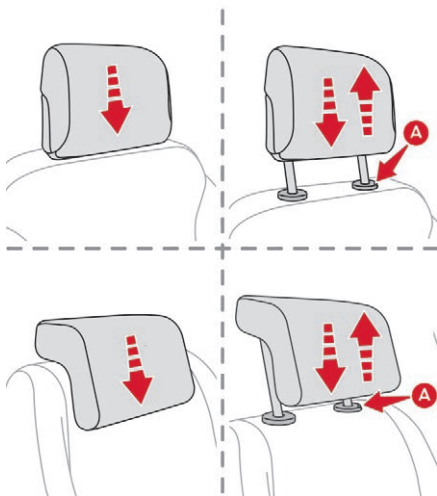

- ☞ Pre zvýšenie polohy potiahnite opierku hlavy smerom nahor, až kým nezapadne do drážky.
- ☞ Opieryka sa odstraňuje stlačením poistky **A** a následným potiahnutím smerom nahor.

- ☞ Pri vrátení opierky na pôvodné miesto zasuňte jej konce do otvorov v smere osi chrbtového operadla.
- ☞ Pre zníženie polohy stlačte súčasne poistku **A** a opierku hlavy.

Nastavenie sklonu operadla

Chrbtové operadlo s nastaviteľným sklonom možno upraviť do niekoľkých polôh.



- ☞ Ak si želáte nakloniť operadlo smerom dozadu, potiahnite ovládač smerom nahor (smerom zozadu sklopte páčku smerom dole).
- ☞ Po dosiahnutí požadovanej polohy ovládač uvoľnite.

Posunutie dopredu alebo dozadu

(príklad samostatného sedadla)

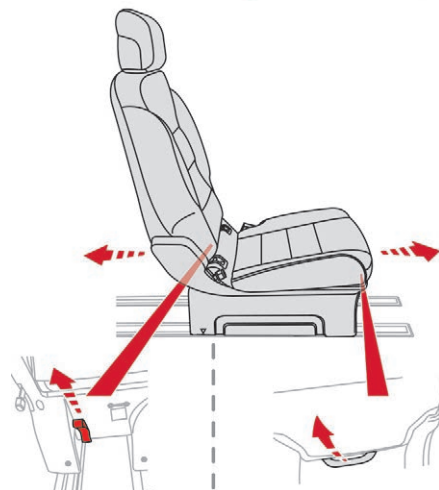

K dispozícii máte dva ovládače, ktoré slúžia na posunutie sedadla smerom dopredu alebo dozadu:

- ☞ Smerom zozadu potiahnite popruh bez prekročenia bodu odporu a potlačte sedadlo dopredu alebo ho potiahnite dozadu.
- ☞ Smerom spredu nadvihnite ovládač a posuňte sedadlo dopredu alebo dozadu.

Posunutie sedadla po celej dĺžke koľajničky

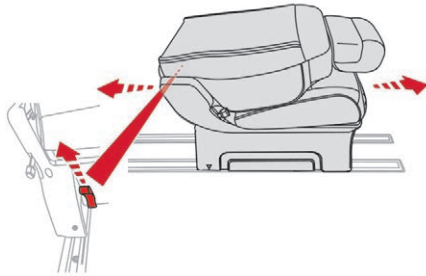

- ☞ Zložte operadlo sedadla do polohy stolíka.
- ☞ Potiahnutím zadného popruhu posuňte sedadlo.

Zloženie operadla do vodorovnej polohy (poloha stolíka)

(príklad samostatného sedadla)

- ☞ Opierky hlavy nastavte do spodnej polohy.

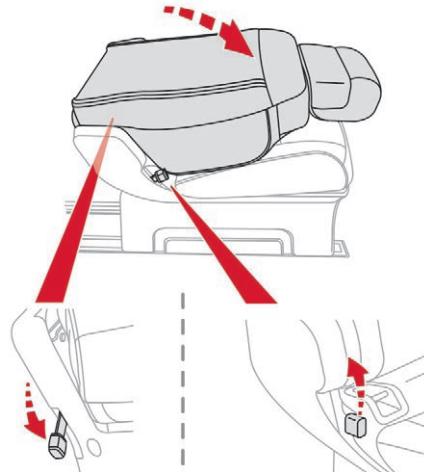

- ☞ Smerom zozadu sklopte páčku smerom dole a odistite operadlo.
- ☞ Smerom spredu nadvihnite páčku a odistite operadlo.
- ☞ Preklopte operadlo na sedaciu časť.

! Pri sklopení operadla nenechávajúte žiadne predmety (ako napríklad taška alebo hračky) na sedacej časti.

Opätovné umiestnenie operadla do pôvodnej polohy (medzi polohovými značkami)

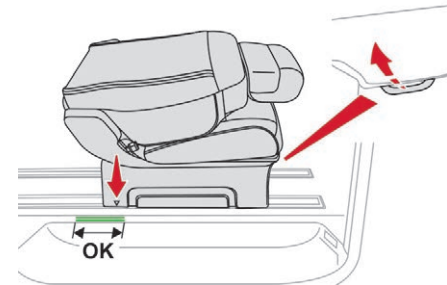

Pri opätovnom umiestnení operadla do pôvodnej polohy sa sedadlo musí nachádzať medzi polohovými značkami. Šípka sa nesmie nachádzať mimo značky.

3

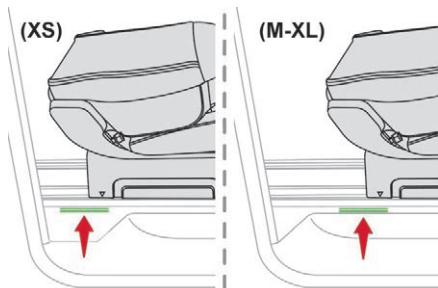

☞ Ak si želáte sedadlo posunúť medzi značky, použite predný ovládač.

Odstránenie sedadla

(príklad samostatného sedadla)

- ☞ Posuňte sedadlo smerom dopredu, aby ste získali prístup k popruhu.
- ☞ Sklopte operadlo do polohy stolíka.

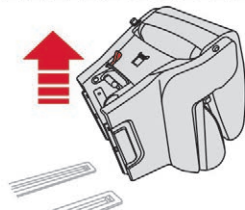
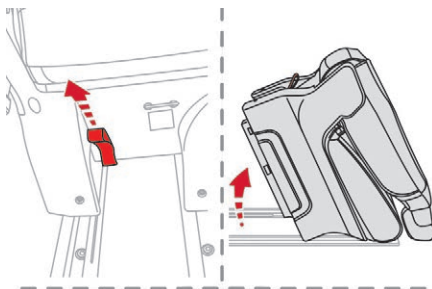

- ☞ Smerom dozadu potiahnite popruh na maximum, aby sa odistili úchyty a preklopte sedadlo smerom dopredu do zvislej polohy.
- ☞ Vyberte sedadlo bočnými dverami v 2. rade alebo cez zadnú časť v 3. rade.

! Nepoužívajte popruh na nadvihnutie sedadla alebo lavicového sedadla.

! V prípade odstránenia sedadla (alebo lavicového sedadla) a jeho uloženia mimo vozidla dbajte na to, aby bolo sedadlo (lavicové sedadlo) odložené na čistom mieste a nedošlo k vniknutiu cudzích telies do jeho mechanizmov.

! Sedadlo (alebo lavicové sedadlo) nie je určené na iné použitie ako vo vozidle. Je vybavené mechanizmami a nesprávne použitie alebo pád by ho mohli poškodiť.

Opätovná montáž sedadla

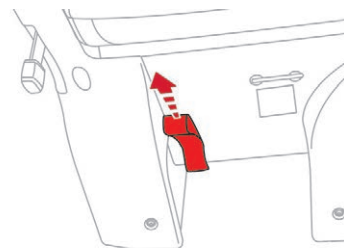

I Skôr ako umiestnite sedadlo alebo lavicové sedadlo späť do vozidla, potiahnite popruh na maximum a uistite sa, že je blokovacie zariadenie správne zasunuté.

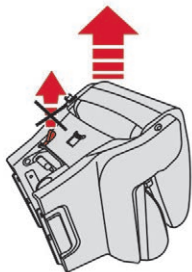

! Nepoužívajte popruh na nadvihnutie sedadla alebo lavicového sedadla.

(príklad samostatného sedadla)

☞ Uistite sa, že nič neprekrýva koľajničky.

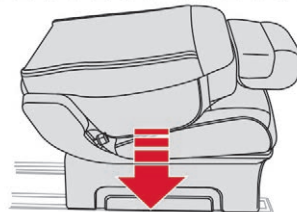
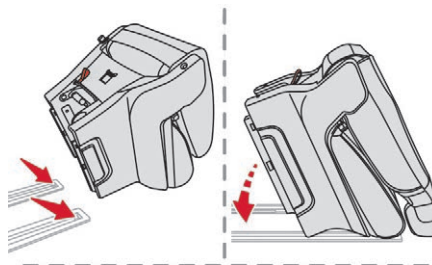

☞ Prednú časť vodidiel položte na koľajničky.

☞ Preklopte sedadlo tak, aby zadná časť vodidiel zapadla do koľajničiek.

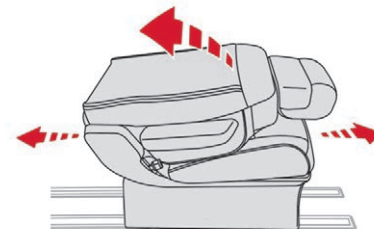

☞ Posuňte sedadlo smerom dopredu alebo dozadu, až pokiaľ nezapadne do príslušného zárezu.

☞ Vyrovnajte operadlo.

I Pri vrátení sedadla do polohy na sedenie skontrolujte, či je správne zaistené o podlahu.



! Dbajte na to, aby žiadny predmet alebo nohy spolujazdca sediaceho vzadu neprekrývali kotviace body a nebránili riadnemu zaisteniu súpravy.

Zadné samostatné sedadlo/sedadlá na koľajničkách

Jednotlivé úrovne výbavy a nastavenia opísané ďalej v texte sa líšia v závislosti od verzie a konfigurácie vášho vozidla.

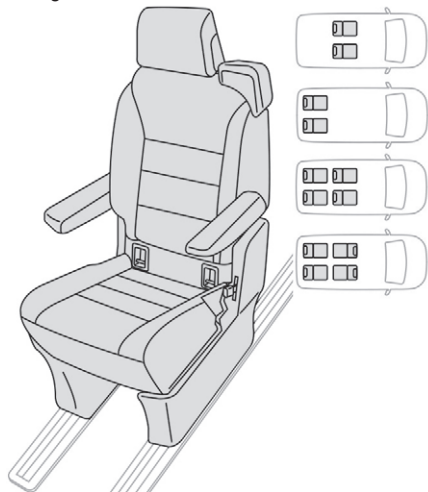

Samostatné sedadlo je vybavené trojbodovým bezpečnostným páskom s navijakom.

i Môže sa umiestniť **čelom** alebo **chrbtom** k smeru jazdy.

i Ak sa v druhom rade nachádza samostatné sedadlo smerujúce chrbtom k smeru jazdy, dbajte na to, aby sedadlo v prvom rade (vodič alebo spolujazdec) nebolo príliš posunuté dozadu, aby ste zabránili kontaktu medzi týmito dvomi sedadlami. To by mohlo spôsobiť výrazné opotrebovanie častí, ktoré sa dotýkajú.

i Viac informácií o **bezpečnostných pásoch** nájdete v príslušnej časti.

Opierky hlavy

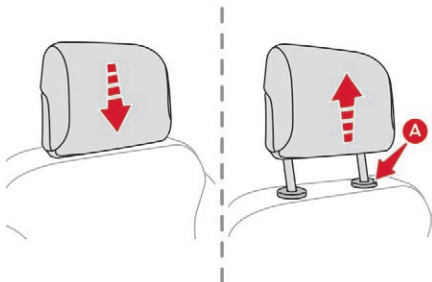

- ☞ Pre zvýšenie polohy potiahnite opierku hlavy smerom nahor, až kým nezapadne do drážky.
- ☞ Opierka sa odstraňuje stlačením poistky **A** a následným potiahnutím smerom nahor.
- ☞ Pri vrátení opierky na pôvodné miesto zasuňte jej konce do otvorov v smere osi chrbtového operadla.

- ☞ Pre zníženie polohy stlačte súčasne západku **A** a opierku hlavy.

Laktová opierka/laktové opierky

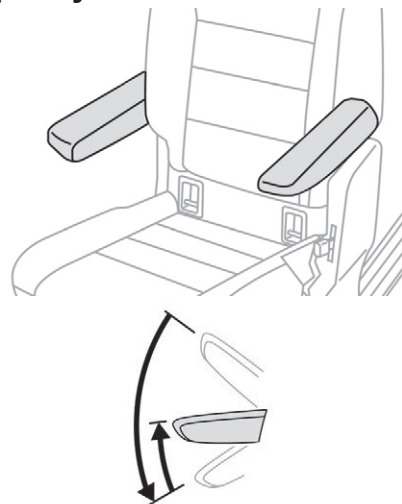

Laktová opierka má drážky.

- ☞ Nadvihnite opierku na maximum.
- ☞ Znížte ju na maximum.
- ☞ Laktovú opierku nadvihnite do požadovanej polohy.

Nastavenie sklonu operadla

Chrbtové operadlo s nastaviteľným sklonom možno upraviť do niekoľkých polôh.

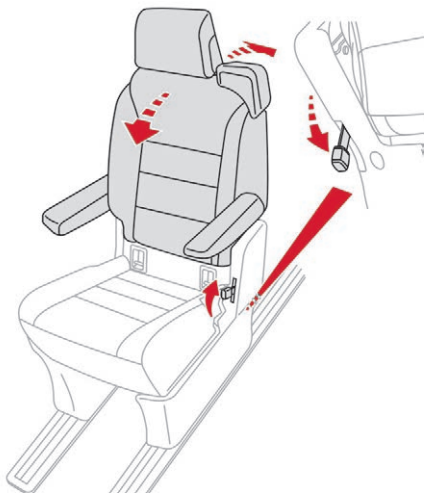

- ☞ Ak si želáte nakloniť operadlo smerom dozadu, potiahnite ovládač smerom nahor (smerom zozadu sklopte páčku smerom dole).
- ☞ Po dosiahnutí požadovanej polohy ovládač uvoľnite.

Posunutie dopredu alebo dozadu

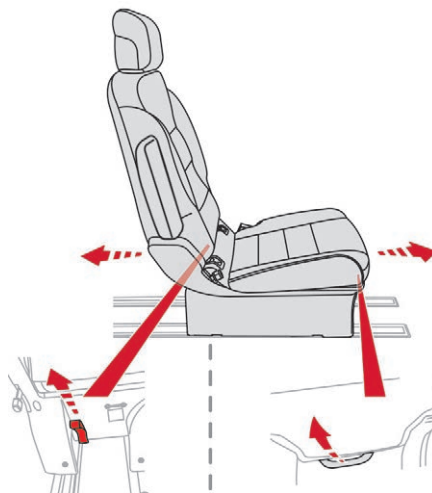

K dispozícii máte dva ovládače, ktoré slúžia na posunutie sedadla smerom dopredu alebo dozadu:

- ☞ Smerom zozadu potiahnite popruh bez prekročenia bodu odporu a potlačte sedadlo dopredu alebo ho potiahnite dozadu.
- ☞ Smerom spredu nadvihnite ovládač a posuňte sedadlo dopredu alebo dozadu.

Zloženie operadla do vodorovnej polohy (poloha stolíka)

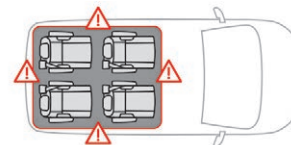

- !** Uistite sa, že žiadny predmet (napr. taška, aktovka, hračka, zatahovací posuvný stolík) neprekáča zloženiu mechanizmu operadla.

3

- ☞ Opieryky hlavy nastavte do spodnej polohy.

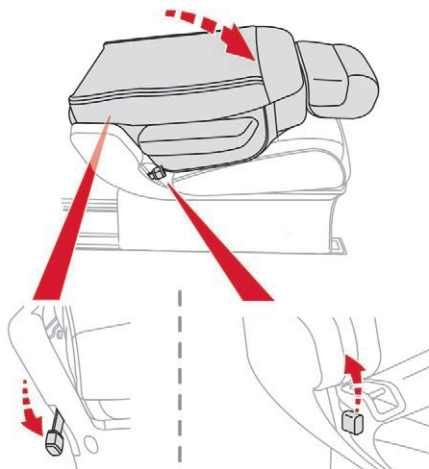

- ☞ Smerom zozadu sklopte páčku smerom nadol a odistite operadlo.
- ☞ Smerom spredu nadvihnite páčku a odistite operadlo.
- ☞ Preklopte operadlo na sedaciu časť.

Odstránenie sedadla

- ☞ Posuňte sedadlo smerom dopredu, aby ste získali prístup k popruhu.
- ☞ Sklopte operadlo do polohy stolíka.

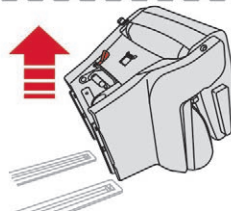
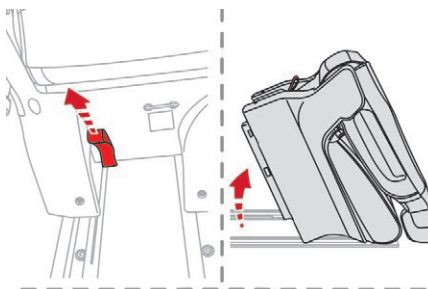

- ☞ Smerom zozadu potiahnite popruh až za bod odporu, aby sa odistili úchyty a preklopte sedadlo smerom dopredu do zvislej polohy.
- ☞ Vyberte sedadlo bočnými dverami v 2. rade alebo cez zadnú časť v 3. rade.

! Nepoužívajte popruh na nadvihnutie sedadla.

! V prípade odstránenia sedadiel a ich uloženia mimo vozidla dbajte na to, aby boli odložené na čistom mieste a nedošlo k vniknutiu cudzích telies do ich mechanizmov.

! Sedadlá sú výhradne určené pre použitie vo vozidle. Sú vybavené mechanizmami a nesprávne použitie alebo pád by ich mohli poškodiť.

Zmena polohy sedadla

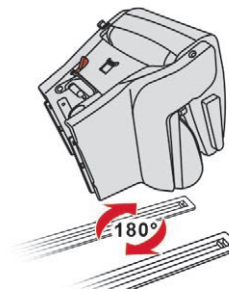

Sedadlo môžete po vybratí otočiť o 180°.

Opätovná montáž sedadla

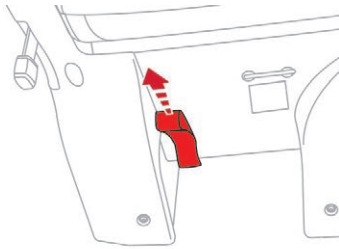

i Skôr ako umiestnite sedadlo späť do vozidla, potiahnite popruh na maximum a uistite sa, či je blokovacie zariadenie správne zasunuté.

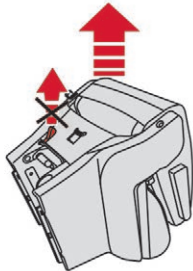

! Nepoužívajte popruh na nadvihnutie sedadla.

☞ Uistite sa, že nič neprekrýva koľajničky.

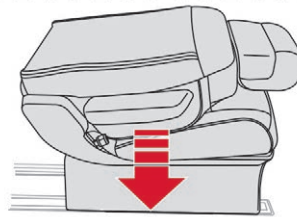
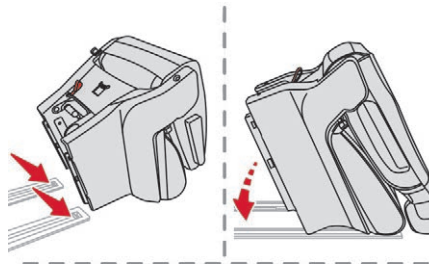

- ☞** Prednú časť vodíciel položte na koľajničky.
- ☞** Preklopte sedadlo tak, aby zadná časť vodíciel zapadla do koľajničiek.

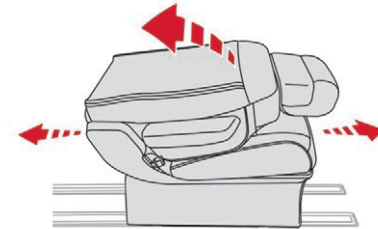

- ☞** Posuňte sedadlo smerom dopredu alebo dozadu, až pokiaľ nezapadne do príslušného zárezu.
- ☞** Vyrovnajte operadlo.

i Pri vrátení sedadla do polohy na sedenie skontrolujte, či je správne zaistené o podlahu.



! Dbajte na to, aby žiadny predmet alebo nohy spolujazdca sediaceho vzadu neprekrývali kotviace body a nebránili riadnemu zaisteniu súpravy.

3

Bezpečnostné opatrenia pre sedadlá a lavicové sedadlá

Po vykonaní rôznych manipulačných činností:

- neodstraňujte opierku hlavy bez toho, aby ste ju uložili a upevnili na nosič,
- skontrolujte, či sú bezpečnostné pásy vždy prístupné a pasažieri ich môžu ľahko zapnúť,
- pasažier sa nesmie usadiť do vozidla, ak si správne nenastavil opierku hlavy na svojom sedadle, neprispôobil a nezapol svoj bezpečnostný pás.

Nakladanie batožiny alebo predmetov za sedadlo 3. radu a lavicové sedadlo

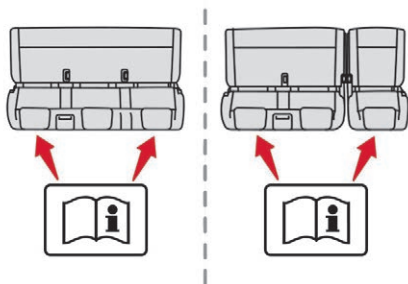

Ak chcete naložiť batožinu, keď sa operadlá v 3. rade nachádzajú v sklopenej polohe, operadlá v 2. rade sa tiež musia nachádzať v sklopenej polohe.

Štítky



Počas jazdy sa zakazuje prepravovať cestujúceho:

- v 2. a 3. rade, na pravom bočnom sedadle, ak sa lavicové sedadlo nachádza v plne sklopenej polohe,
- na strednom sedadle, ak sa pravé bočné sedadlo nachádza v plne sklopenej polohe,
- v 3. rade, ak sa operadlo v prednej časti (2. rad) nachádza v polohe stolíka,
- v 3. rade, ak sa sedadlo/lavicové sedadlo v prednej časti (2. rad) nachádza v plne sklopenej polohe.

Výbava interiéru

Koberce

Montáž

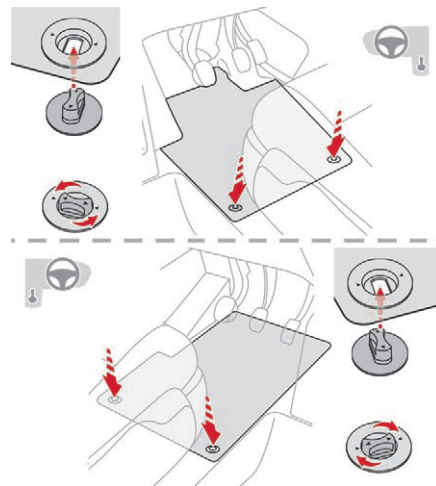

Pri prvej montáži koberca na strane vodiča používajte výhradne uchytenia, ktoré vám boli dodané v priloženom obale.

Odstránenie

Na strane vodiča koberec odmontujete takto:

- ☞ posuňte sedadlo čo najviac dozadu,
- ☞ nasadte upevnenia späť ich otočením o štvrtinu otáčky,
- ☞ vyberte koberec.

Opätovná montáž

Na strane vodiča koberec namontujete späť takto:

- ☞ koberec uložte na správne miesto,
- ☞ znova namontujte montážne prvky ich pootočením o jednu štvrtinu,
- ☞ skontrolujte správne uchytenie koberca.

! Aby ste sa vyhli akémukoľvek riziku zablokovania pedálov:

- používajte len také koberce, ktoré sú prispôsobené už existujúcim uchyteniam vo vozidle; ich použitie je nevyhnutné,
- nikdy neukladajte viacero kobercov na seba.

Použitie koberca, ktorý nebol homologizovaný spoločnosťou CITROËN, môže sťažovať prístup k pedálom a narušať činnosť tempomatu/obmedzovača rýchlosti.

Koberce typovo schválené spoločnosťou CITROËN sú vybavené dvomi príchytkami, ktoré sa nachádzajú pod sedadlom.

V 2. a 3. rade

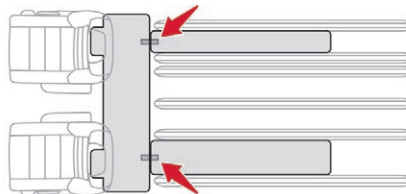

Na prichytenie priečneho koberca v 2. rade s pozdĺžnymi kobercami v 2. a 3. rade použite suchý zips.

Slniečná clona

Zariadenie chrániace pred slnkom spredu alebo z boku a tienidlo s osvetleným kozmetickým zrkadlom (v závislosti od verzie).

V slnečnej clone vodiča sa nachádza vrecko na odkladanie diaľničných a iných lístkov a pod.

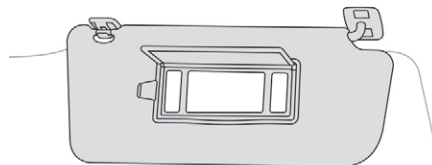

- ☞ Pri zapnutom zapalovaní nadvihnite tienidlo; zrkadlo bude automaticky osvetlené.

Príručná skrinka

Obsahuje ovládač deaktivácie airbagu predného spolujazdca a môže slúžiť na odloženie fľaše s vodou, dokumentov od vozidla...

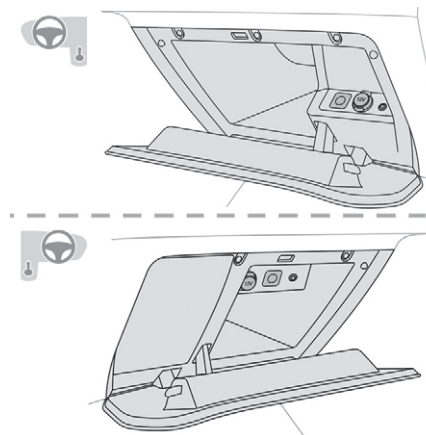

- ☞ Príručnú skrinku otvoríte potiahnutím ovládača smerom k sebe.

! Nikdy nejazdite s otvorenou príručnou skrinkou, keď je na sedadle spolujazdca osoba. Počas prudkého brzdzenia môže spôsobiť poranenia.

Odkladací priečnik

Služí na odkladanie fľaše s vodou, dokumentov od vozidla...

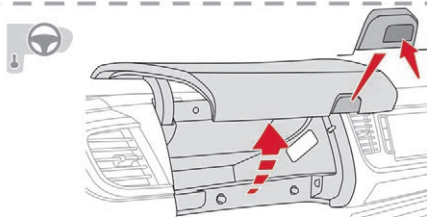
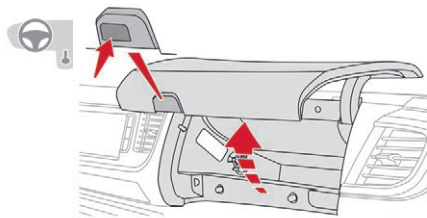

☞ Odkladací priečnik otvoríte stlačením ľavej strany ovládača a následným manuálnym otvorením dvierok až do otvorenej polohy.

Ak je súčasťou výbavy vášho osvetlenie priečinka, rozsvieti sa pri otvorení dvierok.

! Počas jazdy majte odkladací priečnik stále zatvorený. Ak by bol otvorený, v prípade nehody alebo prudkého zabrzdzenia by mohlo dôjsť k zraneniu.

i V závislosti od krajiny predaja poskytuje spolu s klimatizáciou prístup k vetracej dýze, cez ktorú prúdi rovnaký klimatizovaný vzduch ako cez vetracie otvory v kabíne.

Odkladací priestor na predných dverách

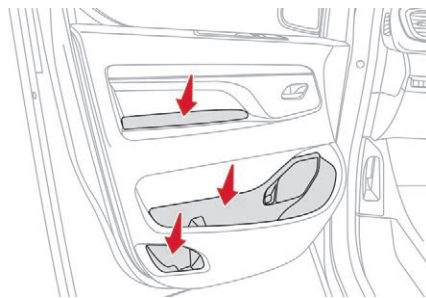

! Keďže každá tekutina prepravovaná vo vozidle v pohári (hrnček, téglik a pod.) sa môže vyliať, môže dôjsť k poškodeniu spínača ovládačov v mieste vodiča a na strednej prístrojovej doske. Buďte opatrní.

Príručná skrinka, horná

Nachádza sa na prístrojovej doske za volantom.

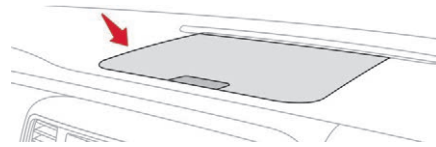

Skrinku otvoríte stlačením ovládača dvierok (podľa verzie), následne dvierka roztvorte ručne do maximálnej polohy.

Pri zatváraní vedzte kryt a mierne zatlačte na strednú časť.

Akákoľvek tekutina, ktorá by sa mohla vyliať, predstavuje riziko vzniku elektrického skratu, a teda možného požiaru.

Stolíky «lietadlového» typu

Sú nainštalované na zadnej strane operadiel predných sedadiel a umožňujú vám polozenie rôznych predmetov.

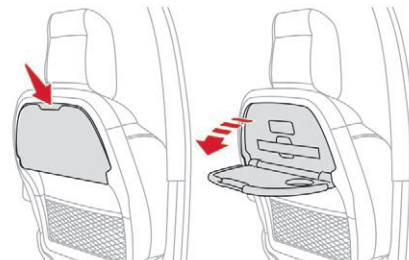

- ☞ Rozložte ho tak, že stolík vyklopite na maximum až po jeho zaistenie v spodnej polohe.
- ☞ Zložte ho tak, že stolík nadvihnete s prekonaním bodu odporu až po dosiahnutie hornej polohy.

! Na strane spolujazdca nezabudnite stolík sklopiť skôr, ako budete sklápať sedadlo do vodorovnej polohy. Na stolík nepokladajte tvrdé alebo ťažké predmety. V prípade núdzového brzdenia alebo nárazu by mohli predstavovať hroziace nebezpečenstvo.

i Viac informácií o **predných sedadlách**, a predovšetkým o polohe operadla «stolík» nájdete v príslušnej časti.

12 V zásuvky na príslušenstvo

V závislosti od verzie.

! Dodržiavajte maximálny výkon, v opačnom prípade hrozí riziko poškodenia príslušenstva.

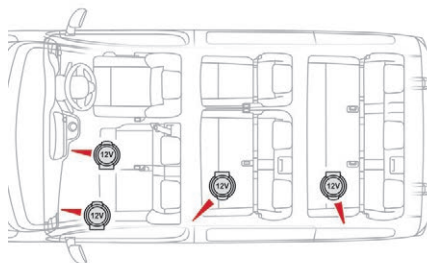
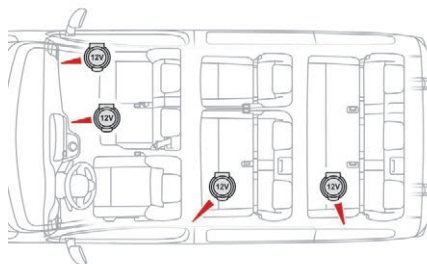

- ☞ Na pripojenie 12 V príslušenstva (maximálny výkon: 120 W) nadvihnite kryt a pripojte správny adaptér.

! Pripojenie elektrického zariadenia, ktoré neodporúča spoločnosť CITROËN, ako napr. nabíjačky s USB pripojením, môže vyvolať poruchy činnosti elektrických zariadení vozidla, ako napríklad zlý príjem rádiového signálu alebo poruchy zobrazenia na displejoch.

Port USB

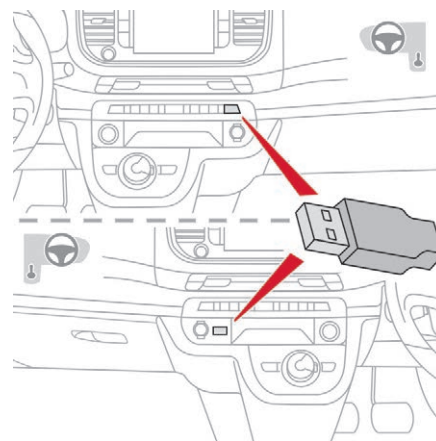

Umožňuje vám pripojiť prenosné zariadenia, ako napríklad digitálny prehrávač typu iPod® alebo USB kľúč.

Prehráva zvukové súbory prenášané do vášho audio systému cez reproduktory vo vozidle. Tieto súbory možno spravovať pomocou ovládačov na volante alebo audio systému.

i Počas používania portu USB sa prenosné zariadenie automaticky nabíja. V prípade, že je spotreba prenosného zariadenia vyššia ako poskytuje vozidlo, zobrazí sa počas nabíjania správa. Viac informácií o použití tejto výbavy nájdete v časti **Zvukové zariadenia a telematika**.

Doplnková zásuvka (JACK)

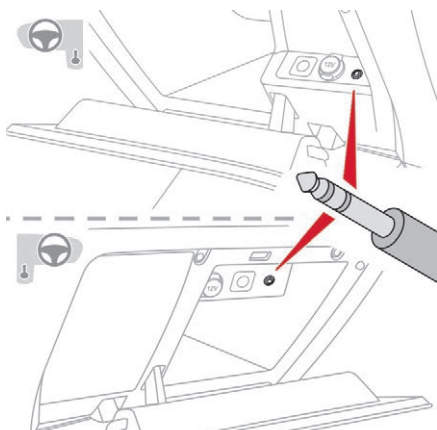

Umožňuje pripojiť prenosné zariadenie, aby ste mohli počúvať svoje audio súbory cez reproduktory vozidla.

Správa súborov sa vykonáva prostredníctvom vášho prenosného zariadenia.

i Viac informácií o použití tohto zariadenia nájdete v časti **Zvukové zariadenia a telematika**.

Zásuvka 230 V/50 Hz

Ak ju má vaše vozidlo vo výbave, zásuvka 230 V/50 Hz (maximálny príkon: 150 W) sa nachádza pod pravým predným sedadlom, a preto je prístupná z druhého radu.

Je funkčná pri zapnutom motore, ako aj v režime STOP systému Stop & Start.

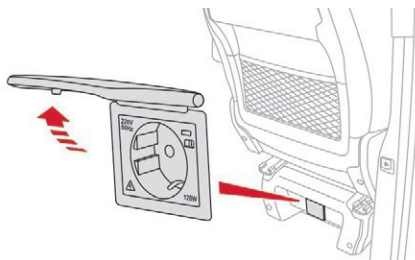

- ☞ Zdvhnite kryt.
- ☞ Skontrolujte, či výstražná kontrolka svieti a má zelenú farbu.

☞ Pripojte vaše multimediálne zariadenie alebo akékoľvek iné elektrické zariadenie (nabíjačka na telefón, notebook, prehrávač CD-DVD, ohrievač dojčenských fliaš atď.)

V prípade poruchy bliká táto zelená kontrolka. Nechajte si systém skontrolovať v sieti CITROËN alebo v kvalifikovanej dielni.

! Do zásuvky zapojte súčasne len jeden prístroj (nepoužívajte jedno- ani viaczásuvkovú predlžovačku). Zapájajte iba izolované zariadenia triedy II (uvedené na zariadení). Nepoužívajte zariadenia s kovovým puzdrom.

i Z bezpečnostných dôvodov, v prípade nadmernej spotreby a pokiaľ si to elektrický systém vozidla vyžaduje (určité poveternostné podmienky, elektrické preťaženie atď.), sa napájanie zásuvky preruší, zelená kontrolka zhasne.

Vybavenie miest na sedenie

Rukoväť popruhového typu

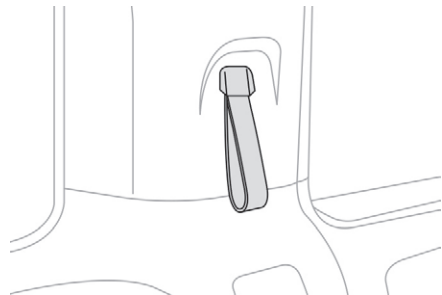

Držiak pohárov (podľa verzie)

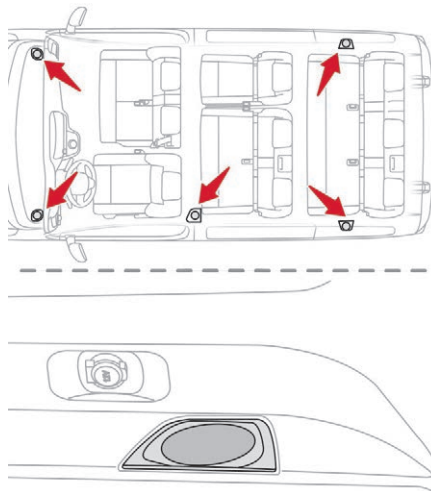

Akokoľvek tekutina prepravovaná v pohári (hrnček alebo pohár) sa môže vyliať, a preto predstavuje riziko. Buďte opatrní.

Siete na operadlách predných sedadiel

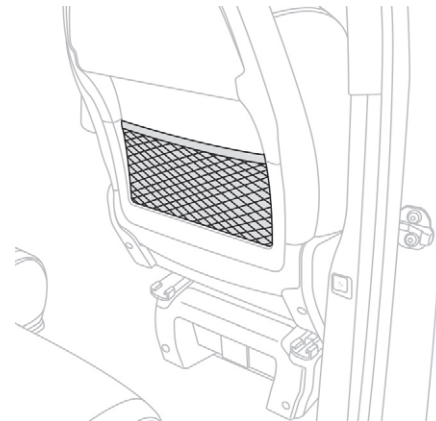

Háčiky na závesnej lište

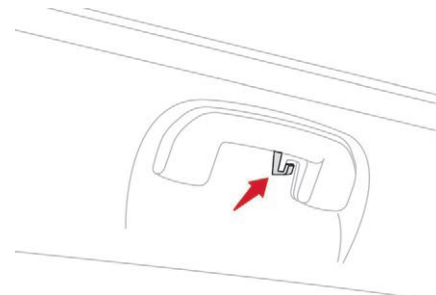

3

Upevňovacie oká

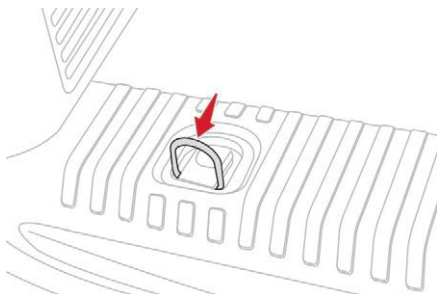

Na upevnenie siete, zaisťujúcej náklad alebo batožinu, použite upevňovacie oká na podlahe batožinového priestoru.

- i** V prípade prudkého zabrzdzenia sa z bezpečnostných dôvodov odporúča umiestniť ťažké predmety vo vozidle čo najviac dopredu. Odporúčame vám náklad zaisťiť tak, že bude pevne uchytený pomocou upevňovacích ôk nachádzajúcich sa na podlahe.

Sieť pre uchytenie vysokého nákladu

Umožňuje využitie celého nakladacieho priestoru až po strop vozidla:

- za prednými sedadlami v 1. rade, ak sú zadné sedadlá (a lavica) v 2. a 3. rade sklopené alebo odstránené,
- za zadnými sedadlami (a lavicou) v 2. rade, ak sú zadné sedadlá (a lavica) v 3. rade sklopené alebo odstránené.

Upevnenie v hornej časti

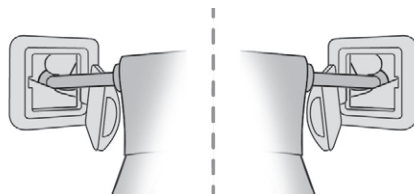

- ☞ Na každej strane strechy vozidla (v hornej časti) odistite kryt kotviaceho bodu.

Upevnenie v spodnej časti (za 1. radom)

Ak je vaše vozidlo vybavené lavicovými sedadlami pozostávajúcimi z jednej časti alebo pevnými sedadlami a lavicovými sedadlami:

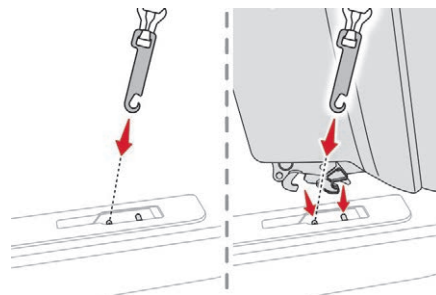

- ☞ Z každej strany v 2. rade zasuňte príchytky do ukotvení na podlahe (tak, ako je uvedené vyššie).

Ak je vaše vozidlo vybavené sedadlami a lavicovými sedadlami alebo individuálnymi sedadlami na **koľajničkách**:

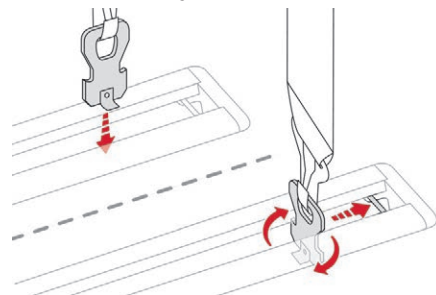

- ☞ Z každej strany v 2. rade zasuňte príchytky do ukotvení na podlahe a následne ich otočte o štvrt' otáčky, aby ste ich zaistili (tak, ako je uvedené vyššie).

Umiestnite ich čo možno najbližšie k zarážke kolajničky.

Upevnenie v spodnej časti (za 2. radom)

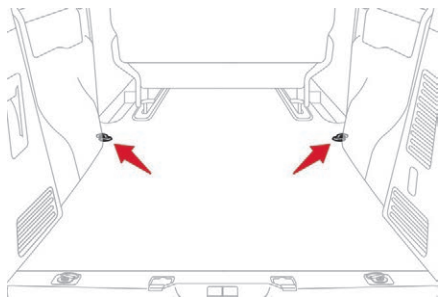

- ☞ Použite upevňovacie oká.

Umiestnenie siete

Odstiňte horné ozdobné kryty a zasuňte príchytky na podlahe (tak, ako je popísané vyššie).

- ☞ Sklopte (poloha stolík) alebo odstráňte zadné sedadlá a lavice v 2. a 3. rade (podľa výbavy).
- ☞ Zatvorte zadné vykurovacie a klimatizačné otvory (v závislosti od vybavenia vozidla).
- ☞ Rozviňte sieť pre upevnenie vysokého nákladu.

- ☞ Umiestnite horné príchytky siete do príslušných upevňovacích prvkov strešnej konštrukcie vozidla (jednu stranu po druhej).
- ☞ Uvoľnite popruhy na maximum.
- ☞ Sieť z každej strany pripevnite o spodné príchytky (za 1. radom) alebo o upevňovacie oká.
- ☞ Napnutím popruhov rozšírite sieť.
- ☞ Uistite sa či je sieť správne uchytená a dostatočne napnutá.

! Nikdy nepoužívajte oko ISOFIX upevňovacieho bodu popruhu pre detskú sedačku s horným popruhom.

Sieť na uchytenie batožiny

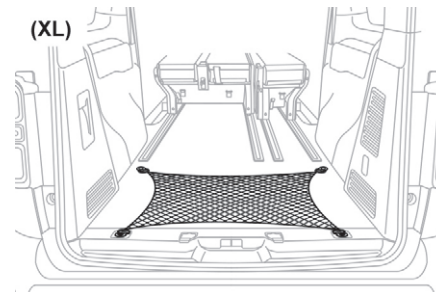
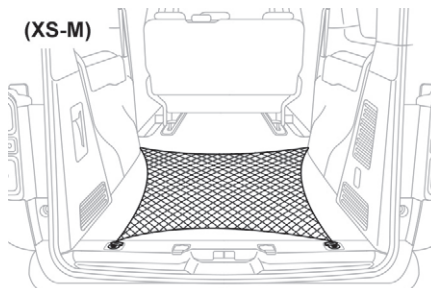

Uchytáva sa o upevňovacie oká na zadnej časti podlahy a slúži na prichytenie nákladu.

! Z bezpečnostných dôvodov, predovšetkým v prípade prudkého brzdenia, sa odporúča umiestniť ťažšie predmety na podlahu čo najbližšie k operadlám zadného sedadla (sedadiel) alebo lavicového sedadla.

Kryt batožinového priestoru

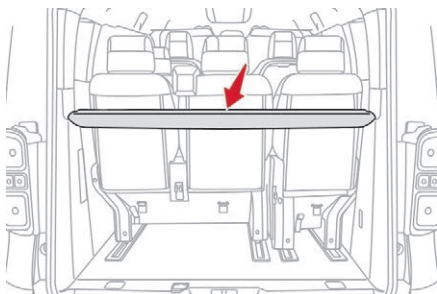

- ☞ Zdvihnutím ho odstránite.
- ☞ Nainštalujete ho tak, že vložíte jeho vodiace lišty do drážok.

! V prípade prudkého brzdzenia sa predmety položené na kryte batožiny môžu nebezpečne a nekontrolovane pohybovať.

Okná v 2. rade

Ak sú súčasťou výbavy vášho vozidla bočné okná v 2. rade, možno ich otvoriť.

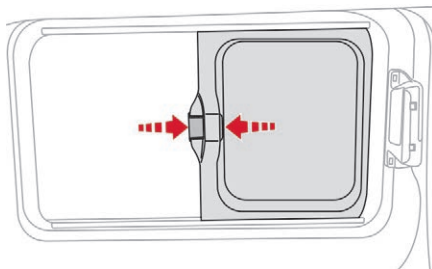

Za jazdy musia byť okná zatvorené alebo zaistené v jednej z možných polôh.

- ☞ Stlačte oba ovládače a posuňte okno nabok.

i Viac informácií o **detskej bezpečnostnej poistke zadných okien** nájdete v príslušnej kapitole.

Bočné roletky

Sú namontované na oknách v druhom rade a chránia vnútrojšok vozidla pred slnečnými lúčmi.

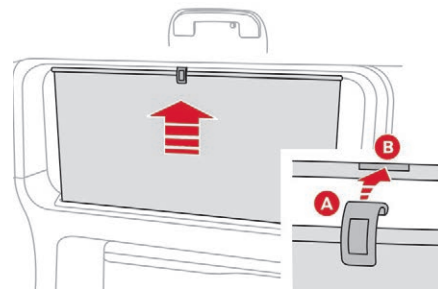

- ☞ Vytiahnite jazýček **A** a dajte ho do háčika **B**.

i Roletku vždy sťahujte a vyťahujte pomaly pridržiavajúc jej jazýček.

Svietidlo

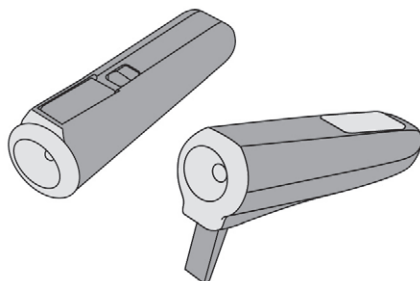

Prenosné svietidlo nachádzajúce sa v zadnej časti vozidla, ktoré slúži na osvetlenie zadnej časti vozidla a ako baterka.

Toto svietidlo je napájané nabíjateľnými batériami typu NiMH.

Výdrž batérií je približne 45 minút a nabíja sa počas jazdy.

! Pri vkladaní nabíjateľných batérií dodržiavajte správne umiestnenie ich pólov. Nikdy nenahrádzajte nabíjateľné batérie obyčajnými monočlánkami.

Použitie

- ☞ Vytiahnite svietidlo z jeho uloženia zatahnutím smerom dopredu.
- ☞ Stlačením vypínača na jeho zadnej strane svietidlo zapnete alebo vypnete.
- ☞ Vyklopte podperu nachádzajúcu sa na zadnej strane, čo umožní polozenie a nadvihnutie svietidla, napríklad pri výmene kolesa.

Odkladacie priestory

- ☞ Svetidlo odložte späť na miesto, začinite pritom jeho zadnou časťou.

Tým sa svietidlo automaticky vypne, ak ste ho predtým zabudli vypnúť.

i Ak je svietidlo zasunuté nesprávne, môže sa prestať nabíjať a pri otvorení kufru sa nerozsvieti.

Panoramatická strecha

Je vybavená dvomi manuálne ovládanými zatemňovacími clonami, ktoré zlepšujú teplotný a akustický komfort.

Zatemňovacia clony Otvorenie

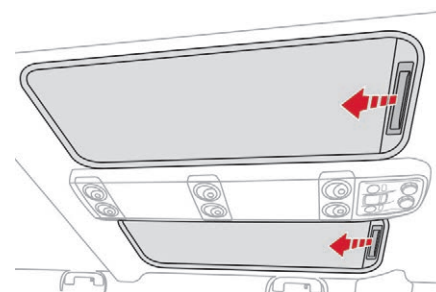

- ☞ Chyťte clonu za rukoväť a potiahnite ju smerom dozadu do požadovanej polohy.

3

Zatvorenie

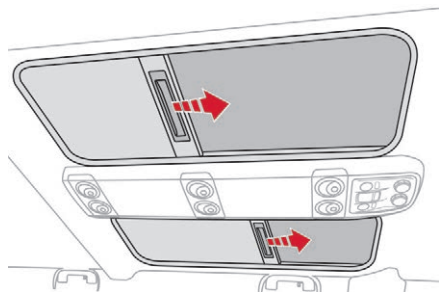

- ☞ Chyťte clonu za rukoväť a potlačte ju smerom dopredu do požadovanej polohy.

Zaťahovací posuvný stolík

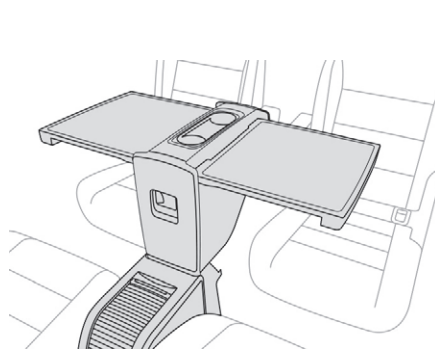

Je vybavený hlavným odkladacím priečinkom, ktorý je uzavretý krytom. V rozloženom stave má k dispozícii dve dosky, na ktoré možno klásť predmety. Stredná časť obsahuje dva držiaky pohárov a je možné ju použiť aj na umiestnenie malých predmetov (kreditná karta, pero atď.). Celok je namontovaný na vodiacej lište, vďaka ktorej možno stolík použiť aj v 2. alebo 3. rade.

Odkladacie priestory

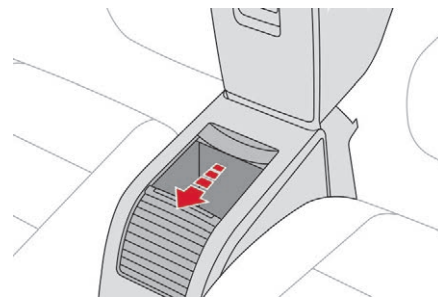

- ☞ Odsunutím veka získate prístup k odkladaciemu priečinku s objemom 11 litrov.

! Priečinko znesie zaťaženie maximálne 3 kg. Pri jeho používaní neprekráčajte túto hodnotu.

Posunutie dopredu alebo dozadu

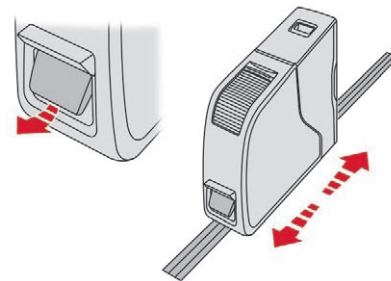

- ☞ Zdvihnite ovládač (bez prekročenia bodu odporu) a posuňte celok smerom dopredu alebo dozadu.
- ☞ Po dosiahnutí požadovanej polohy ovládač uvoľnite.
- ☞ Skontrolujte, či je stolík zaistený vo vodiacej lište. V prípade, že nie je, mierne posuňte celok vo vodiacej lište, až pokiaľ nezapadne do najbližšieho zárezu.

i Stolík môžete premiestňovať v otvorenej aj zloženej polohe. Z dôvodu zaistenia bezpečnosti sa však odporúča manipulovať s ním v zloženej polohe.

! Aby sa zaistil hladký chod stolíka, zabezpečte, že žiadny predmet nebude blokovať koľajničku na podlahe. Skôr ako budete so stolíkom manipulovať, uistite sa, že na ňom nie je nič položené.

Vyklopenie

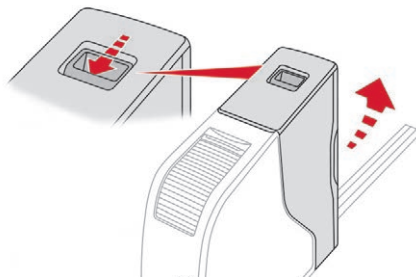

- ☞ Stlačte vrchný ovládač a potiahnite celý stolík smerom hore, až kým sa nezaistí.

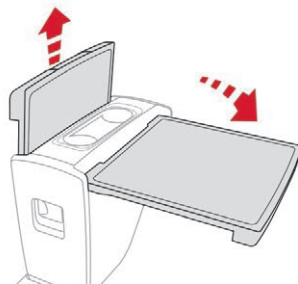

- ☞ Dosky stolíka potiahnite smerom hore až na maximum a následne ich otočte do vodorovnej polohy.

Sklopenie

- ☞ Nadvihnite obe dosky stolíka do vertikálnej polohy, až za bod odporu.
- ☞ Následne ich zatlačte na maximum do príslušného priestoru až pokiaľ sa nezaistia.

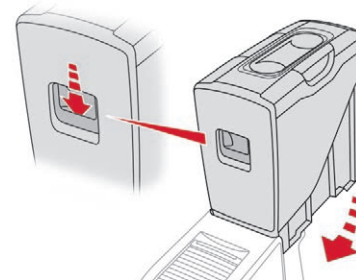

- ☞ Zatlačte ovládač a celý stolík sklopte, až kým sa nezaistí blokovací mechanizmus.

! Pred zložením stolíka skontrolujte, či je čistý. Pred samotným sklopením celého modulu sa uistite, že obe dosky stolíka sú zaistené v spodnej polohe a že nič nie je položené v držiaku pohárov (napríklad: plechovka, pero).

Držiaky pohárov

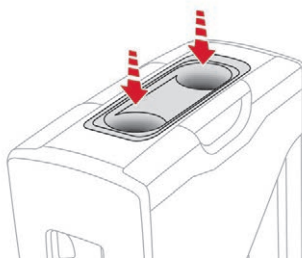

Do stredu rozloženého stolíka môžete odložiť dva poháre alebo plechovky a umiestniť menšie predmety (napríklad kreditnú kartu, prenosný popolník, pero).

! Akákoľvek tekutina prepravovaná v otvorenej nádobe (hrnček alebo šálka) sa môže vyliať, a preto predstavuje riziko. Buďte opatrní.
Ak je stolík v tejto polohe, nikdy ho nepoužívajte za jazdy.

Odstránenie sedadla

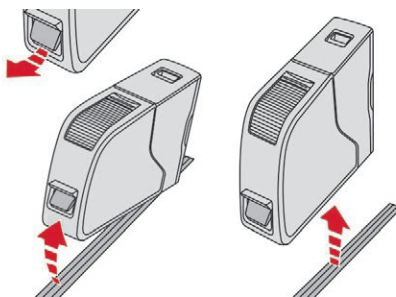

- ☞ Nadvihnite ovládač na maximum, aby sa stolík uvoľnil z ukotvení a následne celok preklopte smerom dopredu.
- ☞ Vytiahnite celok bočnými dverami vozidla v 2. rade.

! Aby bolo možné stolík ľahko uvoľniť, uistite sa, že nič nebráni jeho pohybu vo vodiacej lište v podlahe.

Zmena smeru

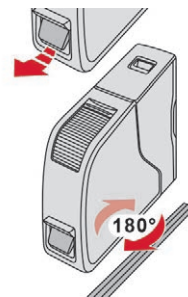

Stolík môžete po vybratí z vozidla otočiť o 180°.

i Pre uľahčenie činnosti vyberte sedadlo.

Opätovná montáž

- ☞ Skontrolujte, či žiaden predmet nebráni v pohybe vo vodiacej lište a správne mu zaisteniu.



- ☞ Skontrolujte, či je ovládač v hornej polohe (aktivovaný blokovací mechanizmus). V opačnom prípade zdvihnite ovládač na maximum, aby sa aktivoval mechanizmus.
- ☞ Umiestnite prednú časť stolíka na vodiacu lištu.
- ☞ Dajte pozor, aby ste sa nedotkli ovládača a preklopte celok smerom dozadu, až pokiaľ sa nezve zvuk sprevádzajúci zablokovanie.
- ☞ Skontrolujte, či je zostava správne zaistená vo vodiacej lište. V prípade, že nie je, mierne posuňte celok vo vodiacej lište, až pokiaľ nezapadne do najbližšieho zárezu.

! V opačnom prípade by v prípade nehody alebo prudkého zabrzdzenia mohlo dôjsť k zraneniu.

- ☞ Uvoľnite ovládač, až kým sa vodiaci prvok nezaistí vo vodiacej lište.

! Pri preklápaní stolíka dajte pozor na nohy spolujazdcov.

Odloženie stolíka mimo koľajničky

! V prípade odstránenia stolíka a jeho odloženia mimo vozidla dbajte na to, aby bol stolík odložený na čistom mieste a aby nedošlo k vniknutiu cudzích telies do jeho mechanizmov.

Stolík sa musí umiestniť mimo vozidla na plochý a vodorovný povrch a musí byť opretý o vodiaci prvok, aby sa nepoškodili viditeľné časti.

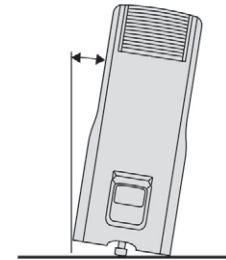

! Upozorňujeme, že keď je umiestnený mimo vozidla, stolík sa nakláňa pri položení na pravú alebo ľavú stranu.

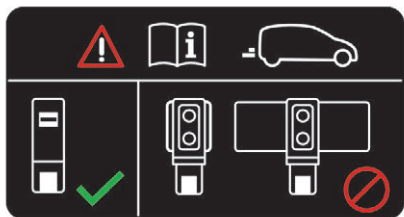

! Akékoľvek nesprávne použitie stolíka môže spôsobiť vážne zranenia. Stolík v otvorenej alebo rozloženej polohe nikdy nepoužívajte, keď sa vozidlo pohybuje. Akékoľvek predmety na stolíku sa v prípade, že vozidlo musí náhle brzdiť, premenia na projektily. Pred jazdou sa uistite, že stolík je riadne zložený v spodnej polohe. Nikdy nepoužívajte dosky stolíka ako sedadlá alebo ako opierky. Štítko nalepený na stolíku vám pripomína toto upozornenie.

! Na stolík nikdy nekladte horúce predmety, ako sú hrnce alebo panvice, v opačnom prípade hrozí riziko poškodenia povrchu stolíka (riziko požiaru).

! Keď je stolík otvorený, nosnosť každého priečinka je maximálne 10 kg. Ak nedodržíte maximálnu nosnosť, môže sa stolík čiastočne alebo úplne poškodiť. Nenadvihujte stolík, ak sa nachádza medzi samostatnými sedadlami, pretože by sa mohli poškodiť jeho dosky.

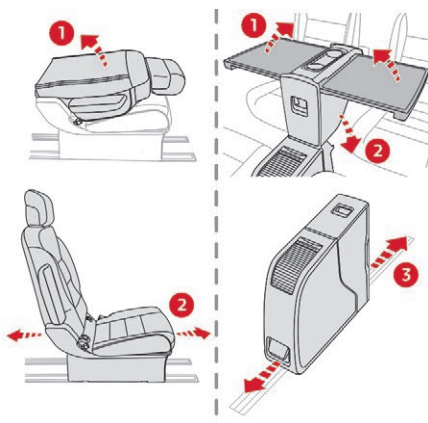

! Pri posune stolíka alebo samostatného sedadla dopredu či dozadu dbajte na to, aby bola opierka sedadla vo vzpriamenej polohe a stolík bol zložený.

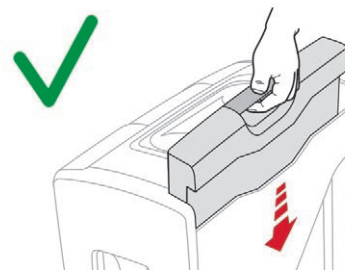
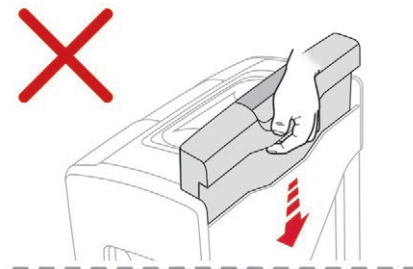

! Pri skladaní priečinkov stolíka nikdy nekladte ruky do oblasti posuvu – môže dôjsť k zachyteniu prstov. Použite na to určenú rukoväť.

Manuálna klimatizácia

Klimatizácia funguje pri zapnutom motore.

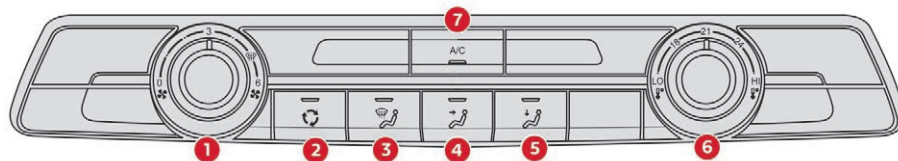

1. Nastavenie prietoku vzduchu.
2. Recirkulácia vzduchu v interiéri.
3. Rozloženie vzduchu: čelné sklo a bočné okná.
4. Rozloženie vzduchu: stredné a bočné vetracie otvory.
5. Rozloženie vzduchu: priestory pre nohy.
6. Nastavenie teploty.
7. Zapnutie/vypnutie klimatizácie.

Prúdenie vzduchu



Otočením kruhového ovládača nastavíte prítok vzduchu potrebný pre zabezpečenie vášho komfortu.

Ak dáte ovládač prietoku vzduchu do polohy **0** (vypnuté), teplota vo vozidle sa nebude regulovať. Naďalej však môžete pociťovať mierne prúdenie vzduchu spôsobené pohybom vozidla.

Teplota

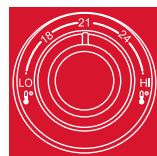

Otočením kruhového ovládača do polohy «**LO**» (chlad) do polohy «**HI**» (teplo) si nastavíte teplotu podľa potreby.

Distribúcia vzduchu



Predné sklo a bočné okná.



Stredný vetrací otvor a bočné výstupy vzduchu.



Priestor nôh.

Rozdelenie vzduchu je možné upraviť pridaním zodpovedajúcich tlačidiel.

Klimatizácia

Klimatizácia je navrhnutá tak, aby bola pri zapnutom motore a zatvorených oknách účinná v každom ročnom období.

Umožňuje vám:

- znížiť teplotu v interiéri v letnom období,
- v zime, pri teplote vyššej ako 3 °C, zvýšiť účinnosť odhmlievania.

Zapnutie



Stlačte toto tlačidlo. Jeho svetelná kontrolka sa rozsvieti.

i Klimatizácia nie je v činnosti, ak je vypnuté nastavenie prietoku vzduchu.



Pre rýchlejšie ochladenie vzduchu v interiéri môžete na krátku dobu použiť funkciu recirkulácie vzduchu v interiéri. Následne opäť aktivujte prívod vzduchu zvonka.

Vypnutie



f Opäť stlačte toto tlačidlo. Jeho svetelná kontrolka zhasne.

! Po vypnutí klimatizácie môže dôjsť k nepríjemným javom (vlhkosť, zahmlenie skiel).

Automatická dvojzónová klimatizácia

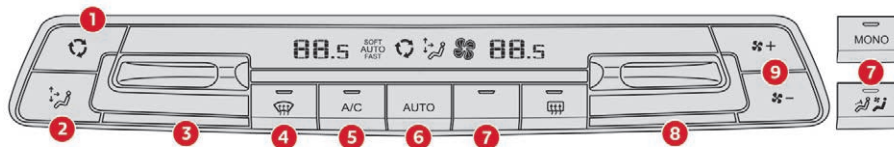

1. Recirkulácia vzduchu v interiéri.
2. Nastavenie rozloženia vzduchu.
3. Nastavenie teploty na ľavej strane.
4. Program viditeľnosť.
5. Zapnutie/vypnutie klimatizácie.
6. Automatický komfortný režim.
7. Funkcia mono alebo funkcia zapnutia/vypnutia kúrenia a zadnej klimatizácie (v závislosti od verzie).
8. Nastavenie teploty na pravej strane.
9. Nastavenie prietoku vzduchu.

**SOFT
AUTO**

Poskytuje optimálny a tichý chod s obmedzením prietoku vzduchu.

AUTO

Ponúka najideálnejší kompromis medzi tepelným komfortom a tichým chodom klimatizácie.

**AUTO
FAST**

Poskytuje dynamické a výkonné prúdenie vzduchu.

Komfortný automatický režim

AUTO

f Postupne stláčajte tlačidlo «AUTO».

Na displeji sa zobrazí aktivovaný automatický režim opísaný ďalej v texte:

i Keď je motor studený, z dôvodu obmedzenia nadmerného prúdenia chladného vzduchu dosiahne prítok vzduchu svoju optimálnu úroveň len postupne. V chladnom počasí využíva prúdenie teplého vzduchu len smerom k čelnému sklu, bočným oknám a nohám cestujúcich.

Manuálny režim

Ak si želáte, môžete si zmenou nastavenia zvoliť iné nastavenie ako ponúka systém. Riadenie ostatných funkcií bude naďalej prebiehať automaticky. Hneď po zmene nastavenia sa znak «**AUTO**» prestane zobrazovať.

Deaktivácia systému



☞ Stláčajte toto tlačidlo, až kým sa neprestane zobrazovať symbol ventilátora.

Týmto úkonom sa vypnú všetky funkcie systému.

Teplota viac nie je regulovaná. Naďalej však môžete pociťovať mierne prúdenie vzduchu spôsobené pohybom vozidla.

! Vyhňte sa príliš dlhému použitiu recirkulácie vzduchu. Hrozí riziko zahmlievania okien a zhoršenia kvality vzduchu!



☞ Systém opätovne aktivujete stlačením tohto tlačidla.

Teplota

Vodič a jeho spolujazdec si môžu nastaviť požadovanú teplotu každý osobitne. Hodnota zobrazená na príslušnom displeji, zodpovedá úrovni komfortu a nie teplote v stupňoch Celzia alebo Fahrenheita.

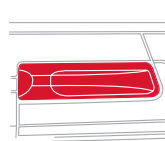

☞ Zatlačte ovládač smerom nadol pre zníženie hodnoty alebo smerom nahor pre zvýšenie hodnoty.

i Nastavenie v okolí hodnoty 21 umožní dosiahnuť optimálny komfort. V závislosti od vašich požiadaviek sa bežné nastavenie pohybuje v rozmedzí 18 až 24. Doporučuje sa, aby rozdiel nastavenia na ľavej a pravej strane nepresahoval hodnotu 3.

i Ak je pri vstupe do vozidla teplota v jeho vnútri oveľa nižšia alebo vyššia ako požadovaná komfortná hodnota, nie je vhodné meniť zobrazenú hodnotu na účely dosiahnutia požadovaného komfortu. Systém automaticky a čo možno najrýchlejšie vyrovná teplotný rozdiel.

i Na čo najväčšie ochladenie alebo zahriatie vzduchu v kabíne je možné prekročiť minimálnu hodnotu 14 alebo maximálnu hodnotu 28 stupňov.

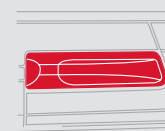

☞ Zatlačte ovládač smerom nadol až po zobrazenie LO alebo smerom nahor až po zobrazenie HI.

Funkcia «Mono»

Úroveň komfortu na strane spolujazdca môže byť indexovaná na úrovni komfortu na strane vodiča (monozóna).



☞ Funkciu môžete aktivovať/deaktivovať stlačením tohto tlačidla.

Ak je funkcia aktivovaná, svetelná kontrolka tlačidla svieti.

Funkcia sa automaticky deaktivuje hneď ako spolujazdec alebo spolujazdci použijú ovládač na nastavenie teploty.

Kúrenie – klimatizácia vzadu



- ☞ Funkciu môžete aktivovať/ deaktivovať stlačením tohto tlačidla.

! Viac informácií nájdete v časti **Kúrenie – klimatizácia vzadu**.

Program viditeľnosť



- ☞ Stlačte tlačidlo «**viditeľnosť**» pre čo najrýchlejšie odstránenie hmly a námrazy z čelného skla a bočných okien.

Systém automaticky riadi klimatizovaný vzduch, prietok vzduchu, vstup vzduchu a rozdeľuje vetranie optimálnym spôsobom smerom na čelné sklo a bočné okná.



- ☞ Program vypnete opätovným stlačením tlačidla «**viditeľnosť**».

Alebo



- ☞ Stlačte tlačidlo «**AUTO**» pre návrat do komfortného automatického režimu.

Klimatizácia

Klimatizácia je navrhnutá tak, aby bola pri zapnutom motore a zatvorených oknách účinná v každom ročnom období.

Umožňuje vám:

- znížiť teplotu v interiéri v letnom období,
- v zime, pri teplote vyššej ako 3 °C, zvýšiť účinnosť odhmlievania.

Zapnutie



- ☞ Stlačte toto tlačidlo. Jeho svetelná kontrolka sa rozsvieti.



Klimatizácia nie je v činnosti, ak je vypnuté nastavenie prietoku vzduchu.



Pre rýchlejšie ochladenie vzduchu v interiéri môžete na krátku dobu použiť funkciu recirkulácie vzduchu v interiéri. Následne opäť aktivujte prívod vzduchu zvonka.

Vypnutie



- ☞ Opäť stlačte toto tlačidlo. Jeho svetelná kontrolka zhasne.



Po vypnutí klimatizácie môže dôjsť k nepríjemným javom (vlhkosť, zahmlenie skiel).

Distribúcia vzduchu



- ☞ Postupným stláčaním tohto tlačidla nasmerujete prúdenie vzduchu smerom k:

- čelnému sklu, bočným oknám a nohám cestujúcich,
- nohám cestujúcich,
- stredovým vetracím otvorom, bočným vetracím otvorom a priestoru pri nohách cestujúcich,
- čelnému sklu, bočným oknám, stredným vetracím otvorom a nohám spolujazdcov,
- stredným a bočným vetracím otvorom,
- čelnému sklu a bočným oknám (odhmlievanie alebo odmrázovanie).

Prúdenie vzduchu



- ☞ Na zvýšenie prietoku vzduchu stlačte toto tlačidlo.



- ☞ Na zníženie prietoku vzduchu stlačte toto tlačidlo.

Zobrazí sa symbol pre prúdenie vzduchu (vrtuľa). Symbol sa postupne naplňa alebo vyprázdňuje v súlade s požadovanou hodnotou.

Recirkulácia vzduchu

Vstup vzduchu z exteriéru umožňuje zabrániť kondenzácii na čelnom skle a bočných oknách. Recirkulácia vzduchu v interiéri vozidla umožňuje izolovať kabínu od vonkajších pachov a dymu.

i To umožňuje rýchlejšie dosiahnutie teplého alebo chladného vzduchu.



- ☞ Zatlačením tohto tlačidla aktivujete recirkuláciu vnútorného vzduchu. Objaví sa symbol alebo sa rozsvieti svetelná kontrolka (v závislosti od verzie).



- ☞ Stlačte toto tlačidlo znova, aby ste umožnili vstup vonkajšieho vzduchu; symbol zhasne alebo zhasne svetelná kontrolka (v závislosti od vašej verzie).

! Vyhnite sa príliš dlhému použitiu recirkulácie vzduchu. Hrozí riziko zahmlievania okien a zhoršenia kvality vzduchu!

Odhmlievanie – odmrazovanie predného skla



Tieto znaky na ovládacom paneli označujú polohy ovládača na rýchle odhmlievanie alebo odmrazovanie čelného skla a bočných okien.

Manuálna klimatizácia

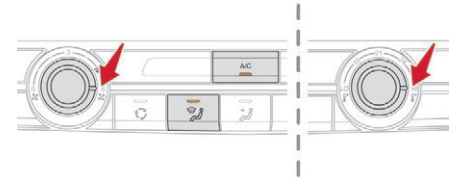

- ☞ Ovládače prietoku vzduchu, teploty a rozloženia vzduchu nastavte do polohy vyznačenej príslušným grafickým symbolom.

A/C

- ☞ Klimatizáciu zapnete stlačením tohto tlačidla – rozsvieti sa jeho svetelná kontrolka.

Automatická dvojjónová klimatizácia

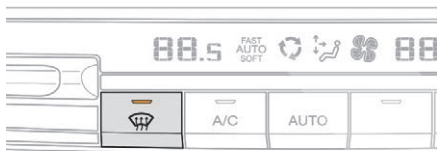

- ☞ Rýchle odhmlenie a odmrazenie čelného skla a bočných okien dosiahnete stlačením tohto tlačidla.

Systém automaticky riadi klimatizovaný vzduch, prúdenie vzduchu, prívod vzduchu a rozdeľuje vetranie optimálnym spôsobom smerom na čelné sklo a bočné okná.



- ☞ Ak chcete systém zastaviť, opätovne stlačte toto tlačidlo alebo nastavte režim AUTO.

AUTO

Systém sa znova spustí s hodnotami pred prepísaním programom automatickej viditeľnosti.

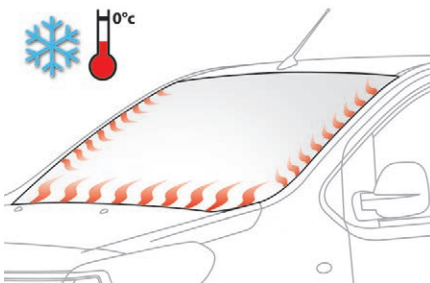

i Vyhrievané čelné sklo a trysky ostrekovačov

Viac informácií o ovládači stieračov skla a zvlášť o vyhrievanom čelnom skle a tryskách ostrekovača nájdete v príslušnej kapitole.

- i** S funkciou Stop & Start, pokiaľ je aktivované odhmlenie, nie je k dispozícii režim STOP.

Odhmlievanie – odmrazovanie spätných zrkadiel

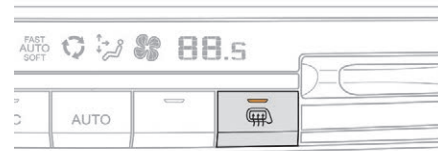

Zapnutie



- ☞ Na odhmlenie/odmrazenie vonkajších spätných zrkadiel stlačte toto tlačidlo. Rozsvieti sa jeho kontrolka.

Vypnutie

Odmrazovanie sa vypne automaticky, obmedzí sa tým nadmerná spotreba elektrického prúdu.



- ☞ Ďalším stlačením tohto tlačidla je možné odhmlenie/odmrazovanie vypnúť skôr, ako sa vypne automaticky. Jeho kontrolka zhasne.



Keď to budete považovať za potrebné, vypnite odmrázovanie zadného skla a vonkajších spätných zrkadiel, pretože nižšia spotreba elektrického prúdu má za následok zníženie spotreby paliva.

i Odhmlievanie a odmrázovanie spätných zrkadiel môže prebiehať len vtedy, keď motor beží.

Odhmlievanie – odmrázovanie zadného skla

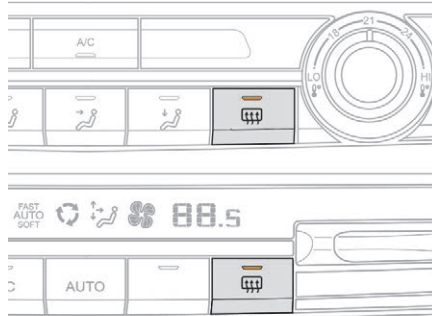

Zapnutie



☞ Stlačením tohto tlačidla uvediete do činnosti odmrázovanie zadného skla a vonkajších spätných zrkadiel (ak je súčasťou výbavy vášho vozidla), následkom čoho sa rozsvieti jeho kontrolka.

Vypnutie

Odmrazovanie sa vypne automaticky, obmedzí sa tým nadmerná spotreba elektrického prúdu.



☞ Ďalším stlačením tohto tlačidla je možné odhmlievanie/odmrázovanie vypnúť skôr, ako sa vypne automaticky. Jeho kontrolka zhasne.



Keď to budete považovať za potrebné, vypnite odmrázovanie zadného skla a vonkajších spätných zrkadiel, pretože nižšia spotreba elektrického prúdu má za následok zníženie spotreby paliva.

i Odhmlievanie – odmrázovanie zadného skla môže byť uvedené do činnosti len pri motore v chode.

Užitočné informácie

- Aby boli tieto systémy maximálne účinné, dodržujte nasledujúce pravidlá ich používania a údržby:
 - Pre zabezpečenie rovnomerného rozloženia vzduchu udržiavajte mriežky vonkajšieho vstupu vzduchu, ktoré sa nachádzajú v spodnej časti čelného skla, trysky, vetracie otvory a výstupy vzduchu, ako aj výstup vzduchu umiestnený v kufri, bez zablokovania.
 - Ničím neprikrývajte snímač slnečného žiarenia, ktorý sa nachádza v oblasti čelného skla a slúži na reguláciu automatického klimatizačného systému.
 - Klimatizačný systém uveďte do činnosti na dobu minimálne 5 až 10 minút jeden alebo dvakrát za mesiac, čím zabezpečíte jeho správny chod.
 - Aby ste predišli zahmlievaniu alebo zníženiu kvality vzduchu v priestore pre pasažierov, nemali by ste deaktivovať systém na príliš dlhú dobu, ani by ste počas jazdy nemali dlho používať systém recyklácie vzduchu.
 - Zabezpečte, aby bol interiérový filter v dobrom stave, a nechajte súčasti filtra pravidelne vymieňať.

Odporúčame vám, aby ste uprednostnili použitie kombinovaného interiérového filtra. Vďaka jeho aktívnemu špecifickému aditívu prispieva k prečisteniu vzduchu a celkovej čistote v interiéri vozidla (redukcia alergických faktorov, pachov a mastných povlakov).

- Na zabezpečenie správneho chodu klimatizačného systému vám odporúčame kontrolovať ho pravidelne podľa odporúčaní uvedených v servisnej a záručnej knižke.
- Ak systém nechladí vzduch, vypnite ho a obráťte sa na sieť CITROËN alebo na kvalifikovanú dielňu.

Pri ťahaní maximálneho nákladu v strmom stúpaní pri vysokej teplote vypnutie klimatizácie zvyšuje dostupný výkon motora, a teda zlepšuje ťahací výkon.

Výstupy vzduchu

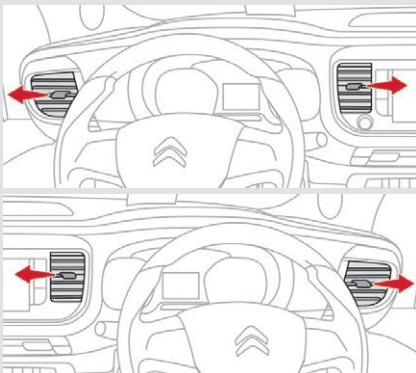

Pre zatvorenie výstupu vzduchu posuňte ovládač smerom von. Budete cítiť mierny odpor.



Ak je po dlhom státi na slnku vnútorná teplota veľmi vysoká, najprv na niekoľko minút kabínu vyvetrajte.

Ovládanie prietoku vzduchu nastavte tak, aby ste zabezpečili dobré prevzdušenie interiéru.

Klimatizačný systém neobsahuje chlór a nepredstavuje nebezpečenstvo pre ozónovú vrstvu.



Kondenzácia je normálnym javom, ktorý vzniká počas činnosti klimatizácie a jeho výsledkom je voda nachádzajúca sa pod vozidlom.



Stop & Start

Systém vykurovania a klimatizácie funguje len pri zapnutom motore.

Z dôvodu zachovania požadovaného teplotného komfortu v interiéri vozidla môžete dočasne deaktivovať funkciu Stop & Start.

Viac informácií o funkcii **Stop & Start** nájdete v príslušnej kapitole.

Kúrenie – klimatizácia vzadu

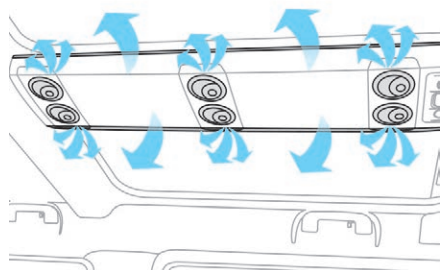
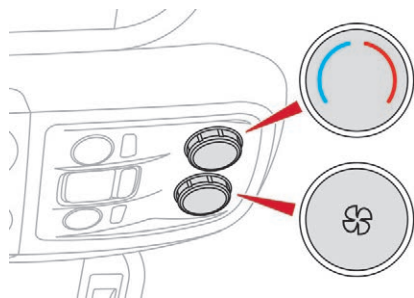

Ak je vaše vozidlo vybavené klimatizáciou vzadu, táto sa nachádza v streche vozidla a zabezpečuje prúdenie klimatizovaného vzduchu a kúrenie prostredníctvom rozvodného systému a individuálnych výstupov vzduchu.

Aktivácia/deaktivácia

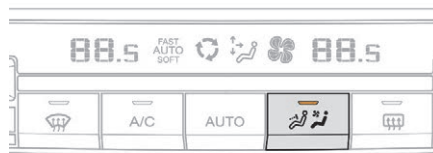

Tlačidlo sa nachádza na prednej časti ovládacieho panelu klimatizačného zariadenia.



- ☞ Stlačením tohto tlačidla aktivujete zadné ovládače. Kontrolka tlačidla sa rozsvieti.



- ☞ Opätovným stlačením tohto tlačidla deaktivujete zadné ovládače. Kontrolka tlačidla sa zhasne.

Prúdenie vzduchu



- ☞ Prietok vzduchu zvýšite alebo znížite otočením kruhového ovládača v príslušnom smere.

Teplota



- Otočením kruhového ovládača z modrej (chlad) na červenú (teplu) nastavíte teplotu podľa vašej potreby.

i Týmto ovládačom sa reguluje teplota a súčasne vývod vzduchu:

- modrá: vzduch sa privádza najmä cez strechu vozidla,
- nastavením na červenú: vzduch sa privádza vetracím otvorom v 3. rade vpravo.

Programovateľné kúrenie/ vetranie

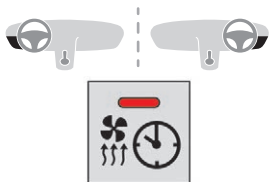

Kúrenie

Ide o prídavný a samostatný systém, ktorý zohrieva okruh teplej vody motora, a tým zohrieva interiér a zlepšuje funkciu odmrazovania.



Táto svetelná kontrolka sa rozsvieti v prípade, ak je systém naprogramovaný na režim kúrenia. Počas kúrenia táto kontrolka bliká.

Vetranie

Tento systém umožňuje vyvetranie interiéru prostredníctvom vzduchu z exteriéru, čím optimalizuje teplotu interiéru pri vstupe do vozidla v letných mesiacoch.

Programovanie

Zvukový systém



☞ Stlačte tlačidlo **MENU**, čím získate prístup do **hlavnej ponuky**.

- ☞ Vyberte položku «**Pre-heat. / Pre-ventil.**».
- ☞ Označte položku «**Activation**» a v prípade potreby si pre programovanie zvolte «**Parameters**».
- ☞ Zvoľte si možnosť «**Heating**» na ohrev motora a vykurovanie kabíny a «**Ventilation**» na vetranie kabíny.



- ☞ Zvoľte si:
 - 1. hodiny pre naprogramovanie/ zapamätanie času, v ktorom sa dosiahne teplota predhrievania,
 - 2. hodiny pre naprogramovanie/ zapamätanie druhého času, v ktorom sa dosiahne teplota predhrievania.

i Vďaka týmto dvom hodinám si môžete zvoliť, napr. podľa ročného obdobia, jednu alebo druhú hodinu odjazdu. Vašu voľbu potvrdí správa na displeji.

Diaľkové ovládanie s dlhým dosahom

Dosah diaľkového ovládania je približne 1 km na otvorenom priestranstve.

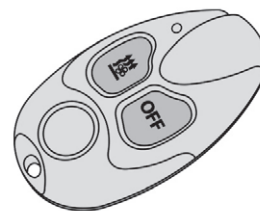

Zapnutie



☞ Stlačením a podržaním tohto tlačidla sa ihneď zapne kúrenie.

Na približne 2 sekundy sa rozsvieti zelená kontrolka diaľkového ovládania potvrdzujúca, že vozidlo zaznamenalo požiadavku.

Vypnutie

OFF

☞ Stlačením a podržaním tohto tlačidla sa ihneď vypne kúrenie.

Na približne 2 sekundy sa rozsvieti červená kontrolka diaľkového ovládania potvrdzujúca, že vozidlo zaznamenalo požiadavku.

i Ak vozidlo požiadavku nezaznamenalo, svetelná kontrolka diaľkového ovládania bude blikať približne 2 sekundy. Zmeňte miesto a znovu zadajte svoju požiadavku.

Výmena batérie

Ak kontrolka diaľkového ovládania začne svietiť oranžovo, stav nabitia batérie je nízky. Ak kontrolka nesvieti, batéria je vybitá.

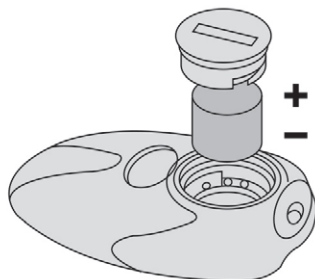

☞ Uzáver odkrúťte mincou a batériu vymeňte.

Počas kúrenia



Počas celej doby kúrenia bude blikať táto kontrolka.

Táto kontrolka zhasne po dokončení vykurovacieho cyklu alebo po vypnutí kúrenia diaľkovým ovládaním.

i Maximálna dĺžka trvania kúrenia je približne 45 min. a závisí od podmienok okolia.

i Programovateľný vykurovací systém sa napája z palivovej nádrže vozidla. Pred použitím sa uistite, že je v nádrži dostatočné množstvo paliva. Ak je v palivovej nádrži len rezervné množstvo paliva, odporúčame vám, aby ste systém nezapínali. Vetranie sa aktivuje vtedy, keď je batéria dostatočne nabitá. Kúrenie a vetranie sa aktivujú vtedy, ak:

- je dostatočne nabitá batéria,
- je množstvo paliva dostatočné,
- k naštartovaniu motora došlo v časovom úseku medzi dvoma zadanými príkazmi na kúrenie.



! Pri dopĺňaní paliva programovateľný ohrev vždy vypnite, aby ste sa vyhli riziku vzniku požiaru alebo explózie.

Z dôvodu obmedzenia rizika intoxikácie a pridusenía nesmie byť programovateľný ohrev používaný čo i len na krátky čas v uzavretých priestoroch, ako sú garáže alebo dielňa, ktoré nie sú vybavené odsávacím systémom výfukových plynov. Neparkujte vozidlo na horľavom povrchu (suchá tráva a listie, papiere atď.) Riziko požiaru.

Presklené plochy ako zadné sklo alebo predné sklo sa pri státi vozidla môžu stať horúcimi.

Dbajte na to, aby žiadne predmety neprišli do styku s týmito plochami, ani sa týchto plôch nedotýkajte rukou alebo inou časťou tela.



Batérie diaľkového ovládania nikdy nevyhadzujte, obsahujú kovy škodlivé pre životné prostredie.

Odovzdajte ich na tento účel určenom zbernom mieste.

Stropné osvetlenie

Vpredu



Vzadu

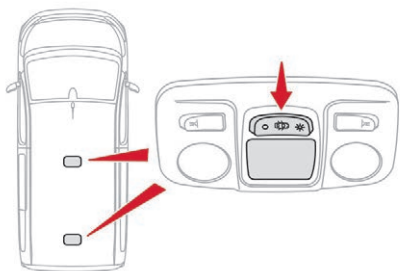

Automatický režim

Predné stropné svetlo sa rozsvieti pri vytiahnutí kľúča zo zapalovania.

Všetky stropné svetlá sa rozsvietia pri odomknutí vozidla, otvorení niektorých dverí a pri lokalizácii vozidla pomocou diaľkového ovládania.

Zhasnú postupne po zapnutí zapalovania a zamknutí vozidla.



Vpredu: svetlo sa rozsvieti pri otvorení ktorýchkoľvek predných alebo zadných dverí (bočných posuvných dverí a v závislosti od výbavy vozidla, ľavých krídlových dverí alebo dverí batožinového priestoru).



Trvalé osvetlenie pri zapnutom zapalovaní.



V 2. a 3. rade: svetlo sa rozsvieti pri otvorení ktorýchkoľvek zadných dverí (bočných posuvných dverí a v závislosti od výbavy vozidla, ľavých krídlových dverí alebo dverí batožinového priestoru).



Permanentne zhasnuté.

Individuálne bodové osvetlenie



Ak je súčasťou výbavy vášho vozidla, rozsvieti sa a zhasne pomocou manuálneho vypínača. Po zapnutí zapalovania stlačte príslušný spínač.

! Dávajte pozor, aby sa do kontaktu so stropnými svetlami nedostal žiaden predmet.

Ovládanie osvetlenia

Hlavné osvetlenie

Voľba režimu hlavného osvetlenia

Prstenec otočte tak, aby sa požadovaný znak nachádzal oproti značke.

O Zhasnuté svetlá (vypnuté zapalovanie)/ denné svetlá (motor v chode).

AUTO Automatické rozsvietenie svetiel.

 Len obrysové svetlá.

 Stretávacie alebo diaľkové svetlá.

Prepínanie svetiel (stretávacie svetlo/diaľkové svetlo)

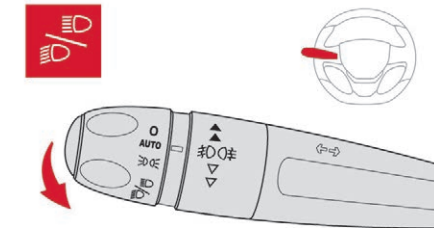

Potiahnutím ovládača môžete prepínať stretávacie svetlá na diaľkové a naopak.

V režime zhasnutých svetiel a obrysových svetiel môže vodič priamo rozsvietiť diaľkové svetlá («zablíkание svetlami»), kým pridržiava páčku potiahnutú.

i Rozsvietenie príslušnej kontrolky potvrdí zapnutie zvoleného osvetlenia.

Bez automatického osvetlenia

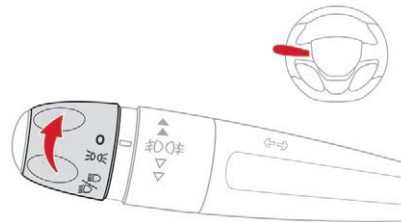

S automatickým osvetlením

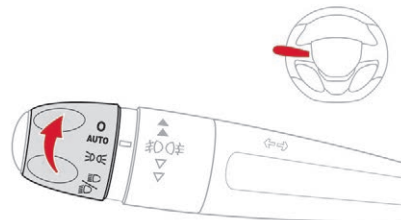



i Pri určitých klimatických podmienkach (nízka teplota, vlhkosť) sa môže vnútorný povrch predných a zadných svetlomiet zarosiť, čo je normálny jav, ktorý zmizne počas niekoľkých minút po zapnutí svetiel.

Hmlové svetlá

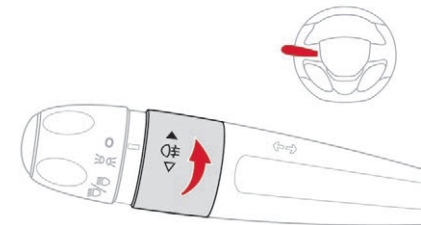
Len so zadným hmlovým svetlom



 Funguje pri rozsvietených obrysových svetlách.

 Rozsvetuje sa otočením prstenca smerom dopredu.

Pri automatickom vypnutí svetiel (pri modeli s funkciou AUTO) ostanú hmlové svetlo a stretávacie svetlá rozsvietené.

 Zhasína sa otočením prstenca smerom dozadu.

S prednými a zadnými hmlovými svetlami

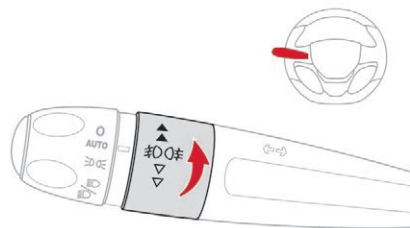

V manuálnom alebo automatickom režime svetlá fungujú spoločne s rozsvietenými stretávacími svetlami.

Otočením a uvoľnením kruhového ovládača:

- ☞ smerom dopredu jedenkrát, rozsvietite predné hmlové svetlomety,
- ☞ smerom dopredu druhýkrát, rozsvietite zadné hmlové svetlá,
- ☞ smerom dozadu jedenkrát, vypnete zadné hmlové svetlá,
- ☞ smerom dozadu druhýkrát, vypnete predné hmlové svetlá.

Pri automatickom vypnutí svetiel (verzia s AUTOMATICKÝM osvetlením) alebo pri manuálnom vypnutí stretávacích svetiel ostanú hmlové a obrysové svetlá rozsvietené.

- ☞ Otočením prstenca smerom dozadu vypnete hmlové svetlá, obrysové svetlá zhasnú taktiež.

I Ak zabudnete vypnúť osvetlenie

Zvukový signál, ktorý zaznie pri otvorení niektorých predných dverí, upozorní vodiča, že zabudol zhasnúť osvetlenie svojho vozidla, pri vypnutí zapaľovania v režime manuálneho rozsvietenia svetiel. V takomto prípade má zhasnutie svetiel za následok vypnutie zvukového signálu. Svetlá zhasnú pri vypnutí zapaľovania, môžete ich však opätovne aktivovať pomocou ovládača osvetlenia.

I Cesta do zahraničia

Pri jazde v krajine, v ktorej sa jazdí po opačnej strane cesty ako v krajine predaja vášho vozidla, je nevyhnutné nastaviť predné svetlá vášho vozidla tak, aby neoslňovali protiídúcich vodičov. Obráťte sa na predajcu CITROËN alebo na inú kvalifikovanú dielňu.

! Za jasného alebo daždivého počasia, vo dne, ako aj v noci, je zakázané rozsvietiť predné hmlové svetlá a zadné hmlové svetlá. V takýchto situáciách môže intenzita ich svetelného kužeľa oslepiť ostatných vodičov. Mali by sa používať jedine v prípade hmly alebo sneženia. Za týchto klimatických podmienok je potrebné zapnúť stretávacie svetlá a hmlové svetlá ručne, pretože svetelný snímač môže detegovať dostatočnú intenzitu svetla. Vypnite predné hmlové svetlá a zadné hmlové svetlá, hneď ako ich už nebudete potrebovať.

Ukazovatele smeru (blikajúce)

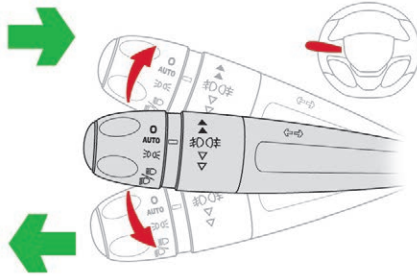

- ☞ Doleva: zatlačte ovládač osvetlenia smerom nadol až za bod odporu.
- ☞ Doprava: zatlačte ovládač osvetlenia smerom nahor až za bod odporu.

Tri bliknutia

- ☞ Zatlačte jednoducho smerom hore alebo dole bez toho, aby ste prekonalí bod odporu. Ukazovatele smeru bliknú trikrát.

Predné denné svetlá (LED)

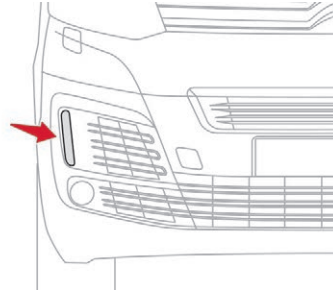

Ak je vaše vozidlo vybavené dennými svetlami, rozsvietia sa automaticky pri naštartovaní motora, keď sa ovládač osvetlenia nachádza v polohe «0» alebo «AUTO».

Automatické rozsvietenie svetlometov

V prípade nedostatočného vonkajšieho svetla zaznamenaného snímačom slnečného žiarenia sa automaticky rozsvietia osvetlenie EČV, obrysové a stretávacie svetlá bez zásahu zo strany vodiča. Svetlá sa môžu rozsvietiť súčasne s automatickou činnosťou stieračov čelného skla aj v prípade detekcie dažďa. Svetlá sa automaticky vypnú vo chvíli, keď je osvetlenie postačujúce alebo po vypnutí stieračov.

Zapnutie

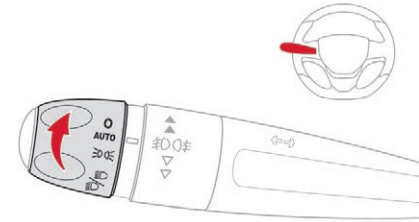

- ☞ Otočte kruhový ovládač do polohy AUTO. Aktiváciu funkcie sprevádza zobrazenie správy.

Vypnutie

- ☞ Otočte kruhový ovládač do inej polohy. Deaktiváciu funkcie sprevádza zobrazenie správy.

Porucha

SERVICE



V prípade poruchy činnosti snímača intenzity svetla sa rozsvietia svetlá, na združenom prístroji sa zobrazí táto kontrolka sprevádzaná zvukovým signálom a/alebo správou.

Obráťte sa na sieť CITROËN alebo na kvalifikovanú dielňu.

! Snímač intenzity svetla môže v hmlistom počasí alebo počas sneženia zaznamenať dostatočné osvetlenie. Svetlá sa teda automaticky nerozsvietia. Ničím neprikrývajte snímač intenzity svetla prepojený s dažďovým senzorom, ktorý sa nachádza v hornej časti čelného skla za vnútorným spätným zrkadlom, príslušné funkcie by nemohli byť ovládané.

Manuálne sprievodné osvetlenie

Dočasné rozsvietenie stretávacích svetiel po vypnutí zapaľovania uľahčuje vodičovi opustenie vozidla v prípade slabej viditeľnosti.

Zapnutie

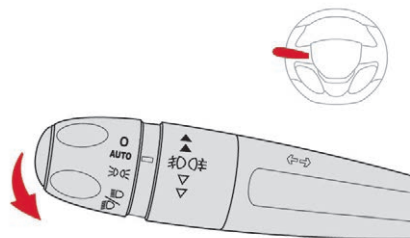

- ☞ Pri vypnutom zapaľovaní «zablikajte svetlami» pomocou ovládača osvetlenia.
- ☞ Ďalšie «zablikanie svetlami» funkciu vypne.

Vypnutie

Manuálne sprievodné osvetlenie sa automaticky vypne po uplynutí stanovenej časovej doby.

Automatické sprievodné osvetlenie

Keď sa pri nedostatočnom osvetlení aktivuje funkcia automatického rozsvietenia svetiel, po vypnutí zapaľovania sa automaticky rozsvietia stretávacie svetlá.

Programovanie

Aktiváciu, deaktiváciu a dĺžku svietenia sprievodného osvetlenia možno nastaviť.

S audio systémom



V ponuke «**Personalisation-configuration**» aktivujte/deaktivujte funkciu «**Follow-me-home headlamps**».

S dotykovým displejom



V ponuke «**Driving/Vehicle**» aktivujte/deaktivujte funkciu «**Guide-me-home lighting**».

Vonkajšie uvítacie osvetlenie

Diaľkové ovládanie svetiel uľahčuje vaše priblíženie sa k vozidlu v prípade slabej viditeľnosti. Aktivuje sa vtedy, keď je ovládač osvetlenia v polohe «**AUTO**» a svetelná intenzita zaznamenaná snímačom svetla je slabá.

Zapnutie



Stlačte symbol otvoreného zámku na diaľkovom ovládaní alebo potiahnite rukoväť niektorých predných dverí so systémom «Prístup a spustenie Hands free».

Rozsvietia sa stretávacie a obrysové svetlá; vaše vozidlo sa zároveň odomkne.

Vypnutie

Vonkajšie uvítacie osvetlenie sa automaticky vypne po uplynutí stanovenej doby, pri zapnutí zapaľovania alebo pri odomknutí vozidla.

Programovanie

Aktivácia, deaktivácia a voľba dĺžky svietenia uvítacieho osvetlenia sú nastaviteľné.

S audio systémom



V ponuke «**Personalisation-configuration**» aktivujte/deaktivujte funkciu «**Welcome lighting**».

S dotykovým displejom



V ponuke «**Driving/Vehicle**» aktivujte/deaktivujte funkciu «**Welcome lighting**».

Statické osvetlenie zákrut

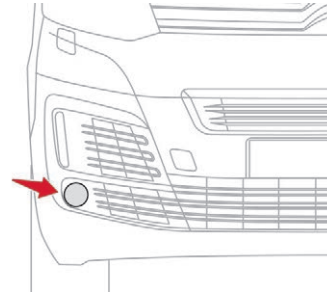

Ak sú zapnuté stretávacie alebo diaľkové svetlá, táto funkcia umožňuje, aby svetelný kužeľ hmlových svetiel osvetľoval vnútorné pole zákruty, keď je rýchlosť vozidla nižšia ako 40 km/h (jazda v meste, kľukatá cesta, križovatky, manévrovanie pri parkovaní atď.).

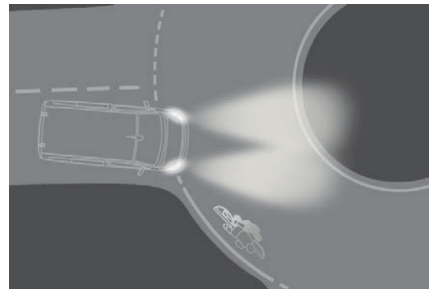

Bez statického osvetlenia zákrut

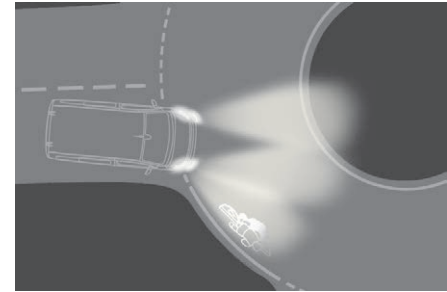

So statickým osvetlením zákrut

Aktivácia

Táto funkcia sa aktivuje:

- aktiváciou zodpovedajúcej smerovky,

alebo

- od istého uhla otočenia volantu.

Deaktivácia

Táto funkcia je nečinná:

- pod istým uhlom otočenia volantu,
- pri rýchlosti vyššej ako 40 km/h,
- zaradením spätného chodu.

Programovanie

Aktivácia alebo deaktivácia funkcie sa uskutočňuje cez konfiguračnú ponuku vozidla. V predvolenom nastavení je táto funkcia aktivovaná.

S audio systémom



V ponuke «**Personalisation-configuration**» aktivujte/deaktivujte funkciu «**Vehicle lighting**».

S dotykovým displejom



V ponuke «**Driving/Vehicle**» aktivujte/deaktivujte funkciu «**Driving lighting**».

Automatické prepnutie diaľkových svetiel

Systém, ktorý v závislosti od podmienok osvetlenia a jazdných podmienok automaticky prepne diaľkové svetlá na stretávacie a naopak vďaka kamere umiestnenej v hornej časti čelného skla.

! Tento systém automatického prepnutia svetiel slúži ako pomocný systém riadenia. Vodič naďalej zodpovedá za osvetlenie svojho vozidla a jeho prispôbenie vonkajším svetelným podmienkam, viditeľnosti a premávke.

i Systém bude aktívny pri rýchlosti vozidla vyššej ako 25 km/h. Pri rýchlosti nižšej ako 15 km/h nebude systém aktívny.

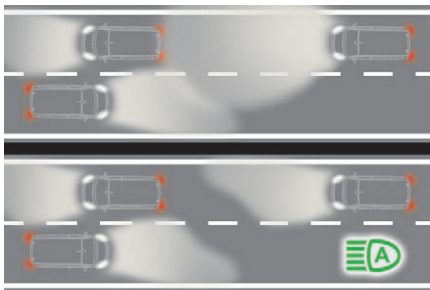

Aktivácia/deaktivácia

S audio systémom

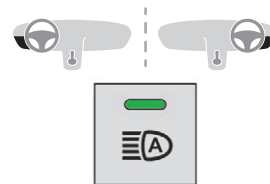

Postup aktivácie systému:



Stlačte toto tlačidlo, jeho kontrolka sa rozsvieti a systém sa aktivuje.

Postup deaktivácie systému:



Stlačte toto tlačidlo, jeho kontrolka zhasne a systém sa deaktivuje.

S dotykovým displejom



V ponuke «**Driving/Vehicle**» aktivujte/deaktivujte funkciu «**Automatic headlamp dip**».

☞ Umiestnite kruhový ovládač osvetlenia do polohy «**AUTO**» alebo «**stretávacích/diaľkových svetiel**».

Pozastavenie

Ak si situácia vyžaduje zmenu stavu svetiel, vodič ju môže kedykoľvek vykonať.

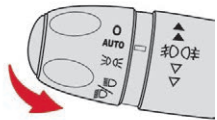

Bliknutím diaľkových svetiel sa funkcia vypne a systém osvetlenia prejde do režimu «automatické rozsvietenie svetiel»:

i Ak si situácia vyžaduje, vodič môže kedykoľvek zasiahnuť a prepnúť stretávacie/diaľkové svetlá potiahnutím ovládača osvetlenia.

i Bliknutie svetlami systém nedeaktivuje. Pri vypnutí zapaľovania ostane stav systému uložený v pamäti.

i Systém môže byť rušený alebo nemusí fungovať správne:

- ak sú nepriaznivé podmienky viditeľnosti (napríklad v prípade hustého sneženia, silného dažďa alebo hustej hmly atď.),
- ak je čelné sklo znečistené, zahmlené alebo zakryté (samolepkou atď.) v oblasti pred kamerou,
- ak sa vozidlo nachádza oproti dopravnej tabuli s vysoko reflexnou úpravou.

V prípade veľmi hustej hmly sa systém automaticky deaktivuje.

Systém nie je schopný snímať:

- účastníkov cestnej premávky, ktorí nie sú osvetlení, ako napríklad chodcov,
- účastníkov cestnej premávky, ktorých osvetlenie je skryté, ako sú napríklad vozidlá jazdiace za bezpečnostnými zvodidlami (napríklad na diaľnici),
- účastníkov cestnej premávky, ktorí sa nachádzajú v hornej alebo spodnej časti prudkého svahu, v prudko točivých zákrutách, na križovatkách.

Výškové nastavenie svetlometov

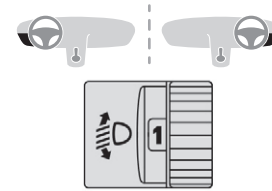

Výška svetlometov s halogénovými žiarovkami musí byť nastavená v závislosti od zaťaženia vozidla tak, aby ste neoslňovali ostatných účastníkov cestnej premávky.

- 0** – 1 alebo 2 osoby na predných miestach.
- 1** – 5 osôb.
- 2** – 6 až 9 osôb.
- 3** – Vodič + maximálne povolené zaťaženie vozidla.

i Pôvodné nastavenie predstavuje poloha 0.

4

Tlmené osvetlenie interiéru

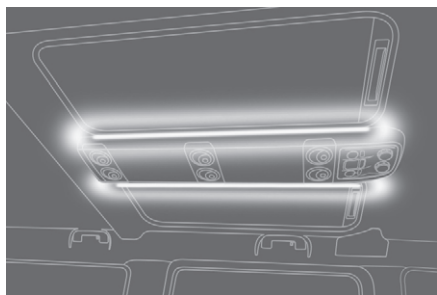
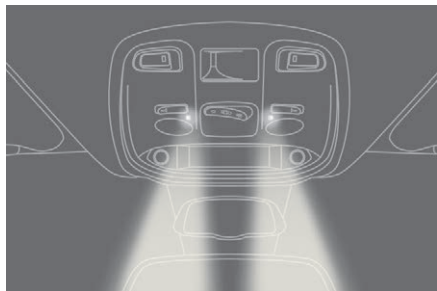

Rozsvietenie tlmeného osvetlenia v interiéri zlepšuje viditeľnosť vo vozidle v prípade nedostatočného svetla.

Zapnutie

Za tmy sa svietidlá predného stropného osvetlenia a panoramatickej strechy (ak je nimi vaše vozidlo vybavené) rozsvietia automaticky keď sa rozsvietia obrysové svetlá.

Tlmené osvetlenie sa automaticky vypne pri zhasnutí parkovacích svetiel.

Programovanie

Aktiváciu, deaktiváciu a intenzitu tlmeného osvetlenia je možné nastaviť.

S audio systémom



V ponuke «**Personalisation-configuration**» aktivujte/deaktivujte funkciu «**Ambiance lighting**».

S dotykovým displejom



V ponuke «**Driving/Vehicle**» aktivujte/deaktivujte funkciu «**Mood lighting**».

Ovládač stieračov skla

Programovanie

Vaše vozidlo môže obsahovať aj určité funkcie, ktorých parametre je možné nastaviť:

- automatické stieranie pre predné stierače skla,
- zadné stieranie skla pri zaradení spätného chodu.

! V zimnom období nezapínajte stierače skôr, ako odstránite sneh, ľad alebo námrazu z čelného skla, okolo ramien a líšt stieračov, a tiež okolo tesnenia predného skla.

! Stierače nezapínajte, keď je predné sklo suché. Pri mimoriadne chladnom alebo teplom počasí najprv skontrolujte, či líšty stieračov nie sú primrznuté alebo prilepené k čelnému sklu, a až potom zapnite stierače.

Manuálne ovládače

Stierače skla ovláda priamo vodič.

Model s manuálnym stieraním (prerušovaným)

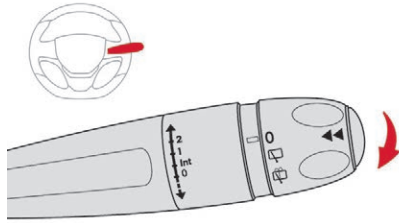

Model s AUTOMATICKÝM stieraním

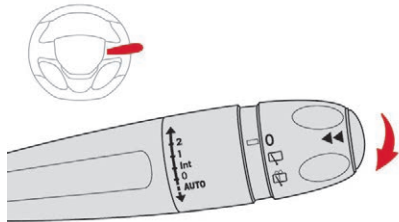

Stierače čelného skla

Posuňte ovládaciu páčku nahor alebo nadol do želanej polohy, aby ste zmenili rýchlosť stierania.

- 2** Rýchle stieranie (silné zrážky).
- 1** Štandardné stieranie (mierne zrážky).
- Int** Prerušované stieranie (úmerné rýchlosti vozidla).
- 0** Vypnuté.
- ↓** Stieranie v jednotlivých cykloch (zatlačte smerom nadol alebo krátko potiahnite ovládač k sebe a následne ho uvoľnite).

alebo

- AUTO ↓** Automatické stieranie (stlačte smerom dole, následne uvoľnite).
- AUTO ↓** Stieranie v jednotlivých cykloch (krátko potiahnite ovládač smerom k sebe).

Automatické stieranie čelného skla

Činnosť stieračov predného skla je automatická v prípade detekcie dažďa (snímač za vnútorným spätným zrkadlom) a rýchlosť stierania sa prispôbi intenzite zrážok.

Zapnutie

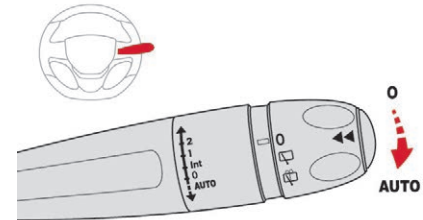

Krátko stlačte ovládací prvok smerom dole. Stierací cyklus potvrdí akceptovanie požiadavky. Na združenom prístroji sa rozsvieti táto výstražná kontrolka a zobrazí sa správa.

Vypnutie



Opäť krátko stlačte ovládač smerom dole alebo umiestnite ovládač do inej polohy (Int, 1 alebo 2). Táto kontrolka na združenom prístroji zhasne a zobrazí sa správa.

- i** Po každom vypnutí zapalovania dlhšom ako jedna minúta je potrebné automatické stieranie opätovne aktivovať stlačením ovládača smerom dole.

Porucha činnosti

V prípade poruchy činnosti automatického stierania budú stierače fungovať v režime prerušovaného stierania.

Nechajte si vykonať kontrolu v sieti CITROËN alebo v kvalifikovanej dielni.

! Ničím neprikrývajte dažďový senzor, ktorý je prepojený so svetelným senzorom a nachádza sa v hornej časti čelného skla za vnútorným spätným zrkadlom. Počas umývania vozidla na automatickej linke vypnite automatické stieranie. V zime sa odporúča počkať na úplné rozmrazenie čelného skla a až potom aktivovať automatické stieranie.

Zadný stierač

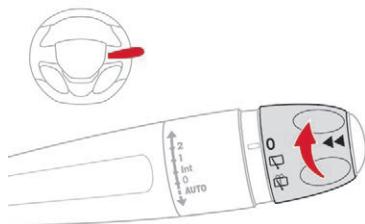

Vypnuté stieranie.



Prerušované stieranie.



Stieranie s ostrekovaním skla (pevne stanovená doba).

Spätný chod

Ak je pri zaradení spätného chodu zapnutý predný stierač, automaticky sa zapne aj zadný stierač skla.

Aktivácia/deaktivácia

Aktivácia alebo deaktivácia systému sa uskutočňuje cez konfiguračnú ponuku.

i Tento systém je predvolene aktivovaný.

! V prípade intenzívneho sneženia alebo námrazy, alebo pri použití nosiča bicykla na kufrí vozidla, deaktivujte zadné automatické stieranie.

S audio systémom



V ponuke «**Personalisation-configuration**» aktivujte/deaktivujte funkciu «**Rear wipe in reverse gear**».

S dotykovým displejom



V ponuke «**Driving/Vehicle**» aktivujte/deaktivujte funkciu «**Rear wiper in reverse**».

Ostrekovač čelného skla a ostrekovač svetlometov

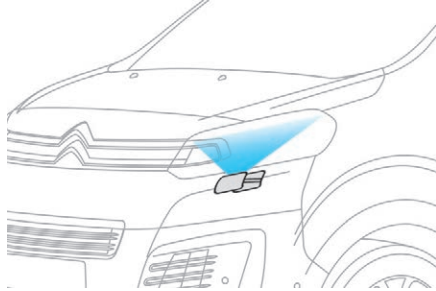

☞ Potiahnite páčku stieračov skla smerom k sebe. Ostrekovač skla a následne stierač skla sa uvedú do činnosti na obmedzený čas.

Ostrekovače svetlometov sa aktivujú len v prípade, **ak sú rozsvietené stretávacie svetlá** a vozidlo **sa pohybuje**.

Pre aktiváciu ostrekovačov svetlometov pri rozsvietených denných svetlách umiestnite ovládač osvetlenia do polohy stretávacích svetiel.

i Na vozidlách vybavených automatickou klimatizáciou má akýkoľvek zásah na ovládači ostrekovania skla za následok dočasné uzavretie vstupu vzduchu z exteriéru z dôvodu obmedzenia pachov v interiéri vozidla.

Minimálna hladina ostrekovača skiel/svetlometov



Ak sa v nádržke dosiahne nízka hladina, na vozidlách vybavených ostrekovačmi svetlometov sa na združenom prístroji zobrazí táto kontrolka, sprevádzaná zvukovým signálom a správou.

Kontrolka sa zobrazí pri každom zapnutí zapalovania alebo pri každom použití ovládača, a to až do okamihu opätovného doplnenia hladiny v nádržke.

Pri najbližšom zastavení vozidla doplňte hladinu v nádržke ostrekovača skla/svetlometov alebo si ju nechajte doplniť.

Vyhrievané čelné sklo a trysky ostrekovačov

(v závislosti od krajiny predaja)

V zimnom období táto funkcia vyhrieva čelné sklo a trysky ostrekovačov.

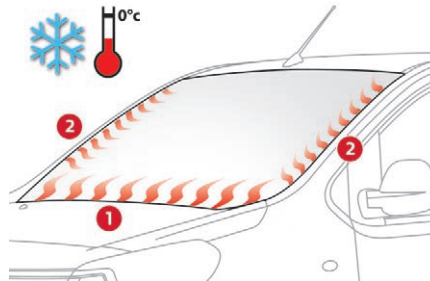

V zóne **1** vyhrievanie oddelí ramienka stieračov v prípade, že sú prilepené námrazou alebo snehom k čelnému sklu.

V zóne **2** vyhrievanie zlepšuje viditeľnosť a obmedzuje hromadenie snehu počas činnosti stieračov.

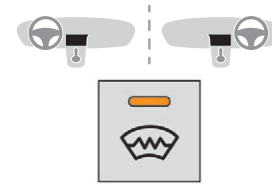

4

Zapnutie



Pri zapnutom motore stlačte toto tlačidlo. Jeho svetelná kontrolka sa rozsvieti.

Prevádzková doba je závislá od vonkajšej teploty.

Ďalšie stlačenie tohto tlačidla funkciu vypne, jeho svetelná kontrolka zhasne.

Servisná poloha predných stieračov

Servisná poloha umožňuje očistenie samotných stieračov alebo výmenu ramienok stieračov. Taktiež môže byť užitočná v zimnom období.

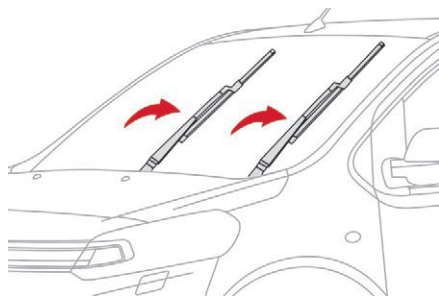

- ☞ V priebehu minúty, ktorá nasleduje po vypnutí zapalovania, akákoľvek manipulácia s ovládačom stierača umiestni ramienka do zvislej polohy.
- ☞ Aby ste obnovili polohu stieračov, zapnite zapalovanie a pohnite ovládačom.

i Na zachovanie funkčnosti stieračov skla vám odporúčame:

- manipulovať s nimi opatrne,
- pravidelne ich čistiť mydlovou vodou,
- nevyužívať ich na prichytenie kartónu na čelné sklo,
- vymieňať ich pri spozorovaní prvých znakov opotrebovania.

Všeobecné odporúčania v oblasti bezpečnosti

! Na rôznych miestach vo vozidle sú pripevnené štítky. Sú medzi nimi bezpečnostné upozornenia, ako aj identifikačné informácie vozidla. Neodstraňujte ich: sú neoddeliteľnou súčasťou vášho vozidla.

! Pri akomkoľvek zásahu na vašom vozidle sa obráťte na kvalifikovaný servis, ktorý má potrebné znalosti, kompetenciu a vhodné vybavenie na výkon zásahov. To všetko je vám schopná poskytnúť sieť CITROËN.

! Upozorňujeme vás na tieto skutočnosti:

- Montáž výbavy alebo elektrického príslušenstva, ktoré nie je schválené spoločnosťou CITROËN, môže zapríčiniť nadmernú spotrebu a poruchu elektrických systémov vášho vozidla. Obráťte sa na sieť CITROËN, kde vás oboznámi s ponukou odporúčaného príslušenstva.
- Z bezpečnostných dôvodov je prístup k diagnostickej zásuvke združenej s integrovanými elektronickými systémami, ktoré sú súčasťou výbavy vášho vozidla, striktné vyhradený zástupcom siete CITROËN alebo kvalifikovanej dielne, ktorí disponujú vhodným náradím (riziko poruchy elektrických integrovaných systémov, ktoré by mohli spôsobiť vážne závady alebo zlyhania). Výrobca nebude niesť zodpovednosť v prípade nerešpektovania tohto pokynu.
- Akákoľvek zmena alebo úprava, ktorá nie je schválená spoločnosťou CITROËN alebo bola vykonaná bez dodržania technických predpisov stanovených výrobcom, má za následok prerušenie zákonnej a zmluvnej záruky.

! Inštalácia príslušenstva

rádiokomunikačných vysielateľov

Pred inštaláciou rádiokomunikačného vysielateľa je potrebné sa obrátiť na sieť CITROËN, kde vás oboznámi s vlastnosťami vysielateľov (frekvenčné pásmo, maximálny výkon, poloha antény, špecifické podmienky inštalácie), ktoré možno namontovať do vozidla v súlade so smernicou o elektromagnetickej kompatibilite vozidiel (2004/104/ES).

! V závislosti od právnych predpisov platných v danej krajine môžu byť niektoré bezpečnostné prvky súčasťou povinnej výbavy vozidla: bezpečnostné reflexné vesty, výstražné trojuholníky, alkoholtest, náhradné žiarovky, náhradné poisťky, hasiaci prístroj, lekárnička, ochranné zásterky na zadných kolesách atď.

Núdzové výstražné osvetlenie

Vizuálna výstražná prostredníctvom rozsvietenia smerových svetiel, ktoré upozorňuje ostatných účastníkov premávky na poruchu, vlečenie alebo nehodu.

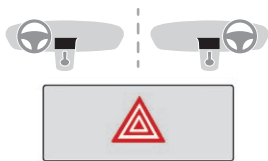

- ☞ Po stlačení tohto tlačidla všetky svetlá smerových ukazovateľov začnú blikať. Môže byť v činnosti aj pri vypnutom zapáľovaní.

Automatické rozsvietenie núdzových výstražných svetiel

Pri prudkom brzdení a v závislosti od spomalenia, ako aj pri regulácii ABS alebo pri náraze vozidla, sa automaticky rozsvietia núdzové výstražné svetlá.

Vypnú sa automaticky po prvom zatlačení akcelerátora.

- ☞ Môžete ich taktiež vypnúť manuálne stlačením tlačidla.

Núdzový alebo asistenčný hovor

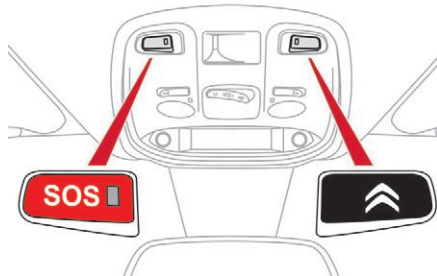
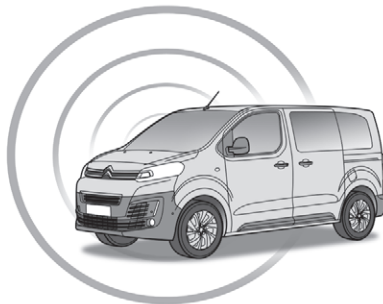

- * V súlade s všeobecnými podmienkami používania služby dostupnej u predajcov a v súlade s technickými a technologickými obmedzeniami.

Služba lokalizovaného núdzového hovoru



V núdzovom prípade podržte toto tlačidlo na dobu dlhšie ako 2 sekundy.

Blikajúca zelená LED dióda a hlasová správa potvrdí, že sa kontaktovalo zákaznícke centrum «Služba lokalizovaného núdzového hovoru»*



Ďalším okamžitým stlačením tohto tlačidla sa žiadosť zruší. Zelená kontrolka zhasne.

Ak bolo spojenie nadviazané, zelená kontrolka zostane svietiť (nepretržite).

Zhasne po ukončení komunikácie.

«Služba lokalizovaného núdzového hovoru» okamžite lokalizuje vaše vozidlo a kontaktuje vás vo vašom vlastnom jazyku** a v prípade potreby k vám vyšle príslušnú záchrannú službu. V krajinách, v ktorých nie je takéto stredisko zriadené alebo v prípade, ak bola lokalizačná služba jasne odmietnutá, je hovor riadený priamo prostredníctvom záchrannej služby (112) bez lokalizácie.

** V súlade s geografickým pokrytím «služby lokalizovaného núdzového hovoru», «služby lokalizovaného asistenčného hovoru» a úradným jazykom, ktorý si zvolil vlastník vozidla.

Zoznam zahrnutých krajín a služieb telematiky je k dispozícii u predajcov alebo na stránke pre vašu krajinu.

! V prípade nárazu, ktorý bol zaznamenaný počítačom airbagu a nezávisle od prípadných rozvinutí airbagov, sa núdzový hovor aktivuje automaticky.

Činnosť systému



Pri zapnutí zapaľovania sa zelená svetelná kontrolka rozsvieti na 3 sekundy, čím signalizuje správnu činnosť systému.

Pre všetky krajiny s výnimkou Ruska, Bieloruska, Kazachstanu.



Červená svetelná kontrolka bliká a následne zhasne: porucha systému.

Červená svetelná kontrolka je trvalo rozsvietená: je potrebné vymeniť rezervnú batériu.

Pre Rusko, Bielorusko a Kazachstan.



Červená svetelná kontrolka je trvalo rozsvietená: porucha systému.

Červená svetelná kontrolka bliká: je potrebné vymeniť rezervnú batériu.

V oboch prípadoch môže nastať situácia, že služby núdzového a asistenčného hovoru nemusia byť dostupné.

V čo najkratšom čase sa obráťte na odborný servis.

i Porucha systému nebráni vozidlu v jazde.

Služba lokalizovaného asistenčného hovoru



V prípade imobilizácie vozidla môžete požiadať o pomoc tak, že stlačíte toto tlačidlo a pridržíte ho dlhšie ako 2 sekundy.

Hlasová správa potvrdí, že hovor sa uskutočnil**.



Ďalším okamžitým stlačením tohto tlačidla sa žiadosť zruší.

Zrušenie je potvrdené hlasovou správou.

** V závislosti od geografického pokrytia «», «služby lokalizovaného núdzového hovoru», «služby lokalizovaného asistenčného hovoru» a oficiálneho národného jazyka zvoleného vlastníkom vozidla.

Zoznam pokrytých krajín a služieb telematiky je dostupný v predajných miestach alebo na stránke www.citroen.sk.

Geolokalizácia



Geolokalizáciu môžete deaktivovať súčasným stlačením tlačidiel «Služba lokalizovaného núdzového hovoru» a «Služba lokalizovaného asistenčného hovoru» a následným potvrdením voľby stlačením «Služba lokalizovaného asistenčného hovoru».



Geolokalizáciu môžete opäť aktivovať ďalším súčasným zatlačením tlačidiel «Služba lokalizovaného núdzového hovoru» a «Služba lokalizovaného asistenčného hovoru» a následným potvrdením voľby zatlačením na «Služba lokalizovaného asistenčného hovoru».

i Ak ste si vozidlo kúpili inde ako v sieti značkových predajní, je potrebné skontrolovať konfiguráciu týchto služieb a o ich úpravu môžete požiadať vo vašej predajnej sieti. V krajinách s niekoľkými úradnými jazykmi je možná konfigurácia v úradnom jazyku podľa vášho výberu.

i Z technických dôvodov a predovšetkým v záujme zlepšenia kvality služieb telematiky poskytovaných zákazníčkovi si výrobca vyhradzuje právo kedykoľvek vykonať aktualizácie telematického systému zabudovaného vo vozidle.

i Ak ste využili ponuku My CITROËN s balíkom služieb SOS vrátane asistencie, máte možnosť využívať aj doplnkové služby prostredníctvom vášho osobného priestoru Citroën Connect Box na webových stránkach vašej krajiny.

Zvuková výstraha



☞ Stlačte strednú časť volantu.

Elektronický stabilizačný program (ESC)

Elektronický stabilizačný program (ESC):
Elektronický stabilizačný program (ESC) sa skladá z týchto systémov:

- protiblokovací systém kolies (ABS) a elektronický delič brzdného účinku (EBFD),
- posilňovač núdzového brzdzenia (EBA),
- regulačný systém prešmyku kolies (ASR),
- dynamické riadenie stability (DSC).

Definície

Protiblokovací systém kolies (ABS) a elektronický delič brzdného účinku (EBFD)

Tento systém zvyšuje stabilitu a ovládateľnosť vášho vozidla pri brzdení a zabezpečuje nad ním lepšiu kontrolu v zákrutách, predovšetkým na poškodených a šmykľavých vozovkách. ABS zabráňuje zablokovaniu kolies v prípade prudkého brzdzenia.

Elektronický delič brzdného účinku (EBFD) zabezpečuje integrálne riadenie brzdného tlaku jednotlivých kolies.

Posilňovač núdzového brzdzenia (EBA)

V núdzovom prípade tento systém umožňuje rýchlejšie dosiahnuť optimálny brzdný tlak, a teda skrátiť vzdialenosť na zastavenie vozidla. Uvedie sa do činnosti v závislosti od rýchlosti stlačenia brzdového pedálu. V dôsledku toho nastane zníženie odporu pedálu a zvýšenie účinnosti brzdzenia.

Regulačný systém prešmyku kolies (ASR)

Systém ASR optimalizuje prenos hnacej sily tak, že ovláda brzdy hnacích kolies a motor, čím obmedzuje riziko prešmyku kolies. Umožňuje tiež zlepšiť stabilitu vozidla v zákrutách pri akcelerácii.

Dynamické riadenie stability (DSC)

V prípade rozdielu dráhy sledovanej vozidlom a dráhy požadovanej vodičom systém DSC kontroluje jednotlivé kolesá a automaticky ovplyvňuje činnosť brzdy jedného alebo viacerých kolies a taktiež činnosť motora z dôvodu uvedenia vozidla do požadovanej dráhy, v rámci fyzikálnych zákonov.

Inteligentný systém kontroly trakcie

Ak je vaše vozidlo vybavené týmto systémom, disponuje pomocným systémom podpory pri jazde po snehu: **inteligentným systémom kontroly trakcie**.

Táto funkcia umožňuje detekciu situácií, pri ktorých dochádza k zníženiu príľnavosti kolies k podkladu, ktoré môžu následne sťažiť rozjazd vozidla a jazdu po veľkom množstve čerstvo napadnutého snehu alebo jazdu po ujazdenom snehu.

V takých situáciách **inteligentná kontrola trakcie** reguluje preklzavanie kolies, aby sa optimalizoval ich adekvátny náhon a smerová stabilita vášho vozidla.

i Na ceste so slabou príľnavosťou sa odporúča použitie snehových pneumatík.

Protiblokovací systém kolies (ABS) a elektronický delič brzdného účinku (EBFD)



Trvalé rozsvietenie tejto kontrolky signalizuje poruchu činnosti systému ABS.



STOP



Rozsvietenie tejto kontrolky spojené s rozsvietením kontroliek **STOP** a ABS sprevádzané zvukovým signálom a zobrazením hlásenia signalizuje poruchu elektronického deliča brzdného účinku (EBFD).

Zastavte vozidlo hneď, ako to bude možné bez ohrozenia bezpečnosti.

V oboch prípadoch nechajte vozidlo urýchlene skontrolovať v sieti CITROËN alebo v inej kvalifikovanej dielni.

i V prípade výmeny kolesa (pneumatiky a disku) dbajte na to, aby boli homologizované pre vaše vozidlo.

i Pri normálnej činnosti systému ABS sa môžu vyskytnúť ľahké vibrácie brzdového pedálu.

! V prípade potreby núdzového brzdzenia silno zatlačte na brzdový pedál bez povoľovania.

! Po náraze si nechajte systém skontrolovať v sieti CITROËN alebo v kvalifikovanej dielni.

Dynamické riadenie stability (DSC) a regulácia preklzovania kolies (ASR)

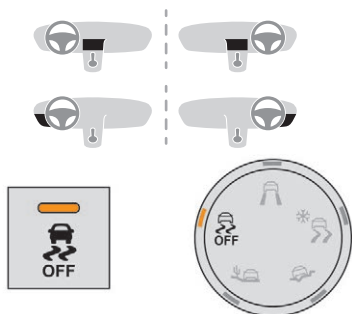

Aktivácia

Tieto systémy sa aktivujú automaticky pri každom naštartovaní vozidla. Hneď ako systémy zistia problémy s príhnavosťou pneumatík alebo s držaním stopy, budú pôsobiť na motor a brzdy.



Je to signalizované blikaním kontrolky na združenom prístroji.

Deaktivácia

V určitých výnimočných podmienkach (rozbeh vozidla uviaznutého v bahne, snehu, na uvoľnenej pôde atď.) môže byť výhodné deaktivovať systémy DSC/ASR, pričom sa po preklzovaní kolies obnoví príhnavosť pneumatiky na vozovke. Odporúča sa však opätovne aktivovať systém hneď ako to bude možné.



Stlačte toto tlačidlo.

Alebo



Nastavte ovládač do tejto polohy.

Svetelná kontrolka tlačidla alebo kruhového ovládača sa rozsvieti: systém DSC/ASR už neovplyvňuje činnosť motora.

Reaktivácia

Tieto systémy sa automaticky opätovne aktivujú po každom vypnutí zapaľovania alebo pri rýchlosti nad 50 km/h. Pri rýchlosti nižšej ako 50 km/h však môžete systém opätovne aktivovať manuálne.



Znovu stlačte toto tlačidlo.

Alebo



Nastavte ovládač do tejto polohy.

Kontrolka tlačidla alebo kruhového ovládača zhasne.

Porucha činnosti



Rozsvietenie kontrolky, sprevádzané zobrazením správy na displeji znamená poruchu týchto systémov.

Obráťte sa na sieť CITROËN alebo inú kvalifikovanú dielňu, kde vám systém skontrolujú.

! AS/DSC

Tieto systémy ponúkajú možnosť zvýšenia bezpečnosti pri štandardnej jazde, avšak nesmú nabádať vodiča k zvyšovaniu rizika a k jazde príliš vysokou rýchlosťou.

V podmienkach zníženej príľnavosti (dážď, sneh, poľadovica) riziko straty príľnavosti stúpa. Preto je pre vašu bezpečnosť dôležité, aby ste ponechali tieto systémy aktivované za každých podmienok, predovšetkým v náročných podmienkach. Správna činnosť týchto systémov je podmienená dodržiavaním odporúčaní výrobcu týkajúcich sa kolies (pneumatiky a disky), brzdového systému a elektronických komponentov, ako aj postupov pri montáži a opravách v sieti CITROËN.

Z dôvodu efektívneho využitia týchto systémov v zimnom období je nevyhnutné vybaviť vozidlo štyrmi zimnými pneumatikami, ktoré vozidlu umožnia zachovať obvyklý spôsob jazdy.

kvalifikovanú dielňu, control

Ide o špecifický a patentovaný systém kontroly trakcie, zlepšujúci prenos hnacej sily na snehu, blate a piesku.

Tento systém, ktorého činnosť bola optimalizovaná pre akúkoľvek situáciu, vám umožňuje manévrovať vo väčšine prípadov s nedostatočnou adhéziou (situácie, s ktorými sa môžete stretnúť pri štandardnom použití vozidla).

Zatlačenie pedálu akcelérатора musí byť dostatočne silné, aby mohol systém využiť výkon motora. Fázy činnosti s vysokými otáčkami motora sú úplne normálnym javom. Prepínací ovládač s piatimi polohami vám umožňuje voľbu nastavenia, ktorá najlepšie zodpovedá aktuálnym jazdným podmienkam. Vaša voľba sa potvrdí rozsvietením svetelnej kontroly zodpovedajúcej príslušnému režimu.

i V spojení s celoročnými pneumatikami Peak Mountain Snow Flake ponúka tento systém kompromis medzi bezpečnosťou, príľnavosťou pneumatík k povrchu a prenosom hnacej sily. Sú účinné v zimných i letných podmienkach.

Štandardný režim (ESC)

Tento režim je nakalibrovaný pre nízku úroveň prešmyku kolies a zodpovedá rôznym stupňom príľnavosti, s ktorými sa môže vozidlo zvyčajne stretnúť na ceste.



☞ Umiestnite kruhový ovládač do tejto polohy.

i Po každom vypnutí zapalovania sa systém automaticky nastaví na tento režim.

Tento režim prispôsobuje svoju činnosť podmienkam príľnavosti, zaznamenaných na každom z predných kolies pri rozjazde vozidla. (režim aktívny do 50 km/h)

5

Sneh



☞ Umiestnite kruhový ovládač do tejto polohy.



☞ Umiestnite kruhový ovládač do tejto polohy.



☞ Umiestnite kruhový ovládač do tejto polohy.

i Na piesku nepoužívajte iné režimy, v opačnom prípade vám hrozí riziko uviaznutia vozidla.

i K dispozícii máte možnosť deaktivácie systémov ASR a DSC otočením kruhového ovládača do polohy «OFF».



V prípade nedobrovoľného odchylenia sa od dráhy systémy ASR a DSC už nebudú mať vplyv na činnosť motora a na brzdy. Tieto systémy sa opätovne automaticky aktivujú pri prekročení rýchlosti 50 km/h alebo pri každom zapnutí zapaľovania.

Akýkoľvek terén (blato, vlhká tráva atď.)

Tento režim umožňuje pri rozjazde vozidla výrazné prešmykovanie kolesa s najslabšou príľnavosťou, aby došlo k vyviaznutiu z blata a pneumatika sa opäť dostala do záberu. Súčasne je koleso s najväčšou príľnavosťou riadené tak, aby prenášalo čo najväčší krútiaci moment.

Vo fáze pohybu systém optimalizuje prešmyk takým spôsobom, aby vozidlo reagovalo čo možno najlepšie na požiadavky vodiča (režim aktívny do 80 km/h).

Piesok

Tento režim umožňuje slabý prešmyk na oboch hnacích kolesách súčasne, aby sa mohlo vozidlo pohybovať a obmedzilo sa riziko uviaznutia v piesku (režim aktívny do 120 km/h).



i Odporúčania týkajúce sa jazdy

Vaše vozidlo je skonštruované tak, aby bolo schopné jazdiť na asfaltových cestách, ale umožňuje vám taktiež príležitostnú jazdu na iných menej zjazdných povrchoch.

Neumožňuje však jazdu v nasledujúcich prípadoch:

- prekonávanie a jazda na povrchu, ktorý by mohol spôsobiť poškodenie podvozku vozidla prípadne odtrhnutie jednotlivých prvkov (palivové potrubie, chladič paliva atď.) existujúcimi prekážkami alebo kameňmi,
- jazda na prudkom svahu s povrchom s nízkymi adhéznymi podmienkami,
- prejazd vodným tokom.

Bezpečnostné pásy

Predné bezpečnostné pásy



Predné bezpečnostné pásy sú vybavené systémom pyrotechnického napínania a obmedzovačom silového účinku. Tento systém zlepšuje bezpečnosť na predných miestach v prípade čelných a bočných nárazov. V závislosti od intenzity nárazu systém pyrotechnického napínania dočasne napne pásy a pritisne ich na telá pasažierov.

Pásy s pyrotechnickým napínaním sú aktívne pri zapnutom zapalovaní. Obmedzovač silového účinku zmiernuje tlak pásu na hrudník pasažiera, čím prispieva k zvýšeniu jeho bezpečnosti.

Zaistenie

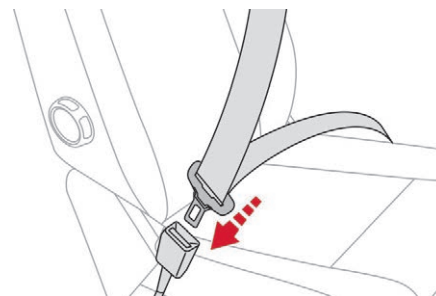

- ☞ Potiahnite za popruh a zasuňte jazyček do zapínacej spony.
- ☞ Potiahnutím skontrolujte, či je bezpečnostný pás správne zaistený.

Odistenie

- ☞ Stlačte červené tlačidlo zapínacej spony.
- ☞ Navíjanie pásu sprevádzajte rukou.

Nastavenie výšky

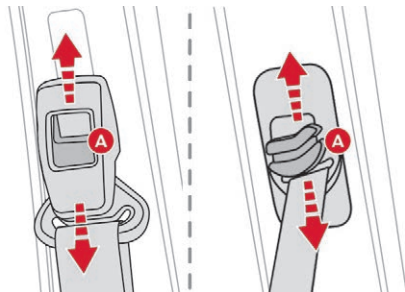

- ☞ Nižšiu polohu úchytu pásu dosiahnete presunutím ovládača **A** smerom nadol a súčasným posunutím celku.
- ☞ Vyššiu polohu úchytu pásu dosiahnete posunutím celku smerom nahor do požadovanej polohy.

i Horná časť diagonálneho popruhu musí byť umiestnená v priehlbine ramena.

Predné dvojmiestne lavicové sedadlo

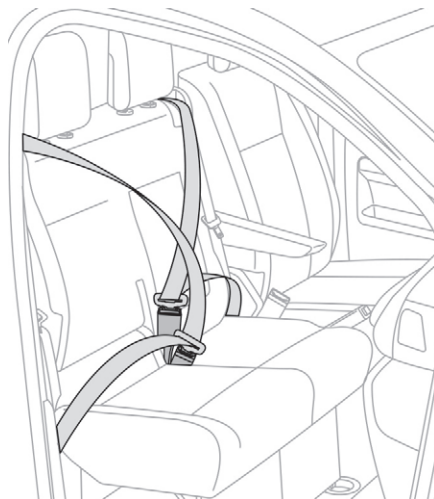

Ak sa vpredu vo vašom vozidle nachádza lavicové sedadlo, dbajte na to, aby ste vsunuli správny pás do príslušnej zapínacej spony. Nezamieňajte pásy alebo zapínacie spony pásov určené pre vodiča s tými, ktoré sú určené pre miesto na sedenie v strede.

Zadné bezpečnostné pásy

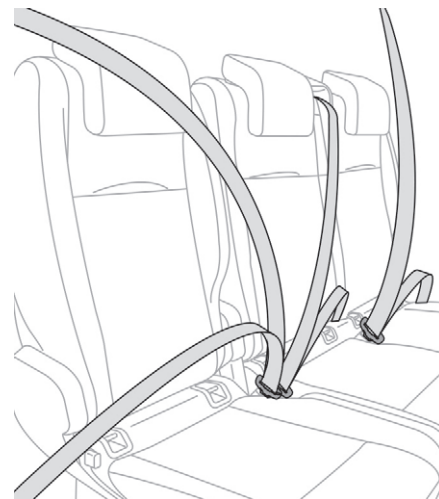

Ak sa vo vašom vozidle nachádza trojmiestne lavicové sedadlo (z jedného kusu alebo zložené zo sedadla 1/3 a lavice 2/3), je vybavené trojbodovými bezpečnostnými pásmi s navijacím zariadením na bočných miestach. Strednému miestu prislúcha vodidlo a navijak pásu, ktoré sú súčasťou operada.

Navijacie zariadenia na bočných miestach v 2. rade sú vybavené obmedzovačom silového účinku.

Miesta v 3. rade sú vybavené trojbodovými bezpečnostnými pásmi s navijacím zariadením.

I Pri sedadlách v 2. a 3. rade dbajte na to, aby ste každý pás priradili k správnej zapínacej spony.

Nezamieňajte pásy alebo zapínacie spony pásov určené pre bočné miesta s tými, ktoré sú určené pre miesta na sedenie v strede.

Pri sklápaní bočných sedadiel alebo operadiel do vodorovnej polohy dbajte na to, aby ste neprivreli stredný bezpečnostný pás.

Po sklopení alebo posunutí sedadla prípadne zadného lavicového sedadla sa presvedčte, či je bezpečnostný pás správne zvinutý a či sa jeho koncovka dá zasunúť do uzatváracej spony.

Pri manipulácii s bočnými sedadlami (zloženie/vrátenie do pôvodnej polohy) alebo so sedadlami v 3. rade dajte pozor, aby ste nezachytili stredný pás.

So samostatnými sedadlami



Sedadlá sú vybavené trojbodovými bezpečnostnými pásmi s vedením a navijacím zariadením pásu, ktoré sú súčasťou operadla.

Kontrolky bezpečnostných pásov

So samostatnými prednými sedadlami

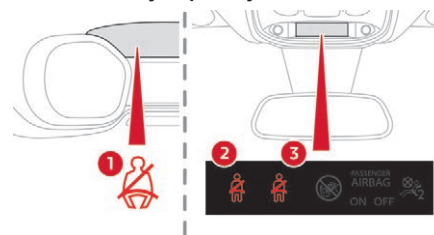

1. Kontrolka nezapnutia/odopnutia predných pásov.
2. Kontrolka nezapnutia/odopnutia bezpečnostného pásu ľavého sedadla.
3. Kontrolka nezapnutia/odopnutia bezpečnostného pásu pravého sedadla.

Ak pri zapnutí zapaľovania nie je príslušný pás zapnutý alebo je odopnutý, rozsvieti sa kontrolka príslušného pásu.



Pri rýchlosti vyššej ako približne 20 km/h táto kontrolka (-y) bliká po dobu dvoch minút, sprevádzaná zvukovým signálom. Po uplynutí týchto dvoch minút bude kontrolka(-y) trvale svietiť až do chvíle, kým si vodič alebo spolujazdec nezapne bezpečnostný pás.

S predným dvojmiestnym lavicovým sedadlom (a sedadlom vodiča)

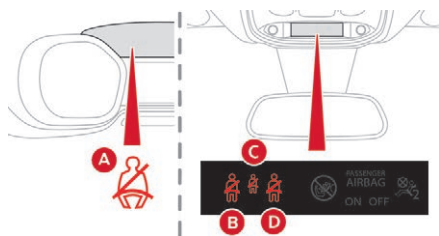

- A. Kontrolka nezapnutia/odopnutia predných pásov.
- B. Kontrolka nezapnutia/odopnutia bezpečnostného pásu ľavého sedadla.
- C. Výstražná kontrolka odopnutého bezpečnostného pásu na združenom prístroji.
- D. Kontrolka odopnutia pravého pásu.

Ak pri zapnutí zapaľovania nie je príslušný pás zapnutý alebo je odopnutý, rozsvieti sa kontrolka príslušného pásu.

Odporúčania

Vodič sa musí presvedčiť, že spolujazdci používajú bezpečnostné pásy správnym spôsobom a že sú všetci správne pripútaní skôr ako sa vozidlo rozbehne. Nezávisle na mieste, na ktorom sa nachádzate vo vozidle, si vždy založte bezpečnostný pás, a to aj pri jazde na krátku vzdialenosť.

Nezamieňajte zapínacie spony bezpečnostných pásov, pretože by mohlo dôjsť k obmedzeniu ich funkcie. Bezpečnostné pásy sú vybavené navijacom, ktorý umožňuje automatické prispôsobenie dĺžky pásu vašej postave. Bezpečnostný pás sa zloží automaticky v prípade, ak nie je používaný.

Pred a po použití bezpečnostných pásov sa presvedčite o ich správnom zvinutí. Spodná časť pásu musí byť nastavená v čo najtesnejšom kontakte s panvou. Horná časť musí byť nastavená v priehlbine ramena.

Navijaky sú vybavené automatickým blokovacím zariadením, ktoré sa aktivuje v prípade nárazu, náhleho brzdenia alebo prevrátenia vozidla. Zariadenie môžete uvoľniť pevným potiahnutím pásu a jeho následným uvoľnením tak, aby sa mierne navinul.

Aby bola zabezpečená optimálna funkcia bezpečnostných pásov:

- musia byť napnuté v tesnej blízkosti tela,
- musia byť rovnomerným pohybom potiahnuté dopredu a súčasne je potrebné ich kontrolovať, aby sa neprekrútili,
- môže byť pripútaná len jedna osoba,
- nesmú vykazovať známky poškodenia, napríklad natrhnutia alebo rozstrapkania,
- nesmú byť prerobené alebo upravené, čím by sa mohla obmedziť ich účinnosť.

V zmysle platných bezpečnostných predpisov musí byť akýkoľvek zásah na bezpečnostných pásoch vo vašom vozidle vykonaný v kvalifikovanej dielni so zaškoleným personálom a adekvátnym vybavením, ktoré vám poskytuje práve sieť CITROËN.

Nechajte si pravidelne kontrolovať vaše bezpečnostné pásy v sieti CITROËN alebo v kvalifikovanej dielni, a to predovšetkým v prípade, ak spozorujete známky ich poškodenia.

Bezpečnostné pásy čistite mydlovou vodou alebo prípravkom na čistenie textilu, ktorý je v predaji v sieti CITROËN.

Po sklopení alebo premiestnení jedného sedadla alebo zadného lavicového sedadla sa presvedčte o správnej polohe a zvinutí bezpečnostných pásov.

i Pokyny pre deti

Ak má spolujazdec menej ako 12 rokov alebo meria menej ako 150 cm, použite vhodnú detskú sedačku.

Nikdy nepoužívajte jeden popruh na pripútanie viacerých osôb.

Nikdy neprevádzajte dieťa posadené na vašich kolenách.

Viac informácií o **detských sedačkách** nájdete v príslušnej kapitole.

i V prípade nárazu

V závislosti od charakteru a sily nárazu sa môže pyrotechnické zariadenie uviesť do činnosti nezávisle od rozvinutia airbagov alebo ešte pred ním. Aktivácia pyrotechnických zariadení je spravádzaná miernym unikáním neškodného plynu a hlukom spôsobeným spustením pyrotechnickej náložke integrovanej v systéme.

Vo všetkých prípadoch svieti kontrolka airbagov.

Po náraze si nechajte skontrolovať a prípadne vymeniť systém bezpečnostných pásov v sieti CITROËN alebo v kvalifikovanej dielni.

Airbagy

Systém je navrhnutý tak, aby zvýšil bezpečnosť cestujúcich vo vozidle (s výnimkou stredných sedadiel v 2. a 3. rade, v prípade, že sa vo vašom vozidle nachádzajú) v prípade prudkého nárazu. Airbagy dopĺňajú účinok bezpečnostných pásov vybavených obmedzovačom silového účinku.

V prípade kolízie elektronické snímače zaznamenávajú a analyzujú čelné a bočné nárazy, ktoré sa vyskytli v detekčných nárazových zónach:

- v prípade prudkého nárazu sa airbagy okamžite rozvinú a prispievajú tak k lepšej ochrane cestujúcich vo vozidle (s výnimkou stredných sedadiel v 2. a 3. rade, ak sa vo vašom vozidle nachádzajú); hneď po náraze sa airbagy začnú rýchlo vypúšťať, aby cestujúcim neprekážali vo výhlade a pri prípadnom vystupovaní,
- v prípade slabšieho nárazu v zadnej časti vozidla alebo pri prevrátení vozidla sa za určitých podmienok airbagy nemusia nafúknuť. V takýchto prípadoch postačia na optimálnu ochranu cestujúcich len bezpečnostné pásy.

! Airbagy nie sú funkčné pri vypnutom zapaľovaní.

Toto zariadenie sa môže použiť len jedenkrát. V prípade ďalšieho nárazu (v rámci tej istej alebo ďalšej kolízie) sa airbag viac nerozvinie.

Detekčné nárazové zóny

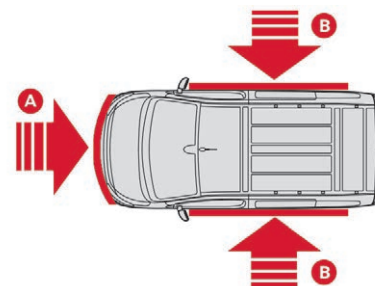

A. Predná nárazová zóna.

B. Bočná nárazová zóna.

i Rozvinutie airbagov je sprevádzané miernym unikaním neškodného plynu a hlukom spôsobeným spustením pyrotechnickej náložke integrovanej v systéme.

Tento plyn nie je škodlivý, ale môže mať mierne dráždivé účinky u citlivejších osôb. Hluk detonácie spojený s rozvinutím jedného alebo viacerých airbagov, môže mať za následok mierny pokles sluchovej kapacity na krátku dobu.

Čelné airbagy

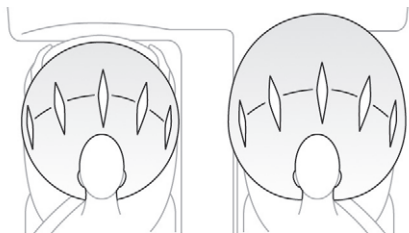

Systém, ktorý v prípade prudkého čelného nárazu chráni vodiča a predného spolujazdca/predných spolujazdcov, pričom znižuje riziko poranenia hlavy a hrude.

Airbag určený pre vodiča sa nachádza v strede volantů a airbag určený pre predného spolujazdca/predných spolujazdcov sa nachádza v prístrojovej doske nad príručnou skrinkou.

Aktivácia

Airbagy sa aktivujú automaticky, s výnimkou deaktivovaného čelného airbagu spolujazdca, v prípade prudkého čelného nárazu v celej zóne alebo v časti čelnej nárazovej zóny **A**, v pozdĺžnej osi vozidla v horizontálnej rovine a v smere z prednej k zadnej časti vozidla.

Čelný airbag sa rozvinie medzi hrudou a hlavou predného cestujúceho a volantom na strane vodiča a prístrojovou doskou na strane spolujazdca/spolujazdcov, čím zmierni jeho náraz smerom dopredu.

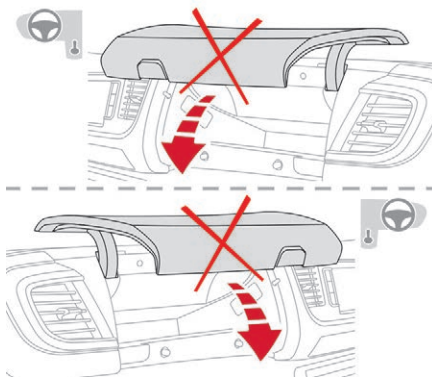

! Počas jazdy majte príručnú skrinku stále zatvorenú. Ak by bola otvorená, v prípade nehody alebo prudkého zabrzdzenia by mohlo dôjsť k zraneniu.

Porucha činnosti



V prípade rozsvietenia tejto výstražnej kontrolky na združenom prístroji sa musíte obrátiť na sieť CITROËN alebo inú kvalifikovanú dielňu, kde vám systém skontrolujú.

Airbagy by sa v prípade prudkého nárazu nemuseli rozvinúť.

Bočné airbagy

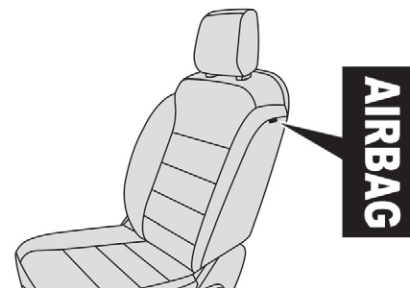

Ak je tento systém súčasťou výbavy vášho vozidla, chráni vodiča a jeho predného spolujazdca v prípade prudkého bočného nárazu tým, že znižuje riziko poranenia hrudnej oblasti medzi bruchom a hlavou. Bočné airbagy sú zabudované v konštrukcii operadla sedadla na strane dverí.

Aktivácia

Bočné airbagy sa aktivujú na jednej strane v prípade prudkého bočného nárazu, smerujúceho na celú alebo len časť bočnej nárazovej zóny, a to kolmo na pozdĺžnu os vozidla vo vodorovnej rovine a z vonkajšej strany smerom do vnútra vozidla.

Bočný airbag vyplní priestor medzi bruchom a hlavou cestujúceho na prednom sedadle a panelom príslušných dverí.

Roletové airbagy (2. a 3. rad)

Ak je tento systém súčasťou výbavy vášho vozidla, prispieva k zvýšeniu ochrany spolujazdcov (s výnimkou stredných miest) v prípade prudkého bočného nárazu tým, že znižuje riziko poranenia cestujúcich v oblasti hlavy.

Každý roletový airbag je zabudovaný do stĺpikov karosérie a hornej časti kabíny.

Aktivácia

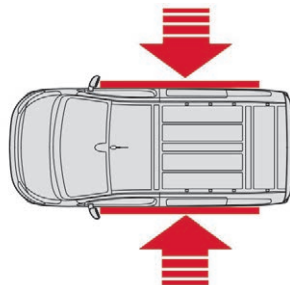

Bočné airbagy sa aktivujú na jednej strane v prípade prudkého bočného nárazu, smerujúceho na celú alebo len časť bočnej nárazovej zóny, a to kolmo na pozdĺžnu os vozidla vo vodorovnej rovine a z vonkajšej strany smerom do vnútra vozidla.

Roletový airbag sa nafukuje v priestore medzi cestujúcim na zadných bočných sedadlách a oknách.

Airbagy by sa v prípade prudkého nárazu nemuseli rozvinúť.

! Pri miernom náraze do boku vozidla alebo v prípade prevrátenia nemusí dôjsť k rozvinutiu airbagov.
Pri náraze do zadnej časti vozidla alebo pri čelnom náraze sa žiaden z bočných airbagov nerozvinie.

Odporúčania

! V záujme zachovania plnej účinnosti airbagov dodržiavajte nasledujúce bezpečnostné odporúčania.

Osvojte si normálnu a vzpriamenú polohu pri sedení.

Používajte správne nastavený bezpečnostný pás.

Nenechávajte nič medzi cestujúcimi a airbagmi (dieťa, domáce zvierata, predmety atď.) ani nepripevňujte a nelepte nič do blízkosti airbagov, ani do dráhy ich pohybu pri rozvinutí; v prípade aktivácie airbagu by mohlo dôjsť k poraneniu.

Nikdy nemeňte pôvodné usporiadanie vášho vozidla, osobitne v bezprostrednej blízkosti airbagov.

Po nehode, alebo ak bolo vozidlo predmetom krádeže, si nechajte systém airbagov skontrolovať.

Akýkoľvek zásah do systému airbagov smie vykonávať len predajca CITROËN alebo kvalifikovaná dielňa.

Napriek dodržiavaniu všetkých uvedených opatrení nie je možné vylúčiť riziko poranení alebo miernych popálenín v oblasti hlavy, hrude alebo horných končatín v prípade aktivácie airbagu. Airbag sa nafúkne takmer okamžite (v priebehu niekoľkých milisekúnd), potom sa za rovnaký čas vyfúkne, pričom sa vypúšťa horúci vzduch cez otvory určené na tento účel.

Čelné airbagy

Pri riadení vozidla nedržte volant za jeho ramená a nenechávajte ruky položené na stredovom paneli volantu.

Nevykládajte si nohy na palubnú dosku na strane spolujazdca.

Nefajčite, pretože nafúknutie airbagov by mohlo zapríčiniť popáleniny alebo zranenia súvisiace s cigaretou alebo fajkou.

Volant nikdy nedemontujte, neprepichávajte ani doňho silno nebúchajte.

Na volant a na prístrojovú dosku nikdy nič nepripevňujte a nelepte, pretože v prípade aktivácie airbagov by to mohlo spôsobiť poranenia.

Roletové airbagy

Nikdy nič neupevňujte ani nevešajte na strechu, pretože to môže spôsobiť poranenia hlavy pri aktivácii roletového airbagu.

Nedemontujte držadlá nainštalované na streche (ak sú súčasťou výbavy), pretože sú súčasťou inštalácie roletových airbagov.

Bočné airbagy

Na sedadlá používajte iba schválené poťahy kompatibilné s rozvinutím bočných airbagov. Informácie o sortimente poťahov na sedadlá vhodných pre vaše vozidlo získate u svojho predajcu CITROËN.

Nič neupevňujte ani nevešajte na operadlá sedadiel (oblečenie atď.), pri rozvinutí bočného airbagu by mohlo dôjsť k zraneniam hrudníka alebo horných končatín. Nepribližujte sa vrchnou časťou tela k dverám na kratšiu vzdialenosť než je nevyhnutné.

Panely predných dverí vozidla sú vybavené snímačmi bočných nárazov.

Poškodené dvere alebo akýkoľvek neodborný zásah na predných dverách (výmena alebo oprava) alebo na ich vnútornom obložení môže negatívne ovplyvniť funkčnosť týchto snímačov – riziko poruchy bočných airbagov! Tieto práce smie vykonávať len predajca CITROËN alebo kvalifikovaná dielňa.

Všeobecné informácie o detských sedačkách

Hoci bezpečnosť detí bola jednou zo základných snáh spoločnosti CITROËN pri navrhovaní vášho vozidla, závisí aj od vás.

Na dosiahnutie maximálnej bezpečnosti dodržiavajte nasledujúce odporúčania:

- V súlade s európskymi predpismi **musia byť všetky deti do 12 rokov alebo deti menšie ako jeden a pol metra prepravované v homologizovanej detskej sedačke, ktorá zodpovedá hmotnosti dieťaťa** a ktorá je nainštalovaná na miestach vo vozidle vybavených bezpečnostnými pásmi alebo uchytením ISOFIX**.
- **Štatisticky je dokázané, že najbezpečnejšie miesta pre vaše deti sú na zadných sedadlách.**
- **Dieťa s hmotnosťou nižšou ako 9 kg musí byť povinne prepravované v polohe chrbtom k smeru jazdy na prednom aj zadnom sedadle.**

i Spoločnosť CITROËN vám odporúča prevážať deti na zadných sedadlách vášho vozidla:

- **chrbtom k smeru jazdy** do veku 3 rokov,
- **čelom k smeru jazdy** od 3 rokov.

Detská sedačka na zadnom sedadle

2. rad

«Chrbtom k smeru jazdy»

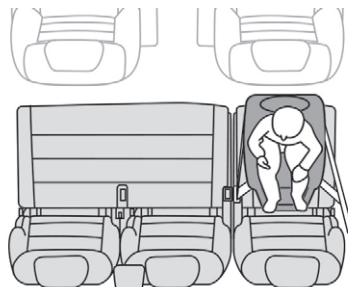

V prípade inštalácie detskej sedačky «proti smeru jazdy» **na miesto zadného spolujazdca** posuňte predné sedadlo dopredu a narovnajzte operadlo sedadla tak, aby sa detská sedačka umiestnená «proti smeru jazdy» nedotýkala predného sedadla vozidla. Nastavte zadné sedadlo do pozdĺžnej polohy tak, aby bolo čo najviac vzadu a chrbtové operadlo bolo narovnané.

«Čelom k smeru jazdy»

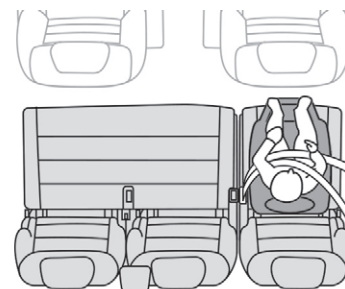

V prípade inštalácie detskej sedačky «čelom k smeru jazdy» **na miesto zadného spolujazdca** posuňte predné sedadlo dopredu a narovnajzte operadlo sedadla tak, aby sa nohy dieťaťa umiestneného v detskej sedačke čelom k smeru jazdy nedotýkali predného sedadla vozidla.

Nastavte zadné sedadlo do pozdĺžnej polohy tak, aby bolo čo najviac vzadu a chrbtové operadlo bolo narovnané.

i Uistite sa, že je bezpečnostný pás správne napnutý. Pri detských sedačkách s podperou sa uistite, že je podpera pevne opretá o podlahu. V prípade potreby nastavte polohu predného sedadla vozidla.

* Právne predpisy o preprave detí sa líšia v závislosti od konkrétnej krajiny.

3. rad

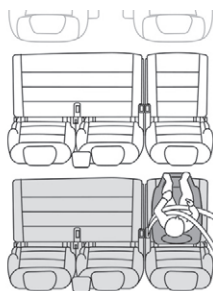

Ak máte vo vozidle 3. rad sedadiel, v prípade inštalácie detskej sedačky na miesto zadného spolujazdca v 3. rade posuňte sedadlá v 2. rade dopredu a narovnajzte operadlá tak, aby bol dostatok miesta pre detskú sedačku a nohy dieťaťa sa nedotýkali sedadiel v 2. rade.

Detská sedačka na prednom sedadle

(Skôr ako usadíte dieťa na toto miesto, oboznámte sa s legislatívou platnou vo vašej krajine.)

«Chrbtom k smeru jazdy»

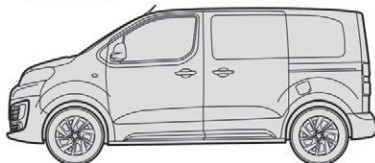

Ak je detská sedačka typu chrbtom k smeru jazdy inštalovaná na **mieste predného spolujazdca**, nastavte sedadlo vozidla do maximálnej zadnej polohy v pozdĺžnom smere a do hornej polohy s vyrovnaným operadlom.

! Predný airbag spolujazdca musí byť bezpodmienečne deaktivovaný. V opačnom prípade **hrozí dieťaťu riziko vážneho až smrteľného poranenia pri rozvínutí airbagu.**

«Čelom k smeru jazdy»

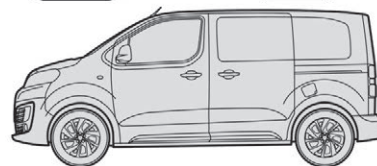

Ak je detská sedačka umiestnená v smere jazdy inštalovaná na **mieste predného spolujazdca**, nastavte sedadlo vozidla do maximálnej zadnej polohy v pozdĺžnom smere a do najvyššej hornej polohy, vyrovnajte operadlo a ponechajte predný airbag spolujazdca aktívny.

i Uistite sa, že je bezpečnostný pás správne napnutý. Pri detských sedačkách s podperou sa uistite, že je podpera pevne opretá o podlahu. Ak to bude nutné, prispôbte nastavenie sedadla spolujazdca.

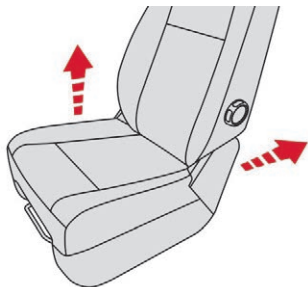

Sedadlo spolujazdca nastavené do najvyššej polohy a v maximálnej zadnej pozdĺžnej polohe.

Deaktivácia čelného airbagu spolujazdca

! Nikdy neinštalujte detskú sedačku do polohy proti smeru jazdy na sedadlo, ktoré je chránené aktivovaným čelným airbagom. Mohlo by to mať za následok ťažké až smrteľné zranenie dieťaťa.

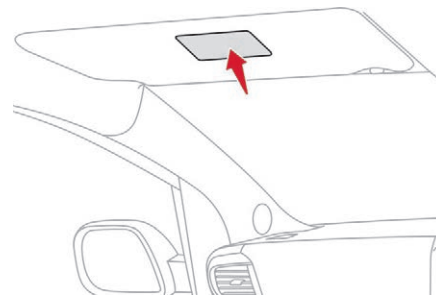
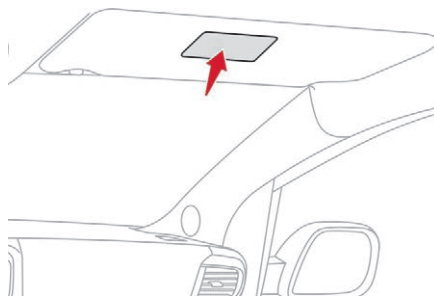

Toto upozornenie je uvedené na varovnom štítku, umiestnenom na každej strane slnečnej clony spolujazdca.

V súlade s platnými predpismi je toto upozornenie k dispozícii vo všetkých potrebných jazykoch.

Deaktivácia

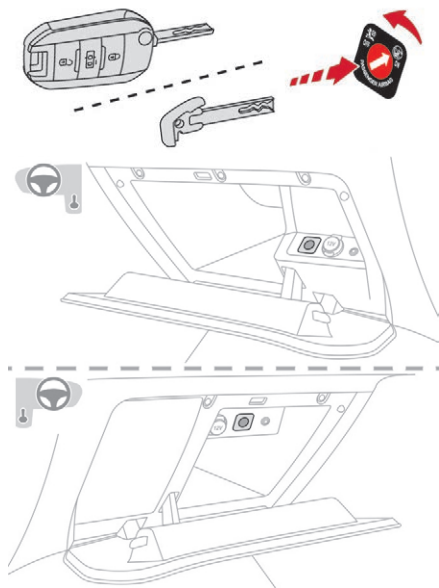

- ☞ **Pri vypnutom zapaľovaní** vsuňte kľúč do ovládača deaktivácie airbagu spolujazdca.
- ☞ Otočte ho do polohy OFF.
- ☞ Pridržte ho v tejto polohe a vytiahnite ho.



Pri zapnutí zapaľovania sa rozsvieti táto kontrolka na displeji kontroliek bezpečnostných pásov. Kontrolka zostane rozsvietená počas celej doby deaktivácie airbagu.

! Na zaistenie bezpečnosti vášho dieťaťa v prípade inštalácie detskej sedačky chrbtom k smeru jazdy na sedadlo spolujazdca deaktivujte čelný airbag spolujazdca. V opačnom prípade hrozí v prípade aktivácie airbagu riziko vážneho alebo smrteľného poranenia dieťaťa.

Opätovná aktivácia

Hneď ako detskú sedačku vyberiete pri **vypnutom zapaľovaní**, otočte ovládač do polohy ON, čím opäť aktivujete airbag predného spolujazdca a zabezpečíte tak ochranu spolujazdca(-ov) v prípade nárazu.



Po zapnutí zapaľovania sa na displeji kontroliek bezpečnostných pásov rozsvieti táto kontrolka po dobu približne jednej minúty. Signalizuje aktiváciu čelného airbagu.

AR	لا يجب أبدا تركيب نظام لإجلال الطفل الوجه باتجاه الراء على مقعد سيارة مجهز بوسادة أمان هوائية أمامية مغلقة، فقد يؤدي هذا إلى التسبب بموت الطفل أو بإصابات خطيرة لديه.
BG	НИКОГА НЕ инсталирайте детско столче на седалка с АКТИВИРАНА предна ВЪЗДУШНА ВЪЗГЛAVНИЦA. Това може да причини СМЪРТ или СЕРИОЗНО НАРАНЯВАНЕ на детето.
CS	NIKDY neumistujte dětské zádržné zařízení orientované směrem dozadu na sedadlo chráněné AKTIVOVANÝM čelním AIRBAGEM. Hrozí nebezpečí SMRTI DÍTĚTE nebo VÁŽNĚHO ZRANĚNÍ.
DA	Brug ALDRIG en bagudvendt barnestol på et sæde, der er beskyttet af en AKTIV AIRBAG. BARNET risikerer at blive ALVORLIGT KVÆSTET eller DRÆBT.
DE	Montieren Sie auf einem Sitz mit AKTIVIERTEM Front-Airbag NIEMALS einen Kindersitz oder eine Babyschale entgegen der Fahrtrichtung, das Kind könnte schwere oder sogar tödliche Verletzungen erleiden.
EL	Μη χρησιμοποιείτε ΠΟΤΕ παιδικό κάθισμα με την πλάτη του προς το εμπρός μέρος του αυτοκινήτου, σε μια θέση που προστατεύεται από ΜΕΤΩΠΙΚΟ αερόσακο που είναι ΕΝΕΡΓΟΣ. Αυτό μπορεί να έχει σαν συνέπεια το ΘΑΝΑΤΟ ή το ΣΟΒΑΡΟ ΤΡΑΥΜΑΤΙΣΜΟ του ΠΑΙΔΙΟΥ
EN	NEVER use a rearward facing child restraint on a seat protected by an ACTIVE AIRBAG in front of it, DEATH or SERIOUS INJURY to the CHILD can occur
ES	NO INSTALAR NUNCA un sistema de retención para niños de espaldas al sentido de la marcha en un asiento protegido mediante un AIRBAG frontal ACTIVADO, ya que podría causar lesiones GRAVES o incluso la MUERTE del niño.
ET	Ärge MITTE KUNAGI paigaldage «seljaga sõidusuunas» lapseistet juhi kõrvalistmele, mille ESITURVAPADI on AKTIVEERITUD. Turvapadja avanemine võib last TÕSISELT või ELUOHTLIKULT vigastada.
FI	ÄLÄ KOSKAAN aseta lapsen turvaistuinta selkå ajosuuntaan istuimelle, jonka edesså suojana on käyttööen aktivoitu TURVATYYNNY. Sen laukeaminen voi aiheuttaa LAPSEN KUOLEMAN tai VAKAVAN LOUKKAANTUMISEN.
FR	NE JAMAIS installer de système de retenue pour enfants faisant face vers l'arrière sur un siège protégé par un COUSSIN GONFLABLE frontal ACTIVÉ. Cela peut provoquer la MORT de l'ENFANT ou le BLESSER GRAVEMENT.
HR	NIKADA ne postavljati dječju sjedalicu leđima u smjeru vožnje na sjedalo zaštićeno UKLJUČENIM prednjim ZRAČNIM JASTUKOM. To bi moglo uzrokovati SMRT ili TEŠKU OZLJEDU djeteta.
HU	SOHA ne használjon menetiránynak háttal beszerelt gyermekülést AKTIVÁLT (BEKAPCSOLT) FRONTLÉGSZÁKKAL védett ülésen. Ez a gyermek HALÁLÁT vagy SÚLYOS SÉRÜLÉSÉT okozhatja.
IT	NON installare MAI seggiolini per bambini posizionati in senso contrario a quello di marcia su un sedile protetto da un AIRBAG frontale ATTIVATO. Ciò potrebbe provocare la MORTE o FERITE GRAVI al bambino.

LT	NIEKADA neįrenkite vaiko prilaikymo priemonės su atgal atgręžtu vaiku ant sėdynės, kuri saugoma VEIKIANČIOS priekinės ORO PAGALVĖS. Išsiskleidus oro pagalvei vaikas gali būti MIRTINAI arba SUNKIAI TRAUMUOTAS.
LV	NEKAD NEuzstādiēt uz aizmuguri vērstu bērnu sēdekļīti priekšējā pasažiera sēdvietā, kurā ir AKTIVIZĒTS priekšējais DROŠĪBAS GAISA SPILVENS. Tas var izraisīt BĒRNA NĀVI vai radīt NOPIETNUS IEVAINOJUMUS.
MT	Qatt m'ghandek thalli tifel/tifla marbut f'siggu dahrh lejn l-Airbag attiva, ghalix tista' tikkawza korriment serju jew anke mewt lit-tifel/tifla
NL	Plaats NOOIT een kinderzitje met de rug in de rijrichting op een zitplaats waarvan de AIRBAG is INGESCHAKELD. Bij het afgaan van de airbag kan het KIND LEVENSGEVAARLIJK GEWOND RAKEN
NO	Installer ALDRI et barnesete med ryggen mot kjøretningen i et sete som er beskyttet med en frontal AKTIVERT KOLLISJONSPUTE, BARNET risikerer å bli DREPT eller HARDT SKADET.
PL	NIGDY nie instalować fotelika dziecięcego w pozycji «tyłem do kierunku jazdy» na siedzeniu wyposażonym w CZOŁOWĄ PODUSZKĘ POWIETRZNAJĄ w stanie AKTYWNYM. Może to doprowadzić do ŚMIERCI DZIECKA lub spowodować u niego POWAŻNE OBRAŻENIA CIAŁA.
PT	NUNCA instale um sistema de retenção para crianças de costas para a estrada num banco protegido por um AIRBAG frontal ACTIVADO. Esta instalação poderá provocar FERIMENTOS GRAVES ou a MORTE da CRIANÇA.
RO	Nu instalati NICIODATA un sistem de retinere pentru copii, dispus cu spatele in directia de mers, pe un loc din vehicul protejat cu AIRBAG frontal ACTIVAT. Aceasta ar putea provoca MOARTEA COPILULUI sau RANIREA lui GRAVA.
RU	ВО ВСЕХ СЛУЧАЯХ ЗАПРЕЩАЕТСЯ использовать обращенное назад детское удерживающее устройство на сиденье, защищенном ФУНКЦИОНИРУЮЩЕЙ ПОДУШКОЙ БЕЗОПАСНОСТИ, установленной перед этим сиденьем. Это может привести к ГИБЕЛИ РЕБЕНКА или НАНЕСЕНИЮ ЕМУ СЕРЬЕЗНЫХ ТЕЛЕСНЫХ ПОВРЕЖДЕНИЙ
SK	NIKDY neinštalujte detské zádržné zariadenie orientované smerom dozadu na sedadlo chránené AKTIVOVANÝM čelným AIRBAGOM. Mohlo by dôjsť k SMRTEĽNÉMU alebo VÁŽNEMU PORANENIU DIEŤAŤA.
SL	NIKOLI ne nameščajte otroškega sedeža s hrbtom v smeri vožnje, če je VARNOSTNA BLAZINA pred sprednjim sopolnikovim sedežem AKTIVIRANA. Takšna namestitve lahko povzročijo SMRT OTROKA ali HUDE POŠKODBE.
SR	NIKADA ne koristite dečje sedišta koje se okreće unazad na sedištu zaštićenim AKTIVNIM VAZDUŠNIM JASTUKOM ispred njega, jer mogu nastupiti SMRT ili OZBILJNA POVREDA DETETA.
SV	Passagerarkrockkudden fram MÅSTE vara avaktiverad om en bakåtvänd bilbarnstol installerad på denna plats. Annars riskerar barnet att DÖDAS eller SKADAS ALLVARLIGT.
TR	KESİNLİKLE HAVA YASTIĞI AKTİF olan ön koltuğa yûzû arkaya dönûk bir çocuk koltuğu yerleştirmeyiniz. Bu ÇOCUĞUN ÖLMESİNE veya ÇOK AĞIR YARALANMASINA sebep olabilir.

Detské sedačky odporúčané spoločnosťou CITROËN

Spoločnosť CITROËN vám ponúka rad odporúčaných detských sedačiek uchyťavajúcich sa pomocou **trojbodového bezpečnostného pásu**.

Skupina 0+: od narodenia do 13 kg

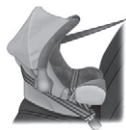

L1

«RÖMER Baby-Safe Plus»

Inštaluje sa chrbtom k smeru jazdy.

Skupiny 2 a 3: 15 - 36 kg



L5

«RÖMER KIDFIX XP»

Môže byť upevnená pomocou uchytení
ISOFIX vo vozidle.

Dieťa je zaistené pomocou bezpečnostného
pásu.

Skupiny 2 a 3: 15 - 36 kg



L6

«BOOSTER GRACO»

Dieťa je zaistené pomocou bezpečnostného
pásu.

5

Umiestnenie detských sedačiek upevnených bezpečnostným pásom

V súlade s európskym nariadením poskytuje táto tabuľka prehľad o možnostiach inštalácie detských sedačiek, ktoré sa uchytávajú pomocou bezpečnostného pásu a sú univerzálne homologizované (a) v závislosti od váhy dieťaťa a umiestnenia vo vozidle:

Business

				Váha dieťaťa a približný vek			
				Menej ako 13 kg (skupiny 0 (b) a 0+) Do približne 1 roka	9 - 18 kg (skupina 1) Od 1 do približne 3 rokov	15 - 25 kg (skupina 2) Od 3 do približne 6 rokov	22 - 36 kg (skupina 3) Od 6 do približne 10 rokov
Sedadlá							
1. rad (c)		S individuálnym sedadlom, miesto spolujazdca	s deaktivovaným airbagom spolujazdca «OFF»	U	U	U	U
			s aktivovaným airbagom spolujazdca «ON»	X	UF	UF	UF
		S lavicovým sedadlom, stredné miesto	s deaktivovaným airbagom spolujazdca «OFF»	X	X	X	X
			s aktivovaným airbagom spolujazdca «ON»	X	X	X	X
		S lavicovým sedadlom, bočné miesto	s deaktivovaným airbagom spolujazdca «OFF»	U	U	U	U
			s aktivovaným airbagom spolujazdca «ON»	X	UF	UF	UF
2. rad		Miesto za vodičom	U	U	U	U	
		Stredné sedadlo	U	U	U	U	
		Miesto za spolujazdcom	U	U	U	U	
3. rad		Ľavé bočné sedadlo	U	U	U	U	
		Stredné sedadlo	U	U	U	U	
		Pravé bočné sedadlo	U	U	U	U	



Sedadlá				Váha dieťaťa a približný vek			
				Menej ako 13 kg (skupiny 0 (b) a 0+) Do približne 1 roka	9 - 18 kg (skupina 1) Od 1 do približne 3 rokov	15 - 25 kg (skupina 2) Od 3 do približne 6 rokov	22 - 36 kg (skupina 3) Od 6 do približne 10 rokov
1. rad (c)		Individuálne sedadlo spolujazdca s elektrickým nastavením	s deaktivovaným airbagom spolujazdca «OFF»	U	U	U	U
			s aktivovaným airbagom spolujazdca «ON»	X	UF	UF	UF
		Sedadlo spolujazdca bez výškového nastavenia	s deaktivovaným airbagom spolujazdca «OFF»	U	U	U	U
			s aktivovaným airbagom spolujazdca «ON»	X	UF	UF	UF
2. rad (d)		Miesto za vodičom		U	U	U	U
		Stredné sedadlo		U	U	U	U
		Miesto za spolujazdcom		U	U	U	U
3. rad (d)		Ľavé bočné sedadlo		U	U	U	U
		Stredné sedadlo		U	U	U	U
		Pravé bočné sedadlo		U	U	U	U



Shine, Business Lounge

Sedadlá				Váha dieťaťa a približný vek			
				Menej ako 13 kg (skupiny 0 (b) a 0+) Do približne 1 roka	Od 9 do 18 kg (skupina 1) Od 1 do približne 3 rokov	Od 15 do 25 kg (skupina 2) Od 3 do približne 6 rokov	Od 22 do 36 kg (skupina 3) Od 6 do približne 10 rokov
1. rad (c)		Individuálne sedadlo spolujazdca s elektrickým nastavením	s deaktivovaným airbagom spolujazdca «OFF»	U	U	U	U
			s aktivovaným airbagom spolujazdca «ON»	X	UF	UF	UF
2. rad (d)		Miesto za vodičom		U	U	U	U
			Stredné sedadlo (e)	U	U	U	U
		Miesto za spolujazdcom		U	U	U	U
3. rad (d)		Ľavé bočné sedadlo		U	U	U	U
		Stredné sedadlo (e)		U	U	U	U
		Pravé bočné sedadlo		U	U	U	U

Vysvetlivky

- (a) Univerzálna detská sedačka: detská sedačka, ktorá sa môže inštalovať do všetkých typov vozidiel pomocou bezpečnostného pásu.
 - (b) Skupina 0: od narodenia po dosiahnutie hmotnosti 10 kg. Detské sedačky a «autopostielky» sa nesmú inštalovať na miesto predného spolujazdca alebo na sedadlá 3. radu.
 - (c) Skôr ako usadíte svoje dieťa na toto miesto, pozrite si predpisy platné vo vašej krajine.
 - (d) V prípade inštalácie detskej sedačky na zadné miesto, chrbtom alebo čelom k smeru jazdy, posuňte predné sedadlá smerom dopredu a následne vyrovnejte operadlá, aby vznikol dostatočný priestor pre detskú sedačku a nohy dieťaťa.
 - (e) Detská sedačka sa môže inštalovať do stredu vozidla, obmedzí však použitie bočných miest.
 - (f) Ak je detská sedačka «chrbtom k smeru jazdy» umiestnená na miesto predného spolujazdca, čelný airbag spolujazdca musí byť vypnutý. V opačnom prípade je dieťa vystavené riziku vážneho alebo smrteľného poranenia pri rozvinutí airbagu.
- U** Poloha na sedenie vhodná na inštaláciu detskej sedačky, ktorá sa uchyťava pomocou bezpečnostného pásu a univerzálne homologizovanej, «chrbtom k smeru jazdy» a/ alebo «čelom k smeru jazdy».

- UF** Miesto určené na inštaláciu detskej sedačky, ktorá sa uchyťava pomocou bezpečnostného pásu a je univerzálne homologizovaná «čelom k smeru jazdy».
- X** Na tomto mieste nesmie byť umiestnená detská sedačka uvedenej hmotnostnej skupiny.

! Skôr ako nainštalujete detskú sedačku na miesto spolujazdca, odstráňte a odložte opierku hlavy. Hneď po vybratí detskej sedačky z vozidla nasadte opierku hlavy na pôvodné miesto.

Uchytenia «ISOFIX»

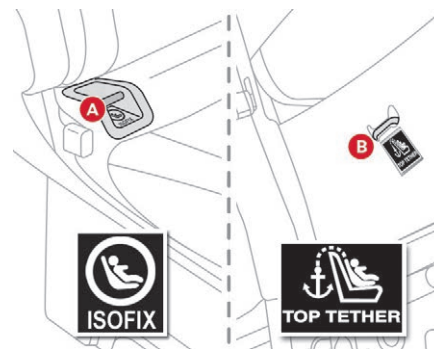

Vaše vozidlo bolo schválené podľa najnovších predpisov ISOFIX.

K dispozícii sú tri oká na každom sedadle: Uchytenia obsahujú tri oká na každom sedadle:

- Dve predné oká **A**, ktoré sa nachádzajú medzi operadlom a sedadlom vozidla, označené štítkom «ISOFIX»,
- Ak sa za sedadlom vášho vozidla nachádza zadné oko **B** nazývané horný popruh, ktoré je určené na uchytenie horného pásu, toto oko je označené štítkom «Top Tether».

Bezpečnosť

Toto oko zaisťuje horný popruh detských sedačiek, ktoré sú ním vybavené. V prípade čelného nárazu toto zariadenie zabráni prevráteniu detskej sedačky smerom dopredu. Tento systém uchytienia ISOFIX zabezpečí spoľahlivú, pevnú a rýchlu montáž detskej sedačky do vášho vozidla.

Detské sedačky ISOFIX sú vybavené dvomi zámkami, ktoré sa ukotvia na dve predné oká **A**.

Niektoré detské sedačky sú navyše vybavené horným popruhom, ktorý sa uchytí na zadné oko **B**.

Uchytenie detskej sedačky o horný popruh:

- skôr ako nainštalujete detskú sedačku na toto miesto, vyberte a odložte opierku hlavy (hneď ako detskú sedačku odstránite založte opierku hlavy na pôvodné miesto),
- vedzte popruh detskej sedačky za hornú časť operadla sedadla, pričom ho vedte stredom medzi otvormi určenými pre tyčky opierky hlavy,
- ukotvite háčik na konci horného popruhu o zadné oko **B**,
- utiahnite horný popruh.

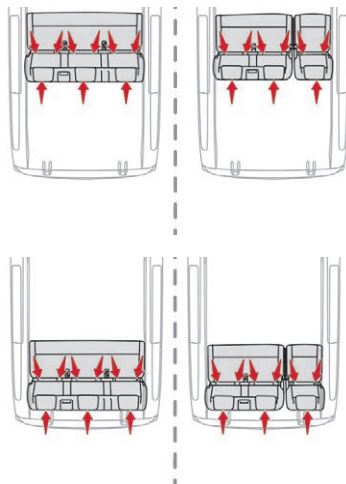

! Nesprávna inštalácia detskej sedačky vo vozidle ohrozuje bezpečnosť dieťaťa v prípade nehody. Riadte sa presne pokynmi týkajúcimi sa montáže detskej sedačky, ktoré sú uvedené v inštaláčnom návode jej výrobcu.

i Viac informácií o možnostiach inštalácie detských sedačiek ISOFIX vo vašom vozidle nájdete v súhrnnej tabuľke.

Detské sedačky ISOFIX odporúčané spoločnosťou CITROËN

I Spoločnosť CITROËN ponúka rad detských sedačiek ISOFIX schválených pre vaše vozidlo. Pozrite si tiež poznámky k montáži od výrobcu detskej sedačky, aby ste zistili, ako namontovať a demontovať detskú sedačku.

«RÖMER Baby-Safe Plus so základňou ISOFIX»
(veľkostná trieda: E)

Skupina 0+: od narodenia po dosiahnutie
13 kg

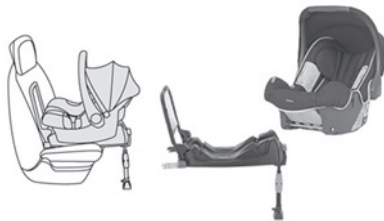

Inštaluje sa chrbtom k smeru jazdy pomocou základne ISOFIX, ktorá sa pripevní na oká **A**. Základňa obsahuje výškovo nastaviteľnú podporu, ktorá sa opiera o podlahu vozidla. Táto detská sedačka sa môže upevniť aj pomocou bezpečnostného pásu. V takom prípade sa používa len schránka a musí byť pripevnená k sedadlu vozidla pomocou trojbodového pásu.

«RÖMER Duo Plus ISOFIX»
(veľkostná trieda: B1)

Skupina 1: od 9 do 18 kg



Inštaluje sa len «v smere jazdy». Uchytáva sa o oko **A** a horné oko **B** nazývané HORNÝ POPRUH pomocou horného pásu. K dispozícii sú tri polohy nastavenia sklonu tela sedačky: sedenie, oddych a spánok. Táto detská sedačka sa môže inštalovať aj na sedadlá, ktoré nie sú vybavené úchytnými ISOFIX. V takom prípade je nutné pripevniť ju k sedadlu pomocou trojbodového bezpečnostného pásu. Predné sedadlo vo vozidle nastavte tak, aby sa nohy dieťaťa nedotýkali jeho chrbtového operadla.

5

Umiestnenia detských sedačiek ISOFIX

V súlade s európskym nariadením tabuľka zobrazuje možnosti inštalácie detských sedačiek ISOFIX na miestach vybavených uchytením ISOFIX vo vašom vozidle.

V prípade univerzálnych a polouniverzálnych detských sedačiek ISOFIX je veľkostná trieda detskej sedačky ISOFIX, označená písmenami od **A** po **G**, uvedená na detskej sedačke vedľa loga ISOFIX.



Business

				Hmotnosť dieťaťa/približný vek									
				Menej ako 10 kg (skupina 0) Do približne 6 mesiacov		Menej ako 10 kg (skupina 0) Menej ako 13 kg (skupina 0+) Do približne 1 roka			Od 9 do 18 kg (skupina 1) Od približne 1 do 3 rokov				
Typ detskej sedačky ISOFIX				Detská vanička (1)		chrbtom k smeru jazdy			chrbtom k smeru jazdy		čelom k smeru jazdy		
Veľkostná trieda ISOFIX				F	G	C	D	E	C	D	A	B	B1
1. rad (a)		Samostatné sedadlo alebo dvojmiestne lavicové sedadlo	s deaktivovaným airbagom spolujazdca «OFF»	Nie je ISOFIX									
			s aktivovaným airbagom spolujazdca «ON»	Nie je ISOFIX									
2. rad		Miesto za vodičom	X	IL (1 - 3)	IL (2)	IL	IL (2)	IUF, IL					
		Stredné sedadlo	X	IL (1 - 3)	IL (2)	IL	IL (2)	IUF, IL					
		Miesto za spolujazdcom	X	IL (1 - 3)	IL (2)	IL	IL (2)	IUF, IL					

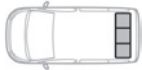
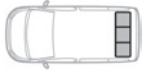
				Hmotnosť dieťaťa/približný vek									
				Menej ako 10 kg (skupina 0) Do približne 6 mesiacov		Menej ako 10 kg (skupina 0) Menej ako 13 kg (skupina 0+) Do približne 1 roka			Od 9 do 18 kg (skupina 1) Od približne 1 do 3 rokov				
Typ detskej sedačky ISOFIX				Detská vanička (1)		chrbtom k smeru jazdy			chrbtom k smeru jazdy		čelom k smeru jazdy		
Veľkostná trieda ISOFIX				F	G	C	D	E	C	D	A	B	B1
3. rad		Zadné pevné sedadlo a lavicové sedadlo	Ľavé bočné sedadlo	X		X			X		IUF, IL		
			Stredné sedadlo	X		X			X		IUF, IL		
			Pravé bočné sedadlo	X		X			X		IUF, IL		
		Pevné jednodielne lavicové sedadlo	Ľavé bočné sedadlo	X		X			X		X		
			Stredné sedadlo	X		X			X		X		
			Pravé bočné sedadlo	X		X			X		X		

5



				Hmotnosť dieťaťa/približný vek									
				Menej ako 10 kg (skupina 0) Do približne 6 mesiacov		Menej ako 10 kg (skupina 0) Menej ako 13 kg (skupina 0+) Do približne 1 roka			Od 9 do 18 kg (skupina 1) Od približne 1 do 3 rokov				
Typ detskej sedačky ISOFIX				Detská vanička (1)		chrbtom k smeru jazdy			chrbtom k smeru jazdy		čelom k smeru jazdy		
Veľkostná trieda ISOFIX				F	G	C	D	E	C	D	A	B	B1
1. rad (a)		Samostatné pevné sedadlo spolujazdca alebo s elektrickým nastavením	s deaktivovaným airbagom spolujazdca «OFF»	Nie je ISOFIX									
			s aktivovaným airbagom spolujazdca «ON»	Nie je ISOFIX									
2. rad		Miesto za vodičom	IL	IL			IL		IUF, IL				
		Stredné sedadlo	IL	IL			IL		IUF, IL				
		Miesto za spolujazdcom	IL	IL			IL		IUF, IL				
3. rad		Ľavé bočné sedadlo	IL (1 - 4)	X	IL (4)		X	IL (4)		IUF, IL			
		Stredné sedadlo	IL (1 - 4)	X	IL (4)		X	IL (4)		IUF, IL			
		Pravé bočné sedadlo	IL (1 - 4)	X	IL (4)		X	IL (4)		IUF, IL			



Shine, Business Lounge

				Hmotnosť dieťaťa/približný vek									
				Menej ako 10 kg (skupina 0) Do približne 6 mesiacov		Menej ako 10 kg (skupina 0) Menej ako 13 kg (skupina 0+) Do približne 1 roka			Od 9 do 18 kg (skupina 1) Od približne 1 do 3 rokov				
Typ detskej sedačky ISOFIX				Detská vanička (1)		chrbtom k smeru jazdy			chrbtom k smeru jazdy		čelom k smeru jazdy		
Veľkostná trieda ISOFIX				F	G	C	D	E	C	D	A	B	B1
1. rad (a)		Sedadlo spolujazdca	s deaktivovaným airbagom spolujazdca «OFF»	Nie je ISOFIX									
			s aktivovaným airbagom spolujazdca «ON»	Nie je ISOFIX									
2. rad		Miesto za vodičom	X	IL (5)	IL	IL (5)	IL	IUF, IL					
		Miesto za spolujazdcom	X	IL (5)	IL	IL (5)	IL	IUF, IL					
		Stredné sedadlo (b)	X	IL (5)	IL	IL (5)	IL	IUF, IL					
		Miesto za vodičom	IL (1 - 5)	IL		IL		IUF, IL					
		Stredné sedadlo	IL (1 - 5)	IL		IL		IUF, IL					
		Miesto za spolujazdcom	IL (1 - 5)	IL		IL		IUF, IL					

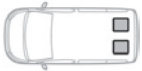
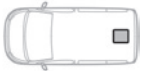
		Hmotnosť dieťaťa/približný vek										
		Menej ako 10 kg (skupina 0) Do približne 6 mesiacov		Menej ako 10 kg (skupina 0) Menej ako 13 kg (skupina 0+) Do približne 1 roka			Od 9 do 18 kg (skupina 1) Od približne 1 do 3 rokov					
Typ detskej sedačky ISOFIX		Detská vanička (1)		chrbtom k smeru jazdy			chrbtom k smeru jazdy		čelom k smeru jazdy			
Veľkostná trieda ISOFIX		F	G	C	D	E	C	D	A	B	B1	
3. rad		L'avé bočné sedadlo	X		IL (4)		IL	IL (4)		IUF, IL		
		Pravé bočné sedadlo	X		IL (4)		IL	IL (4)		IUF, IL		
		Stredné sedadlo (b)	X		IL (4)		IL	IL (4)		IUF, IL		
		L'avé bočné sedadlo	IL (1 - 4)		X	IL (4)		X	IL (4)	IUF, IL		
		Stredné sedadlo	IL (1 - 4)		X	IL (4)		X	IL (4)	IUF, IL		
		Pravé bočné sedadlo	IL (1 - 4)		X	IL (4)		X	IL (4)	IUF, IL		

Vysvetlivky

- (a) Skôr ako usadíte svoje dieťa na toto miesto, pozrite si predpisy platné vo vašej krajine.
- (b) Detská sedačka sa môže inštalovať do stredu vozidla, obmedzí však použitie bočných miest.
- IUF** Miesto určené na inštaláciu detskej univerzálnej sedačky Isofix «v smere jazdy», ktorá sa upevňuje horným popruhom.
- IL** Miesto určené na detskú polouniverzálnu sedačku Isofix, ktorá je:
- «chrbtom k smeru jazdy», vybavená horným popruhom alebo podperou,
 - «čelom k smeru jazdy», vybavená podperou,
 - postieľka, ktorá je vybavená horným popruhom alebo podperou.
- X** Miesto, ktoré nie je vhodné na inštaláciu detskej sedačky alebo postieľky ISOFIX uvedenej hmotnostnej triedy.
- (1) Inštalácia detskej postieľky na toto miesto môže zabrániť použitiu jedného alebo viacerých miest toho istého radu.
- (2) Inštalácia je možná len na sedadlo za vodičom.
- (3) Inštalácia je možná len na sedadlo za vodičom v prípade samostatného miesta spolujazdca.
- (4) Sedadlo v 2. rade sa musí nastaviť tak, aby nedochádzalo k žiadnemu kontaktu medzi dieťaťom v 3. rade a sedadlom priamo pred ním.
- (5) Predné sedadlo sa musí nastaviť tak, aby nedochádzalo k žiadnemu kontaktu medzi dieťaťom v 2. rade a sedadlom priamo pred ním.

i Podrobnejšie informácie o **uchyteniach ISOFIX** a najmä o hornom popruhu si pozrite v príslušnej časti.

! Skôr ako nainštalujete detskú sedačku na miesto spolujazdca, odstráňte a odložte opierku hlavy. Hneď po vybratí detskej sedačky z vozidla nasadte opierku hlavy na pôvodné miesto.

Odporúčania

! Detské sedačky

Nesprávna inštalácia detskej sedačky vo vozidle znižuje účinnosť ochrany dieťaťa v prípade dopravnej nehody.

Skontrolujte, či sa bezpečnostný pás alebo spona bezpečnostného pásu nenachádza pod detskou sedačkou. V opačnom prípade hrozí riziko destabilizácie detskej sedačky. Nezabúdajte na zapnutie bezpečnostných pásov alebo popruhov detskej sedačky takým spôsobom, aby ste **na minimum znížili ich vplyv voči telu dieťaťa**, a to aj pri jazde na krátke vzdialenosti.

Pri inštalácii detskej sedačky pomocou bezpečnostného pásu skontrolujte, či je pás na detskej sedačke správne napnutý, a či ju pevne pripevňuje k sedadlu vášho vozidla. Ak je vaše sedadlo nastaviteľné, posuňte sedadlo dopredu, ak je to nutné.

Na zadných miestach vždy ponechajte postačujúci priestor medzi predným sedadlom a:

- detskou sedačkou proti smeru jazdy,
- nohami dieťaťa umiestneného v detskej sedačke v smere jazdy.

V prípade potreby posuňte predné sedadlo smerom dopredu a narovnajtie jeho operadlo.

Pre optimálnu inštaláciu detskej sedačky v smere jazdy sa uistite, že jej chrbtová časť prilieha k chrbtovej časti sedadla vozidla tak tesne, ako je to len možné. Ak je to možné, môžu byť aj v tesnom kontakte.

Pred akoukoľvek inštaláciou detskej sedačky s operadlom na miesto spolujazdca je potrebné odstrániť opierku hlavy.

Presvedčte sa, či je opierka hlavy odložená alebo pripevnená správnym spôsobom, aby sa zabránilo jej vymršteniu v prípade prudkého brzdenia.

Hneď po vybratí detskej sedačky z vozidla nasaďte opierku hlavy na pôvodné miesto.

Deti na prednom sedadle

Nariadenia týkajúce sa prepravy detí na mieste predného spolujazdca sú špecifické pre každú krajinu. Oboznámte sa s právnymi predpismi, ktoré platia v krajine, v ktorej jazdíte.

V prípade inštalácie detskej sedačky proti smeru jazdy na sedadle spolujazdca ihneď deaktivujte čelný airbag spolujazdca. V opačnom prípade hrozí dieťaťu pri rozvinutí airbagu vážne alebo smrteľné poranenie.

Inštalácia detskej sedačky typu vyvýšené sedadlo

Hrudníková časť bezpečnostného pásu musí byť umiestnená na pleci dieťaťa tak, aby sa nedotýkala jeho krku.

Skontrolujte, či je bedrová časť bezpečnostného pásu správne vedená ponad stehná dieťaťa.

Spoločnosť CITROËN odporúča používať detské sedačky typu vyvýšené sedadlo s operadlom, ktoré sú vybavené vodidlom bezpečnostného pásu v úrovni pleca.

Z bezpečnostných dôvodov nenechávajte:

- vo vozidle jedno alebo viacero detí bez dozoru,
- dieťa alebo zviera vo vozidle na slnku a s uzatvorenými oknami,
- vo vnútri vozidla kľúče v dosahu detí.

Aby ste zabránili náhodnému otvoreniu dverí a zadných okien, použite detskú poistku.

Dbajte na to, aby ste neotvorili zadné okná o viac ako jednu tretinu.

Na ochranu malých detí pred slnečným žiarením vybavte zadné okná bočnými slnečnými clonami.

Mechanická detská bezpečnostná poistka

Mechanické zariadenie, ktoré zabraňuje otvoreniu bočných posuvných dverí pomocou ich ovládača vo vnútri vozidla.

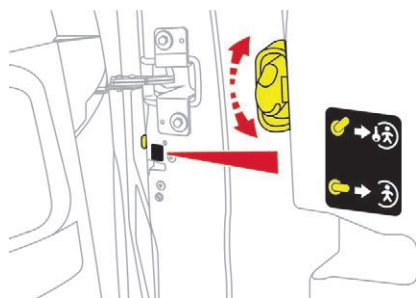

Uzamknutie



Otočte ovládač, ktorý sa nachádza na hrane bočných dverí, smerom hore.

Odomknutie



Otočte ovládač, ktorý sa nachádza na hrane bočných dverí, smerom dole.

Elektrická detská bezpečnostná poistka

Systém, ktorý možno ovládať na diaľku a ktorý zabraňuje otvoreniu zadných dverí (bočné posuvné dvere, krídlové dvere alebo veko batožinového priestoru) pomocou ich vnútorných ovládačov.

Aktivácia



Pri zapnutom zapaľovaní stlačte toto tlačidlo.

Rozsvieti sa svetelná kontrolka tlačidla sprevádzaná správou potvrdzujúcou aktiváciu. Táto svetelná kontrolka svieti počas celej doby aktivácie detskej bezpečnostnej poistky. Otvorenie dverí z exteriéru je i naďalej možné.

Deaktivácia



Pri zapnutom zapaľovaní opäť stlačte toto tlačidlo.

Zhasne svetelná kontrolka tlačidla sprevádzaná správou potvrdzujúcou deaktiváciu. Táto svetelná kontrolka bude zhasnutá počas celej doby vypnutia detskej bezpečnostnej poistky.

! Pri prudkom náraze sa elektrická detská poistka automaticky deaktivuje (detská poistka vypnutá).

! Akýkoľvek iný stav svetelnej kontrolky signalizuje poruchu elektrických detských poistiek. Nechajte si vykonať kontrolu v sieti CITROËN alebo v kvalifikovanej dielni.

! Tento systém je nezávislý a v žiadnom prípade nenahrádza ovládanie centrálného zamykania. Nejazdite s otvorenými bočnými posuvnými dverami. Pri každom zapnutí zapaľovania skontrolujte stav detských poistiek. Pri opustení vozidla, aj keď iba na chvíľu, vždy vyťahnite kľúč zo zapaľovania.

Detská bezpečnostná poistka zadných okien

Toto mechanické zariadenie umožňuje deaktivovať elektrické ovládače bočného zadného, ľavého a/alebo pravého okna.

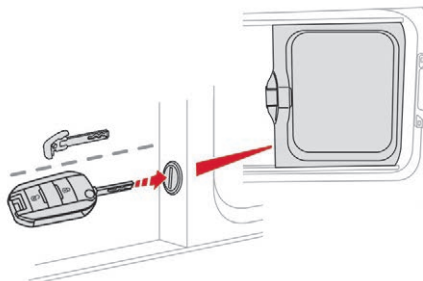

- ☞ Systém zamknite/odmknite kľúčom diaľkového ovládania alebo rezervným kľúčom systému Prístup a spustenie Hands free.

Odporúčania týkajúce sa jazdy

Dodržiavajte dopravné predpisy a bez ohľadu na jazdné podmienky buďte obozretný. Pozorne sledujte premávku a majte ruky na volante, aby ste mohli zareagovať, kedykoľvek to bude potrebné a za každých okolností. Z bezpečnostných dôvodov smie vodič vykonávať úkony, ktoré si vyžadujú jeho zvýšenú pozornosť, len v zastavenom vozidle. Pri dlhej ceste vám dôrazne odporúčame robiť si prestávky každé dve hodiny. V prípade nepriaznivého počasia jazdite plynulo, včas brzdit a zvýšte bezpečné vzdialenosti od ostatných vozidiel.

Jazda na zaplavenej vozovke

Vyslovene vám odporúčame vyhnúť sa jazde po zaplavenej vozovke, pretože by ste tým mohli vážne poškodiť motor, prevodovku, ako aj elektrické systémy vášho vozidla.



Ak sa nemôžete vyhnúť jazde po zaplavenej vozovke:

- skontrolujte, či hĺbka vody nepresahuje 15 cm, pričom zohľadnite aj vlny, ktoré môžu vytvoriť iní účastníci premávky,
 - deaktivujte systém Stop & Start,
 - jazdite čo možno najpomalšie a plynule. V žiadnom prípade neprekračujte rýchlosť 10 km/h,
 - nezastavujte a nevypínajte motor.
- Po opustení zaplavenej vozovky pomaly zabrzdíte niekoľkokrát za sebou hneď, ako vám to podmienky umožnia, aby sa vysušili brzdové kotúče a brzdové doštičky.

V prípade pochybností o stave vášho vozidla sa obráťte na sieť CITROËN alebo na kvalifikovanú dielňu.

Dôležité upozornenie!

! Nikdy nejazdite so zatahnutou parkovacou brzdou – hrozí riziko prehriatia a poškodenia brzdného systému! Výfukový systém vášho vozidla je veľmi horúci aj niekoľko minút po vypnutí motora, a preto neparkujte a nenechávajte bežať motor vtedy, keď s vozidlom stojíte na mieste, kde sa nachádzajú horľavé látky (suchá tráva, listy atď.): riziko požiaru!

! Nikdy nenechávajte vozidlo bez dozoru, ak je motor v chode. Pokiaľ ste nútení opustiť vozidlo pri bežiacom motore, zatahnite parkovaciu brzdou a zaradte neutrál alebo radiacu páku presuňte do polohy **N** alebo **P**, podľa typu prevodovky.

V záujme zaistenia dlhej životnosti vášho vozidla a vašej bezpečnosti vezmite na vedomie, že pri riadení vášho vozidla je potrebné dodržiavať určité nižšie uvedené opatrenia:

Opatrné manévrovanie pri nízkej rýchlosti

Rozmery vášho vozidla sa z hľadiska jeho šírky, výšky, ale aj dĺžky veľmi líšia od rozmerov bežného osobného vozidla, čo sťažuje identifikáciu niektorých prekážok.

S vozidlom manévrujte pomaly.

Pred zatáčaním sa uistite, že sa v polovičnej výške bočnej časti vozidla nenachádza žiadna prekážka.

Pred cúvaním sa uistite, že sa v okolí nenachádzajú žiadne prekážky, predovšetkým vo výške za vozidlom.

Pozor na vonkajšie rozmery v prípade, že je na vozidle namontovaný rebrik.

Správne zaťaženie vozidla

Hmotnosť zaťaženia vozidla musí byť v súlade s maximálnou povolenou hmotnosťou jazdnej súpravy.

Náklad musí byť vycentrovaný a jeho najťažšia časť musí byť umiestnená na podlahe pred zadnými kolesami, aby bolo vozidlo správne vyvážené.

Neodporúča sa uložiť ťažký náklad na vonkajší strešný nosič.

Náklad tiež vplyva na dodržiavanie maximálneho zaťaženia kotviacich bodov strešného nosiča. Rešpektujte maximálnu prípustnú hmotnosť, s ktorou vás oboznámila sieť CITROËN.

Náklad musí byť bezpečne upevnený.

Náklad vo vnútri vozidla, ktorý nie je riadne upevnený, môže narušiť správanie vozidla a viesť k riziku nehody.

Ak je vaše vozidlo vybavené korbou, výška a šírka nákladu vozidla musia zodpovedať celkovým rozmerom vozidla.

Opatrné a efektívne riadenie vozidla

Do zákrut vchádzajte opatrne.

Predovšetkým na mokrých a zľadovatenejších cestách brzdiť skôr, pretože brzdna dráha je dlhšia.

Dajte si pozor na nárazy vetra do bočných častí vozidla.

Správne ekologické riadenie vám umožní ušetriť celé litre paliva, a preto pridávajte rýchlosť postupne, včas spomaľte a svoju rýchlosť prispôbujte jednotlivým situáciám. V dostatočnom časovom predstihu naznačte zmenu smeru, aby ju zaznamenali ostatní účastníci cestnej premávky.

Buďte opatrní

Pneumatiky musia byť nahustené minimálne na tlak uvedený na štítku, pri dlhých cestách prípadne aj nadhustené o 0,2 až 0,3 barov.

V prípade ťahania

! Jazda s príviesom kladie na ťahajúce vozidlo vyššiu záťaž a vyžaduje si od vodiča zvýšenú opatrnosť.

Rozloženie zaťaženia

☞ Zaťaženie v prívесе rozložte tak, aby sa najťažšie predmety nachádzali čo najbližšie pri náprave a aby zaťaženie závesného zariadenia neprekročilo maximálne povolené zaťaženie, ale iba sa k nemu priblížilo.

V dôsledku poklesu hustoty vzduchu klesajú so stúpajúcou nadmorskou výškou výkonové parametre motora. Je potrebné znížiť maximálne vlečné zaťaženie o 10 % každých 1 000 metrov nadmorskej výšky.

i Dodržiavajte maximálne prípustné prípojné hmotnosti.

Bočný vietor

☞ Prispôbte jazdu zvýšenej citlivosti na vietor.

Chladienie motora

Ťahanie prívessu v stúpaní zvyšuje teplotu chladiacej kvapaliny chladiaceho systému motora.

Účinnosť ventilátora chladiča, ktorý je poháňaný elektromotorom, nezávisí od otáčok motora.

☞ Aby ste znížili otáčky motora, spomaľte. Celková maximálna hmotnosť s prívessom v súvislom stúpaní závisí od sklonu stúpania a od vonkajšej teploty. Sledujte pozorne teplotu chladiacej kvapaliny.



☞ V prípade rozsvietenia tejto výstražnej kontrolky alebo kontrolky **STOP** zastavte vozidlo a čo najskôr vypnite motor.

! Nové vozidlo

Neťahajte prívess skôr, kým s vozidlom nenajazdíte aspoň 1 000 km.

i Keď je teplota prostredia vysoká, odporúčame vám nechať motor bežať 1 až 2 minúty po zastavení vozidla, aby sa mohol ochladiť.

Brzdenie

Ťahanie prívessu predlžuje brzdňú dráhu. V záujme predchádzania zahrievaniu bŕzd sa odporúča používať brzdenie motorom.

Pneumatiky

☞ Preverte tlak hustenia pneumatík ťažného vozidla a prívessu, dodržiavajte ich predpísané hodnoty.

Osvetlenie

☞ Skontrolujte funkčnosť osvetlenia prívessu a nastavenie svetlometov vozidla.

i Viac informácií o **manuálnom nastavení svetlometov** nájdete v príslušnej kapitole.

i V prípade použitia originálneho ťažného zariadenia CITROËN a z dôvodu zamedzenia aktivácie zvukového signálu bude zadné parkovacie snímače automaticky deaktivované.

Štartovanie – vypnutie motora, jednoduchý kľúč, kľúč s diaľkovým ovládaním

Spínač zapalovania

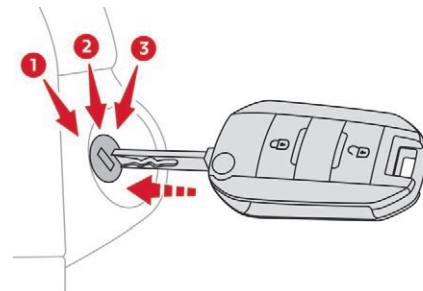

1. Poloha **Stop**.
2. Poloha **Zapnuté zapalovanie**.
3. Poloha **Štartovanie**.

Štartovanie pomocou kľúča



Parkovacia brzda musí byť zatiahnutá.

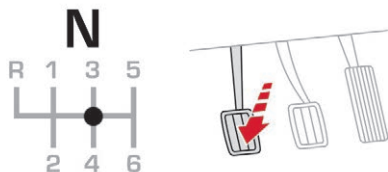

- ☞ Na vozidle s manuálnou prevodkovkou umiestnite radiacu páku do polohy neutrál, stlačte spojkový pedál a držte ho stlačený, kým beží motor.

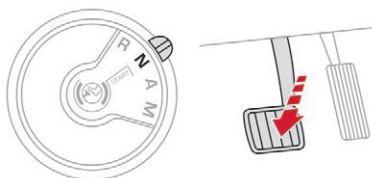

- ☞ Ak je vaše vozidlo vybavené robotizovanou prevodkovkou, zvolte si polohu **N** a následne pevne zošliapnite brzdový pedál.

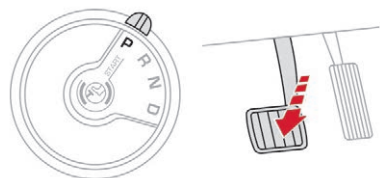

- ☞ Ak je vaše vozidlo vybavené automatickou prevodkovkou, zvolte si polohu **P** a následne pevne zošliapnite brzdový pedál.



- ☞ Vsuňte kľúč do spínacej skrinky zapalovania. Systém identifikuje štartovací kód.
- ☞ Odomknite stĺpik riadenia súčasným otočením volantu a kľúča.

i V niektorých prípadoch sa môže stať, že budete nútený pootočiť volantom energetickejšie, aby ste mohli ovládať kolesá vozidla (napríklad, ak sú kolesá natočené smerom ku chodníku).

- ☞ Otočte kľúč do polohy **2** a zapnite zapalovanie, čím aktivujete systém pre predohrev motora.

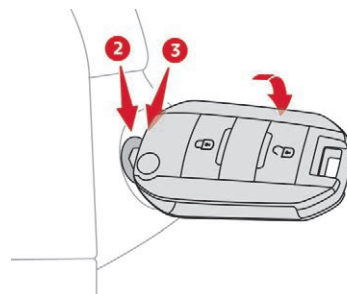

- ☞ Počkajte na zhasnutie tejto kontrolky na združenom prístroji a následne aktivujte štartér otočením kľúča až do polohy **3**, až kým sa motor neuvedie do chodu, bez stlačenia pedála akcelerácie. Len čo sa motor uvedie do chodu, kľúč uvoľnite.

i Kontrolka sa nerozsvieti v prípade, ak je motor už zohriaty. V určitých klimatických podmienkach sa odporúča dodržiavať nižšie uvedené odporúčania:

- Pri miernych teplotných podmienkach nezahrievajte motor v zastavenom vozidle, ale vozidlo hneď naštartujte a jazdite pomaly.
- V zimných podmienkach, pri zapnutí zapaľovaní, je doba rozsvietenia kontrolky zahrievania motora predĺžená, počkajte na jej zhasnutie a až potom naštartujte.
- Vo **veľmi náročných zimných podmienkach** (teplota pod -23 °C) musíte **zahrievať motor aspoň 4 minúty** pred jazdou, aby sa zaručila správna prevádzka a životnosť mechanických dielov vášho vozidla (motora a prevodovky).

Nikdy nenechávajte motor bežať v uzavretom priestore bez dostatočného vetrania: spaľovacie motory vypúšťajú toxické výfukové plyny, ako napríklad oxid uhľnatý. Hrozí riziko otravy alebo úmrtia.

! Ak sa motor ihneď neuvedie do chodu, vypnite zapaľovanie. Skôr ako motor opäť uvediete do chodu, počkajte niekoľko sekúnd. Ak sa ani po niekoľkých pokusoch motor neuvedie do chodu, nepokračujte: v opačnom prípade hrozí riziko poškodenia štartéra a motora. Kontaktujte sieť CITROËN alebo inú kvalifikovanú dielňu.

! Aby ste sa vyhli akémukoľvek riziku zablokovania pedálov:

- používajte len koberce prispôbené už existujúcim uchyteniam vo vozidle; ich použitie je nevyhnutné,
- nikdy nepokladajte viacero kobercov na seba.

Použitie koberca, ktorý nebol homologizovaný spoločnosťou CITROËN, môže sťažovať prístup k pedálom a narúšať činnosť tempomatu/obmedzovača rýchlosti.

Koberce typovo schválené spoločnosťou CITROËN sú vybavené dvomi príchytkami, ktoré sa nachádzajú pod sedadlom.

Vypnutie motora pomocou kľúča

☞ Zastavte vozidlo.

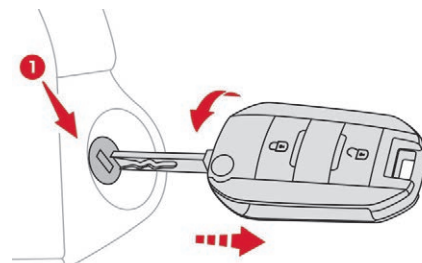

☞ Otočte kľúč smerom k sebe na maximum, do polohy **1 (stop)**.

☞ Vytiahnite kľúč zo spínacej skrinky.

☞ Uzamknite stĺpik riadenia tak, že otočíte volantom, až pokiaľ sa nezablokuje.

i Na uľahčenie odomknutia stĺpika riadenia by mali byť predné kolesá rovno ešte pred vypnutím motora.



☞ Uistite sa, že je parkovacia brzda správne zatiahnutá, predovšetkým ak vozidlo stojí na svahu.

! Nikdy nevypínajte zapaľovanie pred úplným zastavením vozidla.

i Keď opúšťate vozidlo, uchovajte si kľúče pri sebe a uzamknite dvere. Z bezpečnostných dôvodov (deti vo vozidle) nikdy neopúšťajte vozidlo bez diaľkového ovládania, ani v prípade, ak sa jedná o krátky čas.

! Vypnutie motora vedie k strate činnosti posilňovača brzdzenia.

i Na kľúč nevešajte ťažké predmety, ktoré by mohli príliš zaťažiť jeho os v spinacej skrinke a mohli zapríčiniť prípadnú poruchu.

Zabudnutý kľúč v polohe «zapnuté zapalovanie»

i Pri otvorení dverí vodiča sa zobrazí výstražná správa, sprevádzaná zvukovým signálom, aby vás upozornila, že ste zabudli kľúč v zapalovaní v polohe **1 (stop)**. V prípade zabudnutého kľúča v polohe **2 (zapalovanie)** sa zapalovanie automaticky preruší po uplynutí jednej hodiny. Pre opätovné zapnutie zapalovania otočte kľúčom do polohy **1 (stop)** a následne späť do polohy **2(zapalovanie)**.

Štartovanie – vypnutie motora, «Prístup a spustenie Hands free»

Štartovanie

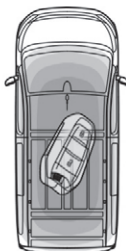

☞ Diaľkové ovládanie umiestnite do interiéru vozidla, do identifikačnej zóny.

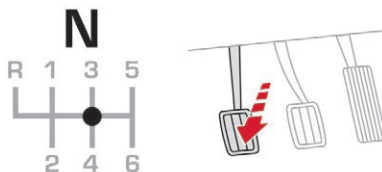

☞ Na vozidle s manuálnou prevodovkou umiestnite radiacu páku do polohy neutrál, stlačte spojkový pedál a držte ho stlačený, kým beží motor.

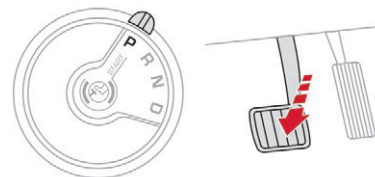

☞ Ak je vaše vozidlo vybavené automatickou prevodovkou, zvolte si polohu **P** a následne pevne zošliapnite brzdový pedál.

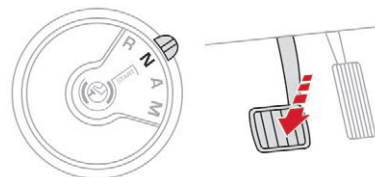

☞ Ak je vaše vozidlo vybavené robotizovanou prevodovkou, zvolte si polohu **N** a následne pevne zošliapnite brzdový pedál.



☞ Následne stlačte tlačidlo «START/STOP».

Stĺpik riadenia sa odblokuje a motor takmer ihneď naštartuje.

i Kontrolka sa nerozsvieti v prípade, ak je motor už zohriaty. V určitých klimatických podmienkach sa odporúča dodržiavať nižšie uvedené odporúčania:

- Pri miernych teplotných podmienkach nezahrievajte motor v zastavenom vozidle, ale vozidlo hneď naštartujte a jazdíte pomaly.
- V zimných podmienkach, pri zapnutom zapaľovaní, je doba rozsvietenia kontrolky zahrievania motora predĺžená, počkajte na jej zhasnutie a až potom naštartujte.

- Vo **veľmi náročných zimných podmienkach** (teplota pod $-23\text{ }^{\circ}\text{C}$) musíte **zahrievať motor aspoň 4 minúty** pred jazdou, aby sa zaručila správna prevádzka a životnosť mechanických dielov vášho vozidla (motora a prevodovky).

Nikdy nenechávajte motor bežať v uzavretom priestore bez dostatočného vetrania: spaľovacie motory vypúšťajú toxické výfukové plyny, ako napríklad oxid uhľnatý. Hrozí riziko otravy alebo úmrtia.



Pri teplotách pod bodom mrazu bude možné **vozidlá s naftovým motorom** naštartovať až po zhasnutí kontrolky predohrevu motora.

Ak sa po stlačení tlačidla «START/STOP» rozsvieti táto kontrolka, musíte pridržať stlačený brzdový alebo spojkový pedál, až kým kontrolka nezhasne a neopakovať stlačenie tlačidla «START/STOP», kým motor úplne nenaštartuje.

i Diaľkové ovládanie systému «Prístup a spustenie Hands free» sa musí nachádzať v identifikačnej zóne.

Nikdy nevystupujte z vozidla so zapnutým motorom, ak máte diaľkové ovládanie pri sebe.

Ak sa diaľkové ovládanie ocitne mimo identifikačnej zóny, zobrazí sa správa. Premiestnite diaľkové ovládanie do zóny, aby ste motor mohli naštartovať.

i V prípade nesplnenia niektorej z podmienok štartovania sa na združenom prístroji zobrazí správa. V niektorých prípadoch je nutné manipulovať volantom a súčasne stlačiť tlačidlo «START/STOP», aby sa uľahčilo odistenie stĺpika riadenia, zobrazí sa správa.

Vypnutie

☞ Zastavte vozidlo.



☞ S diaľkovým ovládaním v identifikačnej zóne, stlačte tlačidlo «START/STOP».

Motor sa vypne a stĺpik riadenia sa zablokuje.

i Keď vozidlo nestojí, motor sa nevypne.

! Aby ste sa vyhli akémukoľvek riziku zablokovania pedálov:

- používajte len koberce prispôsobené už existujúcim uchyteniam vo vozidle; ich použitie je nevyhnutné,
- nikdy nepokladajte viacero kobercov na seba.

Použitie koberca, ktorý nebol homologizovaný spoločnosťou CITROËN, môže sťažovať prístup k pedálom a narušovať činnosť tempomatu/obmedzovača rýchlosti.

Koberce typovo schválené spoločnosťou CITROËN sú vybavené dvomi príchytkami, ktoré sa nachádzajú pod sedadlom.

Zapnutie zapaľovania (bez naštartovania motora)

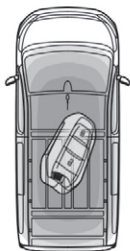

V prípade, že sa elektronický kľúč systému Prístup a spustenie Hands free nachádza v interiéri vozidla, stlačenie tlačidla «START/STOP», **bez použitia pedálov**, umožní zapnutie zapaľovania.

Tento úkon zároveň umožní aktivovať niektoré príslušenstvo (napríklad: rádio, osvetlenie atď.).



- ☞ Stlačte tlačidlo «START/STOP». Združený prístroj sa rozsvieti, ale motor sa nenašartuje.



- ☞ **Opätovným** stlačením tohto tlačidla vypnete zapaľovanie a umožníte zamknutie vozidla.

i Pri zapnutom zapaľovaní systém automaticky prejde do režimu úspory energie z dôvodu zachovania dostatočnej úrovne nabitia batérie.

Núdzové naštartovanie

Ak vozidlo nezaznamená elektronický kľúč v identifikačnej zóne v prípade, že je batéria diaľkového ovládania opotrebovaná, vľavo za volantom je umiestnený núdzový snímač, ktorý umožňuje naštartovanie vozidla.

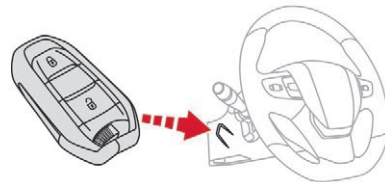
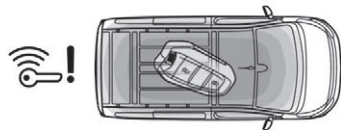

- ☞ Priblížte diaľkové ovládanie k snímaciemu zariadeniu a podržte ho v tejto polohe:

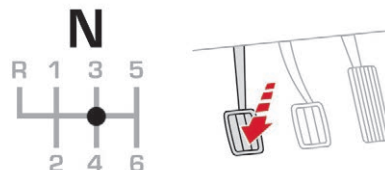

- ☞ Na vozidle s manuálnou prevodovkou umiestnite radiacu páku do polohy neutrál, stlačte spojkový pedál a držte ho stlačený, kým beží motor.

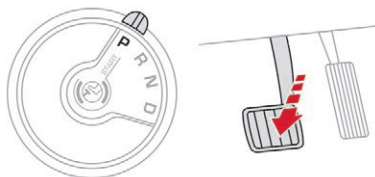

- ☞ Ak je vaše vozidlo vybavené automatickou prevodovkou, zvolte si polohu **P** a následne pevne zošliapnite brzdový pedál.

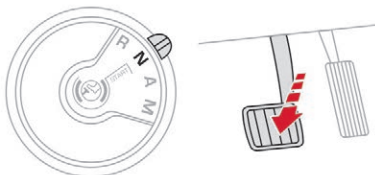

- ☞ Ak je vaše vozidlo vybavené robotizovanou prevodovkou, zvolte si polohu **N** a následne pevne zošliapnite brzdový pedál.



- ☞ Stlačte tlačidlo «START/STOP».

Motor sa naštartuje.

Núdzové vypnutie motora

Motor môžete núdzovo vypnúť len v naliehavom prípade a ak vozidlo stojí.



- ☞ Ak to chcete urobiť, na približne tri sekundy stlačte tlačidlo «START/STOP».

V tomto prípade sa stĺpik riadenia zablokuje pri znehybnení vozidla.

Neidentifikované diaľkové ovládanie



Ak sa už diaľkové ovládanie nenachádza v identifikačnej zóne vo chvíli, keď zatvárate dvere, okno alebo kufor, alebo sa pokúsite (následne) vypnúť motor, na združenom prístroji sa zobrazí správa.



- ☞ Ak si želáte motor núdzovo vypnúť, stlačte tlačidlo «START/STOP» na dobu približne troch sekúnd, následne sa obráťte na sieť CITROËN alebo inú kvalifikovanú dielňu.

Ochrana proti krádeži

Elektronické blokovanie štartovania

Kľúče sú vybavené elektronickým čipom, ktorý má vlastný kód. Aby bolo možné motor naštartovať, musí byť tento kód pri zapnutí zapaľovania identifikovaný.

Elektronické blokovanie štartovania uzamkne systém kontroly motora niekoľko minút po vypnutí zapaľovania a zabráni uvedeniu motora do činnosti komukoľvek, kto nemá kľúč.

V prípade poruchy ste upozornený správou na displeji združeného prístroja.

V tomto prípade vaše vozidlo nenašartuje.

V prípade potreby sa obráťte na sieť CITROËN.

! Z bezpečnostných dôvodov a kvôli ochrane pred krádežou nikdy nenechávajte elektronický kľúč vo vozidle, aj keď sa nachádzate v jeho blízkosti. Odporúčame vám, aby ste ho mali stále pri sebe.

Parkovacia brzda

Zaistenie

☞ S nohou na brzdovom pedáli zatahnete parkovaciu brzdú a znehybníte tak vozidlo.

Uvoľnenie na rovnom povrchu

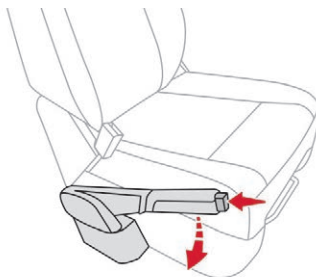

☞ S nohou na brzdovom pedáli zľahka potiahnete parkovaciu brzdú, stlačte tlačidlo odomknutia, následne páku celkom spustíte.



Na vozidle za jazdy signalizuje rozsvietenie tejto kontrolky, sprevádzané zvukovým signálom a správou, zatahnutú alebo nesprávne uvoľnenú parkovaciu brzdú.

! Pri parkovaní naloženého vozidla na svahu alebo prudkom svahu natočte kolesá oproti chodníku a následne zatahnete ručnú brzdú.

! Zatláčenie brzdového pedála uľahčuje zatahnutie/uvoľnenie manuálnej parkovacej brzdy.

! V prípade manuálnej prevodovky zaradíte rýchlосť a následne vypnete zapaľovanie.

! V prípade automatickej prevodovky dajte ovládač rýchlостných stupňov do polohy **P** a následne vypnete zapaľovanie.

! V prípade robotizovanej prevodovky dajte ovládač rýchlостných stupňov do polohy **A** a následne vypnete zapaľovanie.

Asistent rozjazdu do kopca

Tento systém udrží vozidlo pri rozjazde do kopca nehybné po dobu, počas ktorej stačíte premiestniť nohu z brzdového pedála na pedál akcelerátora (približne 2 sekundy).

Táto funkcia je aktívna len vtedy, keď:

- vozidlo je úplne znehybnené pomocou brzdového pedála,
- dvere vodiča sú zatvorené.

Systém asistenta rozjazdu do kopca nie je možné deaktivovať.

! Nevystupujte z vozidla počas fázy dočasného zastavenia vozidla pomocou funkcie asistenta rozjazdu do kopca. Ak musíte opustiť vozidlo s motorom v chode, manuálne zatahnite ručnú brzdú a následne skontrolujte, či svieti kontrolka parkovacej brzdy.

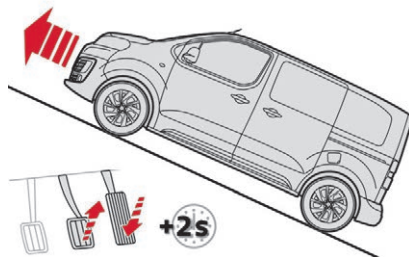

V stúpaní sa zastavené vozidlo udrží krátky čas nehybné po uvoľnení brzdového pedála.

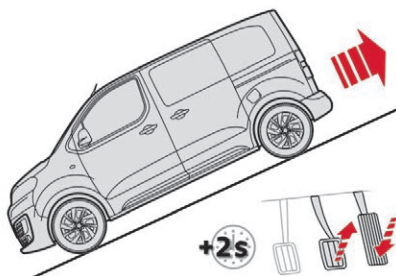

V klesaní sa zastavené vozidlo so zaradeným spätným chodom udrží krátky čas nehybné po uvoľnení brzdového pedála.

! Ak je vaše vozidlo vybavené automatickou prevodovkou a musíte sa s naloženým vozidlom rozbehnúť na strmom svahu (stúpajúcom alebo klesajúcom), **zošliapnite brzdový pedál**, zvolíte si polohu **D**, uvoľnite parkovaciu brzdú a následne uvoľnite brzdový pedál.

- ☞ Vozidlá s manuálnou prevodovkou: umiestnite radiacu páku do polohy prvého prevodového stupňa alebo do polohy neutrál.
- ☞ Vozidlá s automatickou prevodovkou, posuňte ovládač do polohy **D** alebo vyberte manuálnu činnosť **M**.
- ☞ V prípade vozidiel s robotizovanou prevodovkou: umiestnite ovládač do polohy **A** alebo **N**.

Porucha



Ak dôjde k poruche systému, rozsvieti sa kontrolka sprevádzaná správou. Okamžite sa obráťte na sieť CITROËN alebo inú kvalifikovanú dielňu, kde vám systém skontrolujú.

Manuálna 5-stupňová prevodovka

Zaradenie spätného chodu

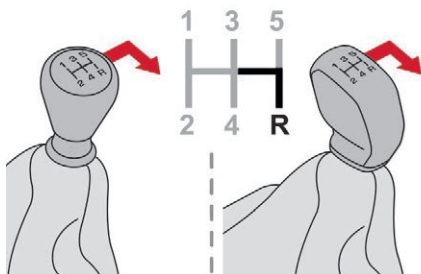

- ☞ Zošliapnite spojkový pedál na doraz, posuňte radiacu páku na neutrál.
- ☞ Posuňte radiacu páku doprava a následne ju potiahnite späť.

! Spätný chod zaraďujte len v zastavenom vozidle s motorom na voľnoběžných otáčkach.

i Z bezpečnostných dôvodov a na zjednodušenie štartovania motora:

- zvolte vždy neutrál,
- stlačte spojkový pedál.

Manuálna 6-stupňová prevodovka

Zaradenie 5. alebo 6. prevodového stupňa

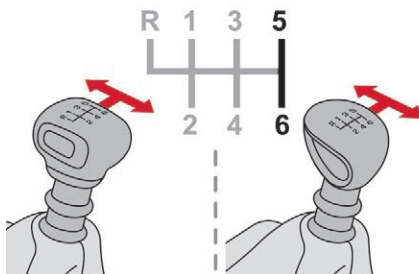

- ☞ Pre zaradenie 5. alebo 6. prevodového stupňa premiestnite radiacu páku smerom doprava až na maximum.

! Nedodržanie tohto odporúčania by mohlo viesť k trvalému poškodeniu prevodovky (neúmyselné zaradenie 3. alebo 4. prevodového stupňa).

Zaradenie spätného chodu

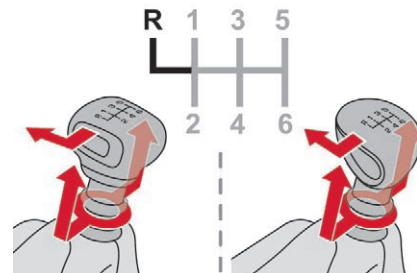

- ☞ Nadvihnite prstencovú hlavicu, presuňte radiacu páku smerom doľava a následne dopredu.

! Spätný chod zaraďujte len v zastavenom vozidle s motorom na voľnoběžných otáčkach.

i Z bezpečnostných dôvodov a pre zjednodušenie štartovania motora:

- zvolte vždy neutrál,
- zatlačte spojkový pedál.

Ukazovateľ zmeny prevodového stupňa

Systém znižuje spotrebu paliva tak, že odporúča preradenie na vhodnejší prevodový stupeň.

V závislosti od jazdnej situácie a výbavy vášho vozidla vám môže systém odporučiť preskočenie jedného alebo niekoľkých prevodových stupňov.

Tento údaj môžete vziať na vedomie bez toho, aby ste zaradili medzistupne.



V prípade niektorých verzií vozidiel s naftovým motorom BlueHDi a manuálnou prevodovkou vám systém môže za určitých jazdných podmienok navrhnúť preradenie na neutrál (na združenom prístroji sa zobrazí **N**) s cieľom uprednostniť pohotovostný režim motora (režim STOP funkcie Stop & Start).

! Odporúčania preradenia prevodového stupňa sú len voľiteľné.

V skutočnosti usporiadanie vozovky, hustota premávky a bezpečnosť zostávajú rozhodujúcimi faktormi pri voľbe optimálneho prevodového stupňa.

Systém ukazovateľa účinnosti prevodového stupňa nenahrádza pozornosť vodiča.

Napríklad:

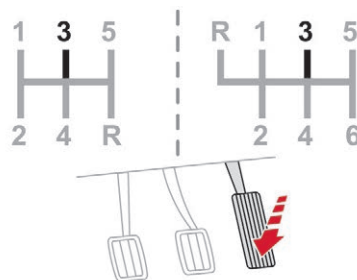

- Máte zaradený tretí prevodový stupeň.
- Stlačíte pedál akceleračora.

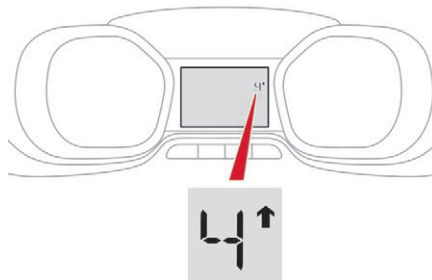

- Systém vám môže navrhnúť zaradenie vyššieho prevodového stupňa.

Táto informácia sa na združenom prístroji zobrazí vo forme šípky.

Na vozidlách vybavených manuálnou prevodovkou môže byť šípka sprevádzaná odporúčaným prevodovým stupňom.

- i** Systém prispôbuje odporúčania týkajúce sa zmeny prevodových stupňov na základe podmienok jazdy (svah, náklad atď.) a požiadaviek vodiča (výkon, zrýchlenie, brzdenie atď.). Systém v žiadnom prípade neodporučí:
 - zaradenie prvého prevodového stupňa,
 - zaradenie spätného chodu.

- i** Túto funkciu nemožno deaktivovať.

Automatická prevodovka

Automatická šesťstupňová prevodovka ponúka, v závislosti od vašej voľby, komfort automatiky alebo pôžitok z manuálneho radenia prevodových stupňov.

K dispozícii máte dva jazdné režimy:

- **automatický** režim, určený pre elektronické radenie prevodových stupňov prevodovkou,
- **manuálny** režim, určený pre sekvenčné radenie prevodových stupňov vodičom.

V automatickom režime môžete kedykoľvek, napr. pri predbiehaní, zmeniť prevodový stupeň pomocou ovládačov na volante.

Ovládač rýchlostných stupňov

! Z dôvodu zachovania bezpečnosti pri otáčaní ovládača rýchlostných stupňov sa odporúča ponechať nohu na brzdovom pedáli.

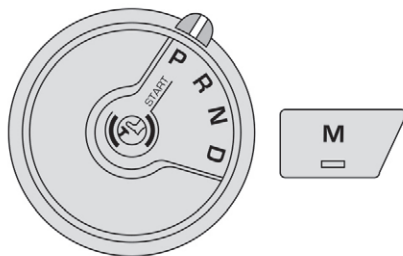

- P.** Parkovanie.
 - ☞ Pri parkovaní alebo štartovaní otočte ovládač rýchlostných stupňov do tejto polohy a ponechajte nohu na brzdovom pedáli.
- R.** Spätňý chod.
 - ☞ Otočte ovládač rýchlostných stupňov do tejto polohy.
- N.** Neutrál.
 - ☞ Pri štartovaní otočte ovládač rýchlostných stupňov do tejto polohy.
- D.** Automatický režim.
 - ☞ Otočte ovládač rýchlostných stupňov do tejto polohy.
- M.** Manuálny režim so sekvenčným radením prevodových stupňov.
 - ☞ Ovládač rýchlostných stupňov v polohe **D**, pre zmenu prevodových stupňov stlačte toto tlačidlo a následne použijete ovládače na volante.

i Polohu **N** možno použiť pri dopravných zápchach alebo v tunelových umývacích linkách.

Ovládače na volante

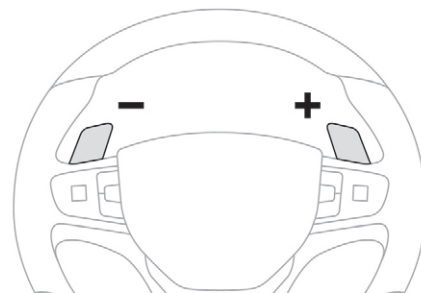

- ☞ Na zaradenie vyššieho prevodového stupňa potiahnite k sebe pravý ovládač «+».
- ☞ Na zaradenie nižšieho prevodového stupňa potiahnite k sebe ľavý ovládač «-».

i Ovládače na volante neumožňujú voľbu neutrálu ani zaradenie alebo vyradenie spätňého chodu.

Zobrazenie na združenom prístroji

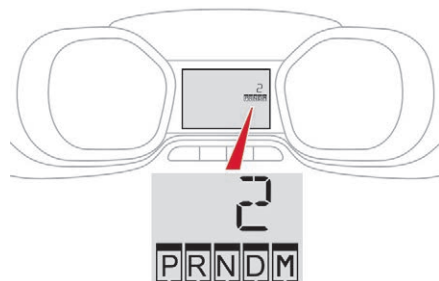

Pri nastavení ovládača do inej polohy alebo pri zatlačení tlačidla **M** sa na združenom prístroji sa rozsvieti príslušná kontrolka.

- P.** Parkovanie
- R.** Spätný chod
- N.** Neutrál
- D.** Jazda (automatický režim)
- M.** Manuálny režim
- 1 až 6.** Zaradený prevodový stupeň
- Neplatná hodnota



☞ Ak sa na združenom prístroji zobrazí správa «**Nohu na brzdový pedál**», musíte úplne zošliapnuť brzdový pedál.

Štartovanie vozidla

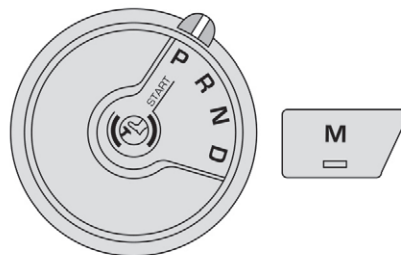

☞ S nohou na brzdovom pedáli zvolte polohu **P**.

☞ Naštartujte motor.

Pokiaľ neboli splnené podmienky, zaznie zvukový signál sprevádzaný správou na displeji združeného prístroja.

- ☞ Uvoľnite parkovaciu brzdou.
- ☞ Zvoľte si polohu **R**, **N** alebo **D**.

! Ak sa chcete pohnúť s naloženým vozidlom na strmom svahu **zošliapnite brzdový pedál**, zvolte si polohu **D**, uvoľnite parkovaciu brzdou a následne uvoľnite brzdový pedál.

☞ Postupne uvoľnite brzdový pedál.

Vozidlo sa uvedie do pohybu.

i Ak je na združenom prístroji zobrazené písmeno **P** a radiaca páka je v inej polohe, nastavte radiacu páku do polohy **P**, aby sa vozidlo mohlo dať do pohybu. Pokiaľ bola za jazdy nedopatrením zaradená poloha **N**, nechajte poklesnúť otáčky motora, následne zaradíte polohu **D** a až potom akcelerujte.

! Ak zvolíte polohu **R**, **D** alebo **M**, keď motor beží na voľnobežné otáčky s uvoľnenou brzdou, vozidlo sa pohne aj bez stlačenia plynového pedála. Nikdy nenechávajte deti bez dozoru vo vnútri vozidla.

Z bezpečnostných dôvodov nikdy neopúšťajte vozidlo bez vášho kľúča alebo diaľkového ovládania ani v prípade, ak vozidlo opúšťate len na krátky čas. Pri vykonávaní údržby s naštartovaným motorom zaistíte parkovaciu brzdou a vyberte polohu **P**.

! Pri automatickej prevodovke sa nikdy nepokúšajte naštartovať motor roztlačením vozidla.

Automatický režim

D  Vyberte polohu **D** na **automatické** radenie šiestich prevodových stupňov.

Prevodovka pracuje v autoadaptívnom režime, bez zásahu vodiča. Prevodovka nepretržite zaraďuje najvhodnejší prevodový stupeň v závislosti od štýlu jazdy, stavu vozovky a zaťaženia vozidla.



Maximálnu akceleráciu bez použitia radiacej páky dosiahnete úplným zatlačením pedála akcelerátora (kickdown). Prevodovka automaticky zaraďí nižší prevodový stupeň alebo ponechá zaraďený aktuálny prevodový stupeň, kým sa nedosiahnu maximálne otáčky motora.

Počas brzdenia prevodovka automaticky preraduje na nižšie prevodové stupne s cieľom zabezpečiť účinné brzdenie prostredníctvom motora.

Z dôvodu vyššej bezpečnosti prevodovka nezaraďí vyšší prevodový stupeň, ak prudko uvoľníte plynový pedál.

! Nikdy nenastavujte polohu **N**, kým je vozidlo v pohybe.
Nikdy nenastavujte polohu **P** alebo **R**, pokiaľ vozidlo úplne nestojí.

Dočasná manuálna zmena prevodových stupňov

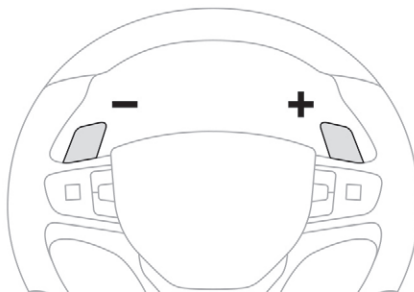

Môžete dočasne prevziať manuálnu kontrolu nad preradovaním rýchlostných stupňov pomocou páčok pod volantom «+» a «-». Ak to dovoľujú otáčky motora, požiadavka na zmenu stupňa sa zohľadní.

Táto funkcia vám umožní pripraviť sa na určité situácie, ako napr. na predbiehanie vozidla alebo priblíženie sa k zákrute.

Po určitej chvíli, ak nedôjde k použitiu ovládačov, bude prevodovka opätovne automaticky zaraďovať prevodové stupne.

Funkcia nezávislej trakcie (jazda bez použitia pedála akcelerátora)

Táto funkcia umožňuje lepšie manévrovať vozidlom pri malej rýchlosti (parkovací manéver, dopravné zápchy atď.).

Ak motor beží na voľnobežných otáčkach, pri uvoľnenej parkovacej brzde a zvolenej polohe **D**, **M** alebo **R**, **vozidlo sa začne pohybovať** hneď, ako zložíte nohu z brzdového pedála (aj bez stlačenia akcelerátora).

! Z bezpečnostných dôvodov (deti vo vozidle) nikdy neopúšťajte vozidlo so zapnutým motorom a zatvorenými dvermi.

Manuálny režim

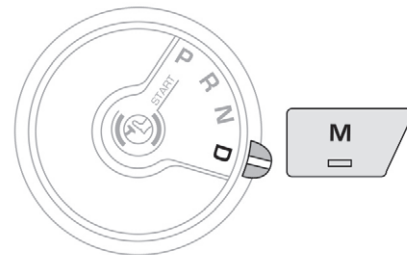



☞ Nastavte ovládač do polohy **D**, zatlačte na tlačidlo **M** pre **sekvenčné** radenie šiestich prevodových stupňov.

Svetelná kontrolka tlačidla sa rozsvieti.

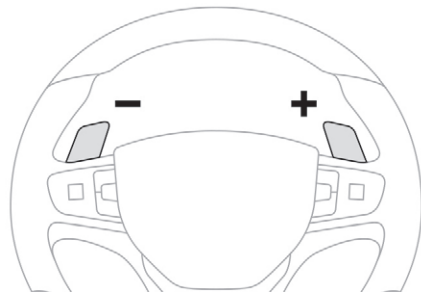

☞ Stlačte ovládače na volante «+» alebo «-».



Zobrazí sa písmeno **M** a na združenom prístroji sa budú postupne zobrazovať zaradené prevodové stupne.



☞ Kedykoľvek sa môžete vrátiť do automatického režimu opätovným stlačením tlačidla **M**.

Svetelná kontrolka tlačidla zhasne.

☞ V prípade manuálneho režimu je pri zmene prevodových stupňov potrebné uvoľniť pedál akcelerátora.

☞ Preradenie z jedného prevodového stupňa do druhého sa zrealizuje len vtedy, ak to rýchlostné podmienky vozidla a otáčky motora umožnia.

☞ Ak sú otáčky motora príliš nízke alebo príliš vysoké, bude niekoľko sekúnd blikať zvolený prevodový stupeň a potom sa zobrazí skutočne zaradený prevodový stupeň. Na zastavenom vozidle alebo pri jeho veľmi nízkej rýchlosti si prevodovka automaticky zvolí prevodový stupeň **M1**.

☞ Pri jazde na strmom klesajúcom svahu použite na zníženie svojej rýchlosti brzdenie motorom, aby ste zmenšili zaťaženie bŕzd (postupne zaraďujte nižšie prevodové stupne alebo si zvolte nižší prevodový stupeň). Pridlhé používanie brzdového pedálu môže mať za následok prehriatie bŕzd s rizikom ich poškodenia alebo znefunkčnenie brzdového systému. Brzdy používajte len v prípade nutnosti na spomalenie alebo zastavenie vozidla.

☞ V závislosti od typu cesty (príklad: horská cesta), je lepšie manuálne ovládanie. Automatický systém totiž nemusí vyhovovať a neumožňuje použiť brzdenie motorom.

Neplatná hodnota počas manuálneho režimu



Tento znak sa zobrazí v prípade, ak bol nesprávne zaradený prevodový stupeň (radiaca páka medzi dvoma polohami).

☞ Nastavte radiacu páku do «správnej» polohy.

Zastavenie vozidla

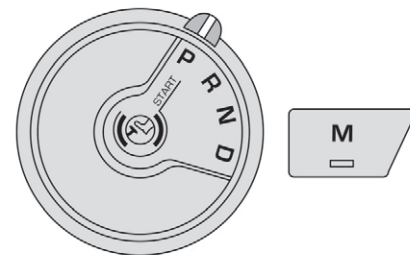

Skôr ako vypnete motor, zvolte si polohu **P** (parkovanie) a následne zatiahnutím parkovacej brzdy znehybnite vozidlo.

i Pri prechode do polohy **P** môžete pocítiť mierny odpor. Ak radiaca páka nie je v polohe **P** a dvere vodiča sa otvoria alebo po približne 45 sekundách po vypnutí zapaľovania, zaznie akustický signál a zobrazí sa správa.

 Vráťte radiacu páku do polohy **P**; akustický signál sa vypne a správa zmizne.

! Pri zastavení naloženého vozidla na strmom svahu **zošliapnite brzdový pedál**, zvolte si polohu **P**, zatiahnite parkovacia brzdu a následne uvoľnite brzdový pedál.

! Za každých okolností sa pred opustením vozidla uistíte, či je radiaca páka v polohe **P**.

Porucha

Po zapnutí zapaľovania sa na združenom prístroji objaví správa udávajúca chybu prevodovky.

V takomto prípade sa prevodovka prepne do záložného režimu a zablokuje sa na 3. prevodovom stupni. Pri prechode z polohy **P** do **R** a z polohy **N** do **R** môžete pocítiť intenzívne trhnutie. V žiadnom prípade to nepoškodí prevodovku.

Neprekračujte rýchlosť 100 km/h v súlade s miestnymi predpismi.

Nechajte si vykonať kontrolu v sieti CITROËN alebo v kvalifikovanej dielni.

- !** Hrozí riziko poškodenia prevodovky:
- ak súčasne stlačíte pedál akcelérátora a brzdový pedál (brzdzenie alebo zrýchlenie musíte uskutočniť výhradne pravou nohou),
 - ak násilu prepnete radiacu páku z polohy **P** do inej polohy pri nedostatočnej kapacite batérie.

 Aby ste obmedzili nadmernú spotrebu paliva pri dlhšom zastavení vozidla s motorom v chode (dopravná zápcha a pod.), umiestnite radiacu páku do polohy **N** a zatiahnite parkovacia brzdu.

! Pri automatickej prevodovke sa nikdy nepokúšajte naštartovať motor roztlačením vozidla.

Robotizovaná prevodovka

Elektronicky ovládaná prevodovka ponúka, v závislosti od vašej voľby, komfort úplnej automatiky a pôžitok z manuálneho radenia prevodových stupňov.

K dispozícii máte dva jazdné režimy:

- **automatický** režim pre automatické radenie rýchlostných stupňov prevodovkou bez zásahu zo strany vodiča,
- **manuálny** režim pre sekvenčné radenie rýchlostí vodičom pomocou ovládacích prvkov na volante.

V automatickom režime môžete kedykoľvek dočasne prevziať kontrolu na radením rýchlostných stupňov.

Ovládač rýchlostných stupňov

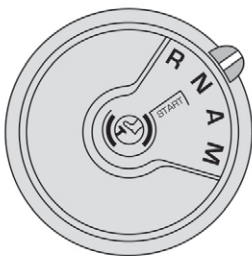

- R.** Spätný chod.
 ☞ Otočte ovládač rýchlostných stupňov do tejto polohy.

- N.** Neutrál.
 ☞ Pri štartovaní otočte ovládač do tejto polohy a ponechajte nohu na brzdovom pedáli.
- A.** Automatický režim.
 ☞ Otočte ovládač rýchlostných stupňov do tejto polohy.
- M.** Manuálny režim so sekvenčným radením prevodových stupňov.
 ☞ Otočte ovládač do tejto polohy a následne použite ovládače na volante pre zmenu prevodových stupňov.

! Z dôvodu zachovania bezpečnosti pri otáčaní ovládača rýchlostných stupňov sa odporúča ponechať nohu na brzdovom pedáli.

Ovládače na volante.

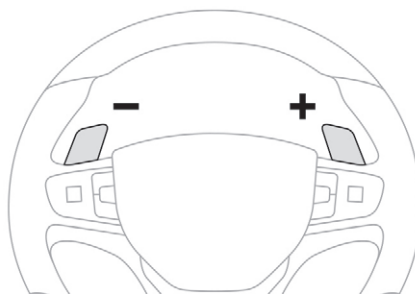

- ☞ Na zaradenie vyššieho prevodového stupňa potiahnite k sebe pravý ovládač «+».

- ☞ Na zaradenie nižšieho prevodového stupňa potiahnite k sebe ľavý ovládač «-».

i Ovládacie páčky neumožňujú voľbu neutrálu, zaradenie alebo opustenie spätného chodu.

Zobrazenie na prístrojovej doske



Keď posuniete ovládač, na združenom prístroji sa rozsvieti príslušná kontrolka zodpovedajúca polohe ovládača.

R. Spätný chod

N. Neutrál

AUTO Automatický režim
alebo

A.

M. manuálny režim

1 až 6. Zaradený rýchlostný stupeň

6.

- Neplatná hodnota

Štartovanie vozidla

- ☞ Zvoľte si polohu **N**.
- ☞ Pevne stlačte brzdový pedál.
- ☞ Naštartujte motor.



Na displeji združeného prístroja sa zobrazí symbol **N**.

i Ak sa motor neuvedie do chodu:

Ak na združenom prístroji bliká symbol **N**, sprevádzaný zvukovým signálom a správou, premiestnite ovládač do polohy **A** a následne do polohy **N**.



Ak sa na združenom prístroji rozsvieti výstražná kontrolka **Noha na brzdovom pedáli**, sprevádzaná zvukovým signálom a správou «Noha na brzdovom pedáli», pevne stlačte brzdový pedál

- ☞ Zvoľte automatický režim (poloha **A**), manuálny režim (poloha **M**) alebo spätný chod (poloha **R**).
- ☞ Uvoľnite parkovaciu brzdu.
- ☞ Postupne uvoľnite brzdový pedál, vozidlo sa začne pohybovať.

Automatický režim

- ☞ Po naštartovaní motora zvoľte polohu **A**, čo vám umožní automatické radenie prevodových stupňov



Na združenom prístroji sa zobrazí symbol **AUTO** a zaradený prevodový stupeň.

Prevodovka pracuje v autoadaptívnom režime, bez zásahu vodiča. Nepretržite bude vyberať najvhodnejší prevodový stupeň, v súlade s nasledujúcimi parametrami:

- štýl jazdy,
- profil vozovky.

i



Ak si želáte dosiahnuť optimálnu akceleráciu, napríklad pri predbiehaní iného vozidla, silno zatlačte na pedál akcelerátora a prekročte bod odporu.

Dočasná manuálna kontrola radenia prevodových stupňov

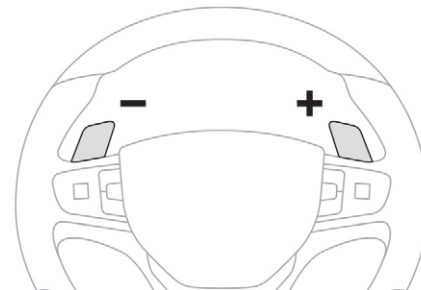

Dočasne môžete prevziať kontrolu nad radením prevodových stupňov pomocou ovládačov na volante «+» a «-». Ak to otáčky motora umožňujú, vykoná sa zmena prevodového stupňa.

Táto funkcia vám umožní pripraviť sa na určité situácie, ako napr. na predbiehanie vozidla alebo priblíženie sa k zákrute.

Po určitej chvíli, ak nedôjde k použitiu ovládačov, bude prevodovka opätovne automaticky zaraďovať prevodové stupne.

Manuálny režim

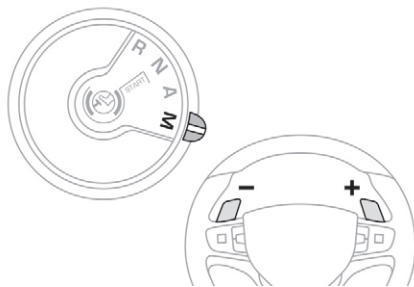

- ☞ Po naštartovaní motora zvolte polohu **M**, čo vám umožní **sekvenčné** radenie prevodových stupňov
- ☞ Stlačte ovládače na volante «+» alebo «-».



Symbol **AUTO** sa prestane zobrazovať a na združenom prístroji sa postupne zobrazia zaradené prevodové stupne.

- i** Zmena prevodových stupňov sa vykoná len v prípade, ak to umožňuje rýchlosť vozidla a otáčky motora, v opačnom prípade bude prevodovka dočasne pracovať v automatickom režime.

i Pri zmenách prevodového stupňa netreba uvoľniť akceleračtor.
Pri brzdení alebo spomaľovaní prevodovka automaticky podraduje, aby umožnila vozidlu zrýchliť v správnom stupni.

! V prípade prudkej akcelerácie sa zaradenie vyššieho prevodového stupňa neuskutoční bez zásahu vodiča prostredníctvom ovládačov pri volante. Na vozidle za jazdy nikdy nevoľte polohu **N**.
Spätný chod **R** zaraďujte len v zastavenom vozidle so stlačeným brzdovým pedálom.

Spätný chod

Ak chcete zaraďiť spätný chod, vozidlo musíte zastaviť zošliapnutím brzdového pedála.

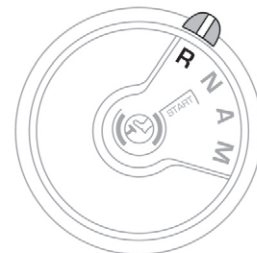

- ☞ Zvoľte polohu **R**.
Pri zaraďení spätného chodu zaznie zvukový signál.

- i** Pri nízkej rýchlosti, ak je potrebné zaraďiť spätný chod, kontrolka **N** bude blikať a prevodovka automaticky zaraďí neutrál. Ak chcete zaraďiť spätný chod, ponechajte nohu na brzdovom pedáli a umiestnite volič do polohy **N** a následne **R**.

Zastavenie vozidla

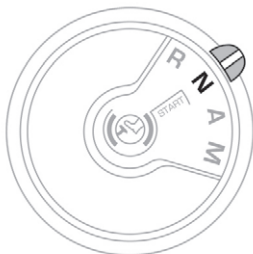

Skôr ako vypnete motor, môžete:

- posunúť ovládač do polohy **N** a zaradiť tak neutrál,
- alebo
- nechať stupeň zaradený, v tomto prípade sa vozidlo nebude môcť pohnúť.

V oboch prípadoch je nevyhnutné pre znehybnenie vozidla zatiahnutie parkovacej brzdy.

! V prípade zastavenia vozidla pri motore v chode bezpodmienečne premiestnite ovládač rýchlostných stupňov do polohy neutrál **N**.

Pred akýmkoľvek zásahom v oblasti motora skontrolujte, či je ovládač umiestnený v polohe neutrál **N** a parkovacia brzda zatiahnutá.

Porucha

Blikanie kontrolky **A** alebo **AUTO** pri zapnutom zapaľovaní, sprevádzané zvukovým signálom a správou na displeji, signalizuje poruchu prevodovky.

Nechajte si vykonať kontrolu v sieti CITROËN alebo v kvalifikovanej dielni.

! Pri štartovaní motora musíte mať nohu položenú na brzdovom pedáli. Vo všetkých prípadoch parkovania musíte nevyhnutne zatiahnuť parkovaciu brzdú, aby ste znehybnili vozidlo.

Stop & Start

Systém Stop & Start okamžite uvedie motor do pohotovostného stavu, režimu STOP, počas zastavenia premávky (červená na semafore, dopravné zápchy atď.). Motor sa automaticky uvedie do prevádzky, režimu ŠTART, hneď ako si budete želať s vozidlom pokračovať v jazde. K opätovnému naštartovaniu dôjde ihneď, rýchlo a ticho.

Systém Stop & Start je dokonale adaptovaný na mestské použitie a umožňuje zníženie spotreby paliva, emisií výfukových plynov a hladiny hluku pri zastavení.

Prechod do režimu motora STOP

i Pre vaše pohodlie počas parkovania nie je režim STOP dostupný niekoľko sekúnd po vyradení spätného chodu. Systém Stop & Start nenej funkcie vozidla, ako napríklad brzdenie, posilňovač riadenia atď. Medzi zastavením a vypnutím motora môžete zaznamenať miernu časovú odchýlku.

! Nikdy nedopĺňajte palivo, ak je motor v režime STOP; bezpodmienečne vypnite zapalovanie.



V prípade **manuálnej prevodovky** sa na vozidle s rýchlou nižšou ako 20 km/h alebo na zastavenom vozidle (v závislosti od motora) rozsvieti na združenom prístroji kontrolka Stop & Start a motor sa automaticky uvedie do pohotovostného režimu, ak premiestnite radiacu páku do polohy neutrál a uvoľníte spojkový pedál.

V prípade **automatickej prevodovky** sa na zastavenom vozidle rozsvieti na združenom prístroji kontrolka Stop & Start a motor sa automaticky uvedie do pohotovostného režimu, ak zatlačíte brzdový pedál alebo nastavíte ovládač prevodových stupňov do polohy **N**.

V prípade **robotizovanej prevodovky** sa na vozidle s rýchlou nižšou ako 8 km/h rozsvieti na združenom prístroji kontrolka Stop & Start a motor sa automaticky uvedie do pohotovostného režimu, ak zatlačíte brzdový pedál alebo nastavíte ovládač prevodových stupňov do polohy **N**.

Počítadlo času Stop & Start



(minúty/sekundy alebo hodiny/
minúty)

alebo



Ak je vaše vozidlo vybavené funkciou Stop & Start, počítadlo času sčíta trvanie režimu STOP počas jazdy.

Vynuluje sa pri každom zapnutí zapalovania.

Špecifické prípady: nedostupný režim STOP

Režim STOP sa neaktivuje za určitých špecifických podmienok (napríklad nabitie batérie, teplota motora, brzdový asistent, vonkajšia teplota), aby sa zabezpečila správna prevádzka systému, zvlášť v prípadoch ak:

- sa vozidlo nachádza na prudkom svahu (stúpajúcom alebo klesajúcom),
- sú otvorené dvere vodiča,
- bočné posuvné dvere sú otvorené,
- vodič nemá zapnutý bezpečnostný pás,
- rýchlosť vozidla neprekročila 10 km/h od posledného naštartovania motora vodičom,
- elektrická parkovacia brzda je zatiahnutá alebo sa práve zatahuje,
- na zachovanie tepelného komfortu v

- interiéri vozidla sa vyžaduje chod motora, je aktivované odhmliovanie.



V takom prípade kontrolka bliká po dobu niekoľkých sekúnd a následne zhasne.

Takáto činnosť je úplne normálna.

Prechod do režimu motora ŠTART



V prípade **manuálnej prevodovky** kontrolka na združenom prístroji Stop & Start zhasne a motor sa opäť automaticky naštartuje, keď **úplne zošliapnete** spojkový pedál.

V prípade **automatickej prevodovky** zhasne kontrolka Stop & Start na združenom prístroji a motor sa opäť automaticky naštartuje, ak:

- uvoľníte brzdový pedál s ovládačom prevodových stupňov v polohe **D** alebo **M**,
- máte zvolenú polohu **N** s uvoľneným brzdovým pedálom a premiestnite ovládač prevodových stupňov do polohy **D** alebo **M**,
- zaradíte spätný chod.

V prípade **robotizovanej prevodovky** zhasne kontrolka Stop & Start na združenom prístroji a motor sa opäť automaticky naštartuje, ak:

- uvoľníte brzdový pedál a ovládač prevodových stupňov je umiestnený v polohe **A** alebo **M**,
- máte zaradený neutrál **N** a uvoľnený brzdový pedál a následne premiestnite ovládač prevodových stupňov do polohy **A** alebo **M**,
- zaradíte spätný chod.

Špecifické prípady: režim ŠTART sa automaticky aktivuje

Režim ŠTART sa automaticky zapne za určitých špecifických podmienok (napríklad nabitie batérie, teplota motora, brzdový asistent, nastavenie klimatizácie), aby sa zabezpečila správna prevádzka systému, zvlášť v prípadoch ak:

- otvoríte dvere na strane vodiča,
- otvoríte bočné posuvné dvere,
- odopnete bezpečnostný pás vodiča,
- rýchlosť vozidla s manuálnou prevodovkou prekročí 25 km/h alebo 3 km/h (v závislosti od motora),
- rýchlosť vozidla s automatickou prevodovkou je vyššia ako 3 km/h.



V takom prípade kontrolka bliká po dobu niekoľkých sekúnd a následne zhasne.

Takáto činnosť je úplne normálna.

Deaktivácia/aktivácia S audio systémom

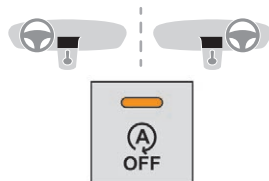

Postup deaktivácie systému:



☞ Stlačte toto tlačidlo, jeho kontrolka sa rozsvieti a systém sa deaktivuje.

Postup aktivácie systému:



☞ Stlačte toto tlačidlo, jeho kontrolka sa rozsvieti a systém sa aktivuje.

S dotykovým displejom



V ponuke «Driving/Vehicle» aktivujte/deaktivujte funkciu «Stop & Start system».

! Pokiaľ bola vykonaná deaktivácia v režime STOP, motor sa okamžite uvedie do chodu.

i Systém sa automaticky opäť aktivuje pri každom ďalšom naštartovaní motora vodičom.

! Otvorenie kapoty

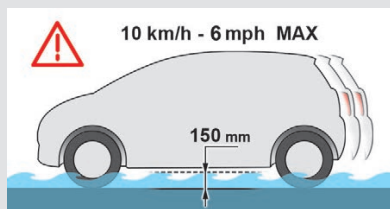

Pred akýmkoľvek zásahom pod kapotou deaktivujte systém Stop & Start, aby ste predišli riziku zranenia následkom automatického spustenia režimu START.

! Jazda na zaplavenej vozovke

Ešte predtým, ako pocestujete do zaplavenej oblasti, vám vyslovene odporúčame deaktivovať systém Stop & Start.

Viac informácií o **odporúčaniach týkajúcich sa jazdy**, zvlášť na zaplavenej vozovke, nájdete v príslušnej kapitole.

Porucha činnosti

V závislosti od výbavy vášho vozidla:



V prípade poruchy systému bliká táto kontrolka na združenom prístroji.



Svetelná kontrolka tohto tlačidla bliká a zobrazí sa správa sprevádzaná zvukovým signálom.

Nechajte si vykonať kontrolu v sieti CITROËN alebo v kvalifikovanej dielni.

Ak k poruche dôjde v režime STOP, vozidlo sa môže zastaviť.

Všetky výstražné kontrolky združeného prístroja sa rozsvietia.

V závislosti od verzie sa objaví aj výstražná správa, ktorá vás upozorní, aby ste ovládač prevodových stupňov presunuli do polohy **N** a zošliapli brzdový pedál.

Na zastavenom vozidle vypnite zapalovanie a následne opäť naštartujte motor.

Zobrazenie údajov v zornom poli

Systém premietajúci súbor informácií na priehľadnej lamele s dymovým efektom, v zornom poli vodiča, ktorý tak môže neprerušovane sledovať cestu.

Zobrazenie počas prevádzky

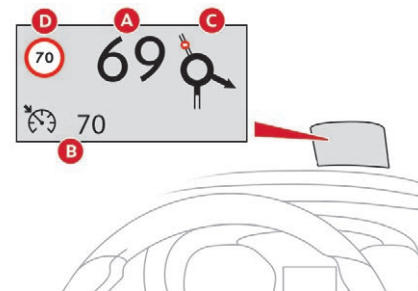

Ak je systém aktivovaný, v zornom poli sa zobrazí súbor nasledovných informácií:

- A.** Rýchlosť vášho vozidla.
- B.** Informácie regulátora/obmedzovača rýchlosti.
- C.** Informácie o vzdialenosti medzi vozidlami, výstrahy automatického núdzového brzdzenia a navigácie, ak je vaše vozidlo vybavené týmito funkciami.
- D.** Informácie o rýchlostnom obmedzení, ak je vaše vozidlo vybavené touto funkciou.

i Viac informácií o **navigácii** nájdete v kapitole **Zvukové zariadenia a telematika**.

Tlačidlá

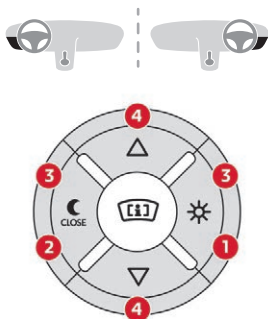

1. Zapnutie.
2. Vypnutie (dlhé stlačenie).
3. Nastavenie jasu.
4. Nastavenie výšky zobrazenia.

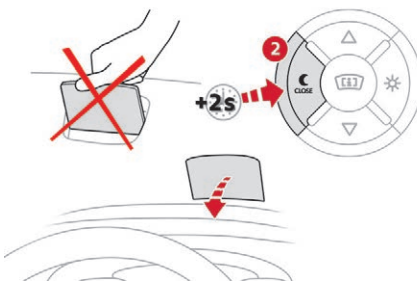

Aktivácia/deaktivácia

☞ Pri motore v chode stlačte tlačidlo **1**, čím aktivujete systém a vysuniete lamelu.



☞ Stlačením a pridržením tlačidla **2** deaktivujete systém a zasuniete lamelu.

Aktivovaný/deaktivovaný stav pri vypnutí motora je zachovaný pri následnom naštartovaní motora.

Nastavenie výšky

☞ Pri motore v chode, pomocou tlačidiel **4** si nastavte požadovanú výšku zobrazenia:

- hore na posun smerom nahor,
- dole na posun smerom nadol.

Nastavenie jasu

☞ Keď je motor v chode, pomocou tlačidla **3** si nastavte požadovaný jas zobrazenia:

- nastavenie na «slnko» na zvýšenie intenzity jasu,
- nastavenie na «mesiac» na zníženie intenzity jasu.

! Na zastavenom vozidle alebo za jazdy nesmie byť položený žiaden predmet v okolí lamely (alebo v dutine lamely), aby nedošlo k zabráneniu vysunutia lamely a obmedzeniu jej správnej činnosti.

i Za extrémnych meteorologických podmienok (dážď a/alebo sneh, silné slnečné žiarenie, ...) je zobrazenie v zornom poli vodiča nečitateľné alebo prechodne narušené.

Niektoré typy slnečných okuliarov môžu prekážať pri čítaní informácií.

Pri čistení lamely používajte čisté a mäkkú utierku (podobného typu ako sú utierky na okuliare alebo utierky z mikrovlákna).

Nepoužívajte suché alebo drsné utierky, ani v kombinácii s čistiacimi prostriedkami a rozpúšťadlami. V opačnom prípade hrozí riziko poškrabania lamely alebo poškodenia antireflexnej povrchovej úpravy.

i Tento systém je v činnosti pri motore v chode a pri vypnutí zapalovania si zachováva nastavenia.

Uloženie rýchlostí do pamäte

Táto funkcia umožňuje uloženie nastavení rýchlostí, ktoré sa následne použijú pre konfiguráciu dvoch systémov: obmedzovača rýchlosti alebo regulátora rýchlosti.

Do pamäti každého systému môžete uložiť až šesť hodnôt rýchlostí.

Naprogramovanie

Medzné rýchlosti je možné nastaviť prostredníctvom dotykového displeja.



- ☞ V ponuke «Driving/Vehicle» zvolíte «Adjust speed settings».

- ☞ Vyberte systém, pre ktorý chcete uložiť nové nastavenia rýchlostí:



alebo



- obmedzovač rýchlosti
- regulátor rýchlosti.

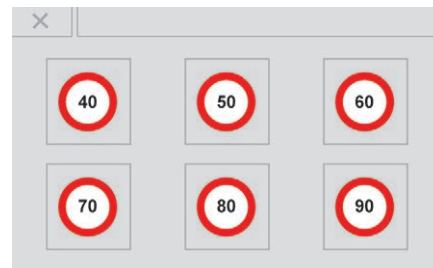

- ☞ Stlačte tlačidlo zodpovedajúce hodnote rýchlosti, ktorú si želáte upraviť.
- ☞ Zadajte novú hodnotu pomocou číselnej klávesnice a potvrdte.
- ☞ Potvrdte pre uloženie zmien a opustenie ponuky.

i MEM Vyvolanie rýchlostí uložených v pamäti sa uskutočňuje stlačením toho tlačidla.

Rozpoznanie rýchlostných obmedzení a informačných značiek

Tento systém umožňuje zobrazovať na združenom prístroji maximálnu povolenú rýchlosť zaznamenanú kamerou.

Systém nebude zobrazovať špecifické rýchlostné obmedzenia, ako napríklad obmedzenia určené pre ťažké nákladné vozidlá.

Zobrazenie rýchlostného obmedzenia na združenom prístroji sa aktualizuje, hneď ako prejdete okolo príslušnej dopravnej značky určenej automobилом (ľahkým vozidlám).

! Jednotka rýchlostného obmedzenia (km/h alebo mph) závisí od krajiny, v ktorej jazdíte.

Z dôvodu dodržiavania maximálnej povolenej rýchlosti je potrebné prihliadať na rýchlostné obmedzenia.

Na to, aby systém mohol správne fungovať po príchode do iného štátu, musí jednotka rýchlosti na združenom prístroji zodpovedať jednotke používanej v štáte, do ktorého ste prišli.

! Automatické čítanie dopravných značiek je súčasťou asistenčného systému riadenia a všetky rýchlostné obmedzenia nemusia byť zobrazené správne.

Dopravné značky o obmedzení rýchlosti, ktoré sa nachádzajú na ceste, majú vždy prednosť pred zobrazením systému. Tieto systémy nemôžu v žiadnom prípade nahradiť pozornosť vodiča.

Vodič je povinný dodržiavať pravidlá cestnej premávky a za každých okolností musí svoju rýchlosť prispôbiť počasiu a podmienkam cestnej premávky. Môže sa stať, že systém vôbec nezobrazí rýchlostné obmedzenie v prípade, ak nezaznamená značka v časovom predstihu.

Systém je navrhnutý tak, aby rozpoznával značky, ktoré sú v súlade s Viedenským dohovorom o dopravných značkách.

i V záujme zachovania funkčnosti systému pravidelne čistite objektiv kamery.

Princípy



V závislosti od výbavy systém zohľadní informácie o rýchlostných obmedzeniach pochádzajúcich z kartografických údajov navigačného systému.

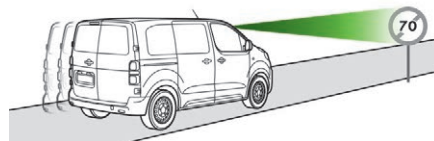
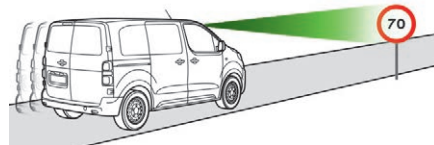

V závislosti od výbavy, pomocou kamery nainštalovanej v hornej časti čelného skla, tento systém zaznamenáva a číta dopravné značky upozorňujúce na rýchlostné obmedzenia a na koniec rýchlostných obmedzení.

V závislosti od výbavy systém zohľadňuje informácie získané vďaka kamere a kartografickým údajom navigačného systému.

i Ak si želáte získať náležité informácie o rýchlostných obmedzeniach prostredníctvom navigačného systému, je potrebné pravidelne aktualizovať kartografické údaje.

Zobrazenie na združenom prístroji

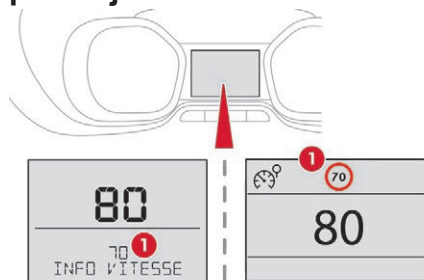

Zobrazenie údajov v zornom poli

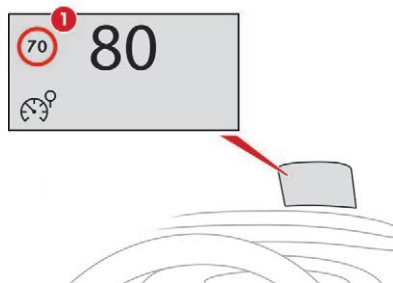

1. Signalizácia obmedzenia rýchlosti.

Zobrazenie rýchlosti

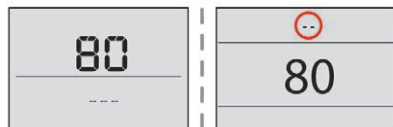

Systém je aktívny, ale nezaznamenáva žiadnu informáciu o rýchlostnom obmedzení.



Po detekcii informácie o rýchlostnom obmedzení systém zobrazí príslušnú hodnotu.

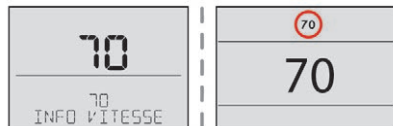

 Ak si to vodič želá, môže prispôsobiť rýchlosť vozidla informáciám, ktoré mu systém poskytol.

Aktivácia/deaktivácia

Aktivácia alebo deaktivácia systému sa uskutočňuje cez konfiguračnú ponuku.

S audio systémom



V ponuke «**Personalisation-configuration**» aktivujte/deaktivujte funkciu «**Speed recommendation**».

S dotykovým displejom



V ponuke «**Driving/Vehicle**» aktivujte/deaktivujte funkciu «**Displaying of the recommended speed**».

Prevádzkové obmedzenia

Predpisy týkajúce sa rýchlostných obmedzení sú špecifické pre každú krajinu. Systém nezaznamená rýchlostné obmedzenia v týchto prípadoch:

- zlé počasie (dážď, sneh),
- znečistenie ovzdušia,
- prívies, karavan,
- jazda so snehovými reťazami,
- oprava pneumatiky s použitím súpravy na dočasnú opravu pneumatiky,
- neskúsení vodiči.

Nasledujúce situácie môžu narušiť správnu činnosť systému alebo spôsobiť jeho nefunkčnosť:

- nepriaznivé podmienky viditeľnosti (nedostatočné osvetlenie vozovky, sneženie, dážď, hmla),
- zakryté dopravné značky (inými vozidlami, vegetáciou, snehom),
- dopravné značky o obmedzení rýchlosti nevyhovujú platnej norme, sú poškodené alebo zdeformované.

i Pravidelne čistite čelné sklo pred kamerou.

Uloženie rýchlostného limitu

Táto funkcia je doplnkom zobrazenia systému rozpoznania rýchlostného obmedzenia.



Vodič sa môže rozhodnúť upraviť nastavenú rýchlosť vozidla v súlade s navrhnutým rýchlostným limitom tak, že stlačí príslušné tlačidlo ovládača obmedzovača rýchlosti, regulátora rýchlosti alebo adaptívneho regulátora rýchlosti.

Nastavenie rýchlosti zruší predchádzajúce nastavenie rýchlosti obmedzovača rýchlosti a regulátora rýchlosti.

i Viac informácií o **obmedzovači rýchlosti, regulátore rýchlosti** alebo **adaptívnom regulátore rýchlosti** nájdete v príslušných kapitolách.

Ovládače na volante

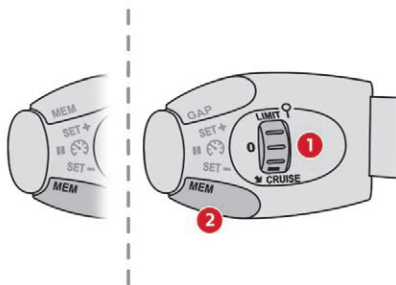

1. Voľba režimu obmedzovača/regulátora.
2. Uloženie rýchlostného limitu.

Zobrazenie na združenom prístroji

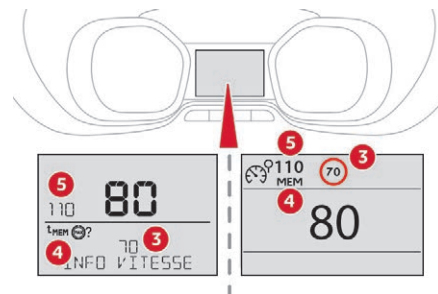

Zobrazenie údajov v zornom poli

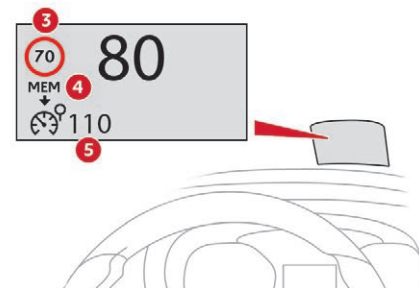

3. Signalizácia obmedzenia rýchlosti.
4. Uloženie rýchlosti do pamäte.
5. Aktuálne nastavenie rýchlosti.

Uloženie do pamäte



- ☞ Pri zapnutí obmedzovača/regulátora rýchlosti sa zobrazia príslušné informácie.

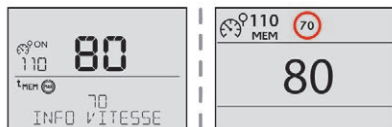

Po zaznamenaní dopravnej značky systém zobrazí hodnotu rýchlostného obmedzenia a navrhne jej uloženie ako nastavenej rýchlosti. Na displeji bliká znak «MEM» po dobu niekoľkých sekúnd.



- ☞ **MEM** Prvé zatlačenie tohto tlačidla umožní zobrazenie navrhutej obmedzenej rýchlosti.

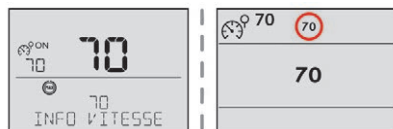

MEM

- ☞ Druhé zatlačenie tohto tlačidla potvrdí novú nastavenú rýchlosť.

Obmedzovač rýchlosti («LIMIT»)



Systém, ktorý bráni vozidlu prekročiť rýchlosť naprogramovanú vodičom.

Po dosiahnutí medznej rýchlosti nebude pedál akcelerátora reagovať na ďalšie zošliapnutie.

- i** Pri vypnutí zapalovania sa nastavená hodnota rýchlosti uloží do pamäte.

- i** **GAP** Viac informácií o tomto tlačidle a **adaptívnom regulátore** rýchlosti nájdete v príslušnej kapitole.

- i** **MEM** Viac informácií o **uložení rýchlostí do pamäte** nájdete v príslušnej kapitole.

- i** Viac informácií o **rozpoznaní rýchlostného obmedzenia** a zvlášť o jeho uložení do pamäte nájdete v príslušnej kapitole.

6

Ovládače na volante

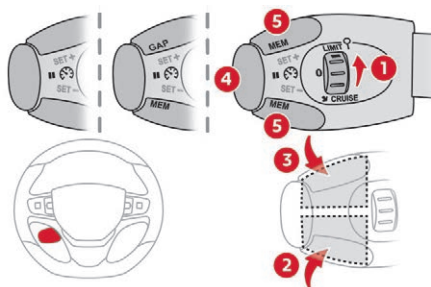

1. Voľba režimu obmedzovača rýchlosti.
2. Zníženie naprogramovanej rýchlosti.
3. Zvýšenie naprogramovanej rýchlosti.
4. Zapnutie/dočasné vypnutie obmedzovača rýchlosti.
5. Ak je vaše vozidlo vybavené touto funkciou, zobrazenie zoznamu rýchlostí uložených v pamäti alebo uloženie rýchlosti navrhnutej systémom rozpoznania rýchlostného obmedzenia.

Zobrazenie na združenom prístroji

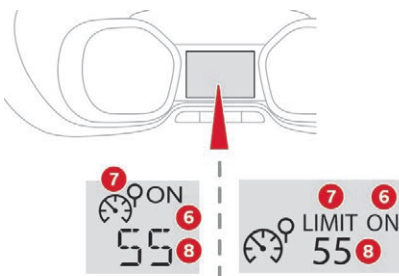

Zobrazenie údajov v zornom poli

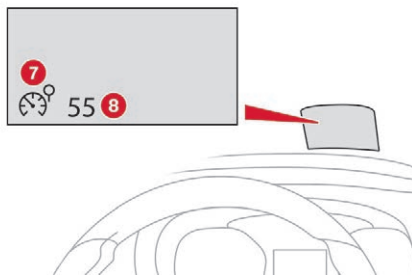

6. Ukazovateľ zapnutia/prerušenia obmedzovača rýchlosti.
7. Zvolený režim obmedzovača rýchlosti.
8. Hodnota nastavenej rýchlosti.

Zapnutie/dočasné vypnutie

Prevádzka obmedzovača rýchlosti vyžaduje, aby naprogramovaná rýchlosť bola najmenej 30 km/h.

Obmedzovač rýchlosti **pozastavíte** pomocou ovládača.



- ☞ Pootočte kruhový ovládač 1 do polohy LIMIT: týmto zvolíte režim obmedzovača rýchlosti bez toho, aby bol uvedený do činnosti (pauza).
- ☞ Uvedte obmedzovač rýchlosti do činnosti stlačením tlačidla 4, ak vám vyhovuje zobrazená rýchlosť (v predvolenom nastavení je to naposledy naprogramovaná rýchlosť).
- ☞ Obmedzovač rýchlosti môžete dočasne vypnúť opätovným stlačením tlačidla 4: displej potvrdí vypnutie (pauza).

i Prudkým zošliapnutím pedála akcelerátora až za bod odporu je možné dočasne prekročiť naprogramovanú rýchlosť.



Ak si želáte opäť dosiahnuť naprogramovanú hodnotu, stačí uvoľniť pedál akcelerátora, až pokiaľ nedosiahnete naprogramovanú regulovanú rýchlosť.

Úprava obmedzenia rýchlosti (nastavenie)

Pre nastavenie rýchlosti nie je potrebné zapnúť obmedzovač rýchlosti.

Zvoľte si funkciu a následne upravte hodnotu rýchlosti:

- tlačidlami **2** a **3**, ktorými sa zvýši alebo zníži zobrazená rýchlosť:
 - ☞ jednotlivými krátkymi stlačeniami môžete zvyšovať/znižovať rýchlosť o + alebo - 1 km/h,
 - ☞ stlačením a pridrжанím tlačidla môžete zmeniť rýchlosť o + alebo - 5 km/h.



- stlačením tlačidla **5**, ak je vaše vozidlo vybavené systémom uloženia rýchlostí do pamäte:
 - ☞ na dotykovom displeji sa zobrazí šesť medzných hodnôt uložených v pamäti,
 - ☞ stlačte tlačidlo zodpovedajúce rýchlosti, ktorú ste si zvolili.

Táto hodnota sa okamžite zobrazí na združenom prístroji.

Obrazovka voľby sa po chvíli zatvorí.

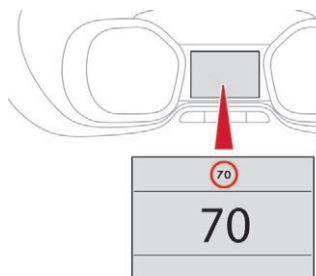

- stlačením tlačidla **5**, ak je vaše vozidlo vybavené systémom rozpoznania rýchlostného obmedzenia:
 - ☞ na združenom prístroji sa zobrazí rýchlosť, ktorá bude uložená do pamäte,
 - ☞ **druhým** stlačením tlačidla **5** rýchlosť uložíte.

Táto hodnota sa okamžite zobrazí na združenom prístroji.

i Viac informácií o **rozpoznaní MEM rýchlostného obmedzenia** nájdete v príslušnej kapitole.

Prechodné prekročenie nastavenej rýchlosti

- ☞ Medznú hodnotu naprogramovanej rýchlosti môžete prekročiť tak, že **rázne** zošliapnete pedál akcelerátora až **za bod odporu**.

Obmedzovač rýchlosti sa dočasne vypne a zobrazená naprogramovaná rýchlosť bliká. Ak prekročenie medznej rýchlosti nebolo spôsobené vodičom (strmý svah atď.), blikanie rýchlosti bude sprevádzané zvukovým signálom.

Keď vozidlo opäť dosiahne naprogramovanú rýchlosť, obmedzovač rýchlosti sa uvedie do činnosti: zobrazenie rýchlosti bude opäť trvalé.

Vypnutie



- ☞ Otočte kruhový ovládač 1 do polohy 0. Zobrazenie údajov týkajúcich sa obmedzovača rýchlosti zmizne z displeja.

Porucha činnosti



V prípade poruchy činnosti obmedzovača rýchlosti sa zobrazia blikajúce pomlčky. Nechajte si vykonať kontrolu v sieti CITROËN alebo v kvalifikovanej dielni.

! V prípade prudkej akcelerácie, ako napr. v prípade jazdy na prudko klesajúcom svahu, nemôže obmedzovač rýchlosti zabrániť vozidlu prekročiť naprogramovanú rýchlosť. Obmedzovač rýchlosti sa dočasne vypne a zobrazená naprogramovaná rýchlosť bliká. Ak prekročenie medznej rýchlosti nebolo spôsobené vodičom, blikanie rýchlosti bude sprevádzané zvukovým signálom.

Regulátor rýchlosti («CRUISE»)



Systém, ktorý automaticky udržiava rýchlosť vozidla naprogramovanú vodičom bez zošliapnutia pedála akcelerátora.

i Vypnutie zapaľovania zruší všetky naprogramované nastavenia rýchlosti.

i MEM Viac informácií o **uložení rýchlosti do pamäte** nájdete v príslušnej kapitole.

i MEM Viac informácií o **rozpoznaní rýchlostného obmedzenia** nájdete v príslušnej kapitole.

Ovládače na volante

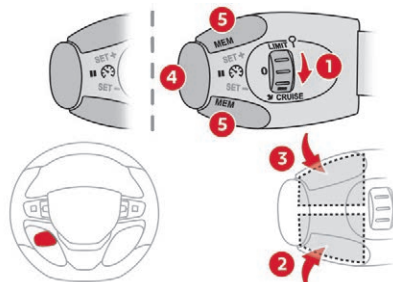

1. Voľba režimu regulátora rýchlosti.
2. Naprogramovanie rýchlosti/zníženie hodnoty rýchlosti.
3. Naprogramovanie rýchlosti/zvýšenie hodnoty rýchlosti.
4. Pozastavenie/opätovné zapnutie regulátora rýchlosti.
5. Ak je vaše vozidlo vybavené touto funkciou, zobrazenie zoznamu rýchlostí uložených v pamäti alebo uloženie rýchlosti navrhnuté systémom rozpoznania rýchlostného obmedzenia.

Zobrazenie na združenom prístroji

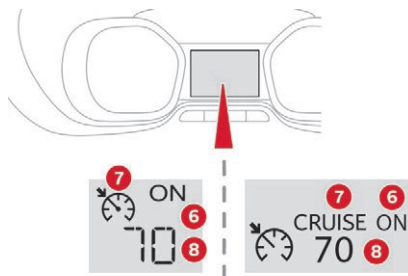

Zobrazenie údajov v zornom poli

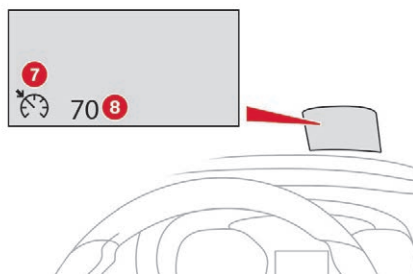

6. Ukazovateľ pozastavenia/opätovného zapnutia regulátora rýchlosti.
7. Ukazovateľ voľby regulátora rýchlosti.
8. Hodnota nastavenej rýchlosti.

Zapnutie

Regulátor **sa uvádza do činnosti** manuálne. Vyžaduje sa minimálna rýchlosť vozidla 40 km/h.

Na vozidle s manuálnou prevodovkou musí byť zaradený minimálne tretí alebo štvrtý prevodový stupeň.

Na vozidle s automatickou prevodovkou musí byť zaradený minimálne druhý prevodový stupeň.

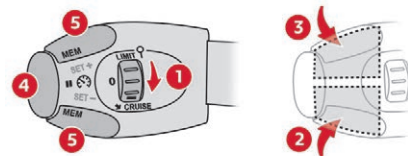

- ☞ Otočte kruhový ovládač **1** do polohy CRUISE: režim regulátora rýchlosti je zvolený bez toho, aby bol uvedený do činnosti (pauza).
- ☞ Stlačte tlačidlo **2** alebo **3**: aktuálna rýchlosť vášho vozidla sa stane nastavenou rýchlosťou. Regulátor je aktivovaný (ON).

i Stlačením pedála akcelerátora je možné dočasne prekročiť naprogramovanú rýchlosť.
Ak si želáte opäť dosiahnuť naprogramovanú hodnotu, stačí uvoľniť pedál akcelerátora, až pokiaľ nedosiahnete naprogramovanú regulovanú rýchlosť.

Zmena úvodnej rýchlosti (naprogramovaná hodnota)

Pokiaľ je regulátor aktívovaný, môžete zmeniť pôvodnú rýchlosť, a to:

- pomocou tlačidiel **2** alebo **3**:
 - ☞ jednotlivými krátkymi stlačeniami môžete zvyšovať/znižovať rýchlosť o + alebo - 1 km/h,
 - ☞ pridržením tlačidla môžete upraviť rýchlosť o + alebo - 5 km/h.

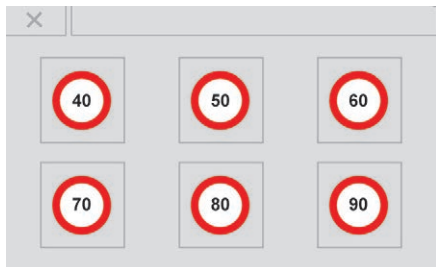

- stlačením tlačidla **5**, ak je vaše vozidlo vybavené systémom uloženia rýchlostí do pamäte:
 - ☞ na dotykovom displeji sa zobrazí šesť medzných hodnôt uložených v pamäti,
 - ☞ zvolíte si hodnotu: zobrazí sa na združenom prístroji.

Obrazovka voľby sa po chvíli zatvorí. Potom sa aplikuje zmena.

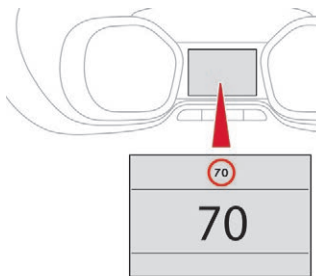

- stlačením tlačidla **5**, ak je vaše vozidlo vybavené systémom rozpoznania rýchlostného obmedzenia:
 - ☞ na združenom prístroji sa zobrazí rýchlosť, ktorá bude uložená do pamäte,
 - ☞ **druhým** stlačením tlačidla **5** rýchlosť uložíte.

Táto hodnota sa okamžite zobrazí na združenom prístroji.

i Viac informácií o **rozpoznaní rýchlostného obmedzenia** nájdete v príslušnej kapitole.

Pozastavenie

Z bezpečnostných dôvodov je možné činnosť regulátora dočasne vypnúť manuálne alebo zošliapnutím brzdového alebo spojkového pedála v prípade aktivácie systému ESC.



Ak je regulátor aktívovaný, môžete ho kedykoľvek dočasne vypnúť stlačením tlačidla **4**: displej potvrdí pozastavenie.

Prekročenie naprogramovanej rýchlosti

Úmyselné alebo neúmyselné prekročenie naprogramovanej rýchlosti spôsobí jej blikanie na displeji.

Hneď ako vozidlo dosiahne úroveň naprogramovanej rýchlosti, zobrazenie bude trvalé.

Vypnutie



- Otočte kruhový ovládač **1** do polohy 0. Zobrazenie informácií týkajúcich sa regulátora rýchlosti zmizne.

Porucha činnosti



Blikanie pomlčiek signalizuje poruchu činnosti regulátora rýchlosti.

Dajte si systém skontrolovať v sieti CITROËN alebo v kvalifikovanej dielni.

Adaptívny regulátor rýchlosti («CRUISE»)



Systém umožňujúci automatické udržiavanie rýchlosti vozidla na hodnote naprogramovanej vodičom.

Navyšuje umožňuje dodržiavanie (ak to situácia dovoľuje) časového odstupu medzi vašim vozidlom a vozidlom idúcim pred vami, ktorý ste si zvolili.

Aktivácia/deaktivácia

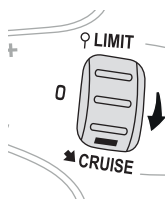

Kruhový ovládač voľby regulátora musí byť v polohe «CRUISE», v opačnom prípade nebude voľba zaznamenaná. Aktivácia alebo deaktivácia systému sa uskutočňuje cez konfiguračnú ponuku.

S dotykovým displejom



V ponuke «Driving/Vehicle» aktivujte/deaktivujte funkciu «Active cruise control».

- Pri vypnutí motora je stav systému uložený do pamäte.

Ovládače na volante

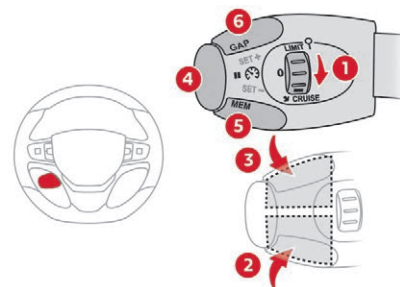

- Voľba režimu regulátora rýchlosti.
- Naprogramovanie rýchlosti/zníženie hodnoty rýchlosti.
- Naprogramovanie rýchlosti/zvýšenie hodnoty rýchlosti.
- Dočasné vypnutie/opätovné zapnutie regulátora.
- Ak je vaše vozidlo vybavené touto funkciou, zobrazenie zoznamu rýchlostí uložených v pamäti alebo uloženie rýchlosti navrhutej systémom rozpoznania rýchlostného obmedzenia.
- Výber vzdialenosti medzi vozidlami («Close», «Normal», «Distant»).

i Predvolená vzdialenosť medzi vozidlami je nastavená na «Normal».

V opačnom prípade bude pri zapnutí systému zohľadnená naposledy nastavená úroveň.

Zobrazenie na združenom prístroji

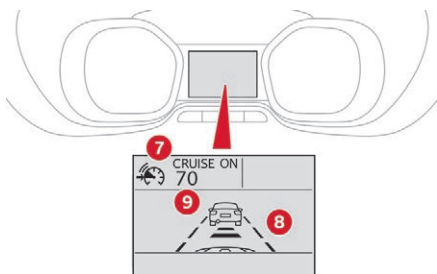

Zobrazenie údajov v zornom poli

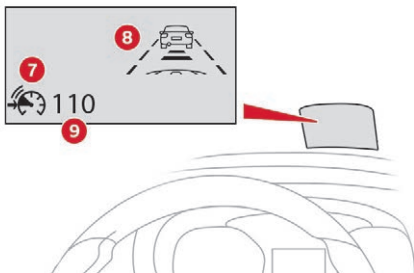

7. Ukazovateľ pozastavenia/opätovného zapnutia regulátora rýchlosti.
8. Ukazovateľ voľby režimu regulácie alebo fázy nastavenia rýchlosti vozidla.
9. Hodnota nastavenej rýchlosti.

i Viac informácií o **zobrazení v zornom poli vodiča** nájdete v príslušnej kapitole.

Zapnutie

Adaptívny regulátor rýchlosti sa **zapína** manuálne, vyžaduje rýchlosť vozidla medzi 40 a 150 km/h.

! Ak je zadaná rýchlosť vyššia ako 150 km/h, adaptívny regulátor rýchlosti sa prepne do režimu štandardného regulátora rýchlosti (bez automatického nastavenia bezpečnej vzdialenosti medzi vozidlami).

Na vozidle s manuálnou prevodovkou musí byť zaradený minimálne tretí alebo štvrtý prevodový stupeň.

Na vozidle s automatickou alebo robotizovanou prevodovkou musí byť zaradený minimálne druhý prevodový stupeň.

i Viac informácií týkajúcich sa **regulátora rýchlosti** nájdete v príslušnej časti.

Adaptívny regulátor rýchlosti musí byť zvolený v ponuke «Driving/Vehicle».

☞ Otočte ovládač **1** do polohy «CRUISE»:

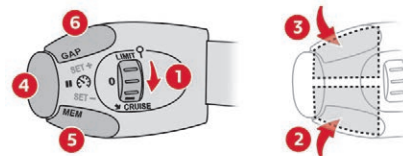

režim ovládania regulátora rýchlosti je zvolený, ale nie je zapnutý (pozastavený).
☞ Stlačte tlačidlo **2** alebo **3**: aktuálna rýchlosť vášho vozidla sa zaznamená ako nastavená rýchlosť.

Regulátor je aktivovaný (ON).

Zmena rýchlosti regulátora rýchlosti

Pokiaľ je regulátor aktivovaný, môžete zmeniť pôvodnú rýchlosť, a to:

- pomocou tlačidiel **2** alebo **3**:
 - ☞ krátkymi stlačeniami nasledujúcimi po sebe môžete meniť rýchlosť o + alebo - 1 km/h,
 - ☞ stlačením a pridržením tlačidla môžete zmeniť rýchlosť o + alebo - 5 km/h.

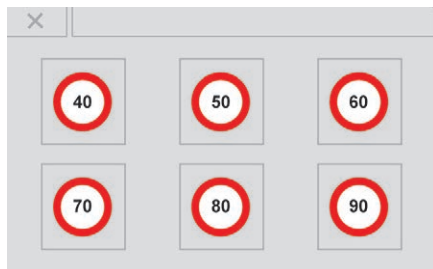

- stlačením tlačidla **5**, ak je vaše vozidlo vybavené systémom uloženia rýchlostí do pamäte:
 - ☞ na dotykovom displeji sa zobrazí šesť medzných hodnôt uložených v pamäti,
 - ☞ zvolíte si hodnotu rýchlosti: táto hodnota sa zobrazí na združenom prístroji,

Obrazovka voľby sa po chvíli zatvorí. Potom sa aplikuje zmena.

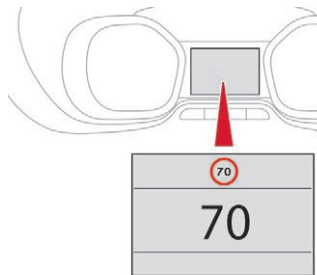

- stlačením tlačidla **5**, ak je vaše vozidlo vybavené systémom rozpoznania rýchlostného obmedzenia:
 - ☞ na združenom prístroji sa zobrazí rýchlosť, ktorá bude uložená do pamäte,
 - ☞ **druhým** stlačením tlačidla **5** rýchlosť uložíte.

Táto hodnota sa okamžite zobrazí na združenom prístroji.

i **MEM** Viac informácií o **rozpoznaní rýchlostného obmedzenia** a zvlášť o jeho uložení do pamäte nájdete v príslušnej kapitole.

i Z bezpečnostných dôvodov sa odporúča zvoliť rýchlosť, ktorá sa približuje súčasnej rýchlosti vášho vozidla.

Vzdialenosť medzi vozidlami



Pomocou radaru s dosahom približne 100 metrov, ktorý sa nachádza v prednej časti vozidla, tento systém zaznamená vozidlo idúce pred vami.

Automaticky prispôsobí rýchlosť vozidla rýchlosti vozidla idúcemu pred vami. Ak je vozidlo idúce pred vašim vozidlom pomalšie, systém postupne zníži rýchlosť vášho vozidla iba pomocou brzdenia motorom (ako keby vodič stlačil tlačidlo mínus «-»). Ak sa vaše vozidlo nachádza príliš blízko vozidla pre vami alebo sa k nemu príliš rýchlo približuje, aktívny regulátor rýchlosti sa automaticky deaktivuje. Vodič je upozornený prostredníctvom výstražného zvukového signálu, sprevádzaného správou. Ak vozidlo idúce pred vami zrýchli alebo zmení jazdný pruh, aktívny regulátor rýchlosti postupne zvýši rýchlosť na nastavenú hodnotu. Ak vodič zapne smerové svetlo a chystá sa predbehnúť pomalšie vozidlo, regulátor rýchlosti mu povolí dočasne sa priblížiť k vozidlu idúcemu pred ním, predísť ho a súčasne neprekročí odporúčanú rýchlosť.

Zmena vzdialenosti medzi vozidlami

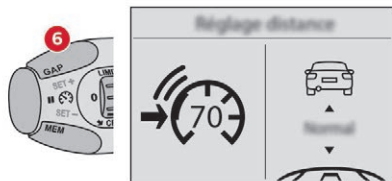

- Stlačením tlačidla **6** vyberiete nové nastavenie vzdialenosti medzi vozidlami z 3 úrovní («Close», «Normal», «Distant»).

Tieto hodnoty ostanú uložené v pamäti bez ohľadu na stav systému.

i Ak radar zaznamená vozidlo a zvolená rýchlosť je oveľa vyššia ako rýchlosť tohto vozidla, systém sa neaktivuje, zobrazí sa výstražná správa «Activation not possible, conditions unsuitable» do chvíle, kým nebudú splnené bezpečnostné podmienky umožňujúce aktiváciu systému.

i Pri vypnutí zapalovania sa nastavená hodnota vzdialenosti medzi vozidlami uloží do pamäte.

Prekročenie naprogramovanej rýchlosti



Stlačením pedála akcelerátora je možné dočasne prekročiť naprogramovaný rýchlosť.



Pre návrat k nastavenej rýchlosti stačí uvoľniť pedál akcelerátora.

V prípade neúmyselného prekročenia nastavenej rýchlosti, napr. na prudkom svahu, vás na danú skutočnosť upozorní blikanie rýchlosti na združenom prístroji.

Pozastavenie







Dočasné vypnutie adaptívneho regulátora rýchlosti je možné vykonať pomocou ovládača alebo automaticky:

- zošliapnutím brzdového pedála alebo spojkového pedála,
- v prípade aktivácie systému ESC z bezpečnostných dôvodov,

- pri dosiahnutí medznej vzdialenosti medzi vozidlami (vypočítanej podľa relatívnej rýchlosti medzi vaším vozidlom a vozidlom, ktoré ide pred vami a zvolenej vzdialenosti medzi vozidlami),
- ak je vzdialenosť medzi vaším vozidlom a vozidlom, ktoré ide pred vami, príliš malá,
- ak je rýchlosť vozidla, ktoré ide pred vami, príliš nízka,
- ak je rýchlosť vášho vozidla príliš nízka.

Jazdné situácie a s nimi súvisiace výstrahy

Nižšie uvedená tabuľka popisuje jednotlivé výstrahy a správy zobrazené v závislosti od jazdných situácií. Zobrazovanie týchto výstrah nie je postupné.

Symbol	Súvisiaca správa	Vysvetlivka
		Nezistilo sa žiadne vozidlo: systém pracuje ako štandardný regulátor rýchlosti.
		Detekcia vozidla v rámci dosahu radaru: systém pracuje ako štandardný regulátor rýchlosti.
<p>ultrasón sjezd</p> 	«SPEED ADJUSTED»	<p>Detekcia vozidla, ktoré sa nachádza príliš blízko alebo ktorého rýchlosť je nižšia ako nastavená regulovaná rýchlosť.</p> <p>Systém používa brzdenie motorom na spomalenie vášho vozidla (v rámci limitu 30 km/h) a na udržanie rovnakej rýchlosti ako vozidlo idúce pred ním, z dôvodu zachovania naprogramovaného časového odstuhu vozidiel.</p> <p>Pri automatickom spomalení za vozidlom vpredu môže byť vaša skutočná rýchlosť vyššia ako je zobrazená «upravená rýchlosť».</p>
<p>ultrasón sjezd</p> 	«SPEED ADJUSTED»	Ak upravená rýchlosť dosiahne hranicu regulácie (nastavenie rýchlosti – 30 km/h), upravená rýchlosť a hodnota požadovanej rýchlosti blikajú, čo vám signalizuje, že hrozí automatická deaktivácia systému.
	«Cruise control paused».	<p>Ak systém prekročí hranicu nastavenia rýchlosti, ktorú môže vykonať a vodič nijakým spôsobom nereaguje (aktivácia smerového ukazovateľa, zmena jazdného pruhu, zníženie rýchlosti vozidla), systém sa automaticky dočasne vypne.</p> <p>Zobrazenie správy o deaktivácii bude sprevádzané zvukovým signálom.</p>

! Ak je adaptívny regulátor rýchlosti pozastavený automaticky, jeho aktivácia bude možná len vtedy, ak budú splnené všetky bezpečnostné podmienky. Pokiaľ nebude možná opätovná aktivácia, bude sa zobrazovať správa «Activation not possible, conditions unsuitable» (Aktivácia odmietnutá, nevhodné podmienky). Odporúča sa opätovne aktivovať funkciu, keď to podmienky umožnia, stlačením tlačidla 2 (SET+) alebo 3 (SET-), vďaka čomu sa vaša aktuálna rýchlosť zaznamená ako nová nastavená rýchlosť. Stlačenie tlačidla 4 (zapnutie/dočasné vypnutie), ktorým by sa opätovne aktivovala pôvodná nastavená rýchlosť, by mohlo znamenať príliš veľký rozdiel od vašej súčasnej rýchlosti.

Prevádzkové obmedzenia

Regulačný rozsah je obmedzený na maximálny rozdiel 30 km/h medzi nastavenou rýchlosťou a rýchlosťou vozidla idúceho vpred.

Pri prekročení tejto hodnoty sa systém dočasne vypne v prípade, ak je bezpečnostná vzdialenosť príliš malá.

Aktívny regulátor rýchlosti používa na spomalenie výhradne brzdenie motorom. Následne vozidlo spomalí rovnako ako v prípade uvoľnenia pedála akcelerátora. Systém sa automaticky dočasne vypne:

- ak vozidlo idúce pred vaším vozidlom príliš prudko alebo rýchlo spomalí a vodič nezabrzdí;
- ak sa medzi vaše vozidlo a vozidlo, ktoré ide pred vami, vtlačí iné vozidlo.
- ak sa systému nepodarí dostatočne rýchlo spomaliť na to, aby sa mohla udržať bezpečná vzdialenosť, napríklad v prípade prudkého klesania.

Vzhľadom na to, že detekčné pole radaru je relatívne obmedzené, je možné, že systém nezaznamená:

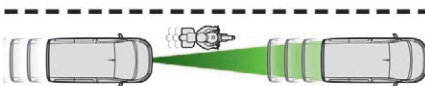

- užšie vozidlá, ako napr. motocykle,



- vozidlá, ktoré nejazdia v strede jazdného pruhu,

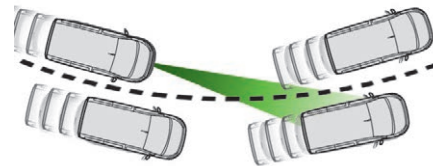

- vozidlá vchádzajúce do križovatky,
- vozidlá, ktoré menia jazdný pruh oneskorene.

- i** Regulátor rýchlosti nebude brať do úvahy:
- nepohybujúce sa vozidlá,
 - vozidlá idúce v opačnom smere.

Porucha činnosti

Na poruchu systému adaptívneho regulátora rýchlosti vás upozorní zvukový signál a zobrazená správa «Driving aid functions fault». Dajte si systém skontrolovať v sieti CITROËN alebo v kvalifikovanej dielni.

i Adaptívny regulátor rýchlosti je funkčný cez deň, v noci, počas hmly alebo mierneho dažďa.

! Systém neovplyvňuje brzdový systém vozidla, ale pracuje pomocou brzdenia motorom. Regulačný rozsah je obmedzený: k regulácii rýchlosti nedôjde, ak je rozdiel medzi zadanou rýchlosťou a rýchlosťou vozidla, ktoré ide pred vami, príliš veľký.

! V prípade príliš veľkého rozdielu medzi zadanou rýchlosťou vášho vozidla a rýchlosťou vozidla idúceho pred vami nebude možné rýchlosť upraviť: regulátor sa automaticky deaktivuje.

Výstraha pred rizikom kolízie a Active Safety Brake



Systém výstrahy pred rizikom kolízie upozorní vodiča na možné riziko zrážky s vozidlom, ktoré ide pred ním, alebo s chodcom pohybujúcim sa v jeho jazdnom pruhu.

Systém Active Safety Brake sa aktivuje po výstrahe, pokiaľ vodič nezareaguje dostatočne rýchlo a nezačne brzdiť. Bez zásahu vodiča prispieva tento systém k obmedzeniu rizika zrážky alebo k obmedzeniu závažnosti kolízie tým, že zníži rýchlosť vášho vozidla.

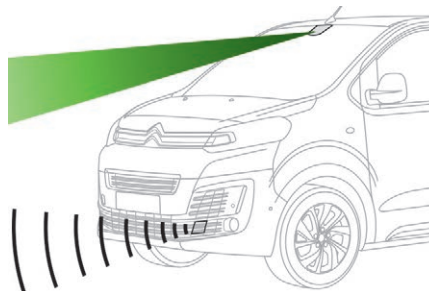

Tieto systémy využívajú radar umiestnený na prednom nárazníku a kameru nachádzajúcu sa v hornej časti čelného skla.

Prevádzkové podmienky

Systém **výstrahy pred rizikom kolízie** sa uvedie do činnosti za nasledujúcich podmienok:

- v prípade zaznamenania vozidla idúceho alebo stojaceho v rovnakom smere jazdy,
- v prípade zaznamenania chodcov,
- v prípade rýchlosti vyššej ako 7 km/h (a deaktivuje sa pri rýchlosti 5 km/h).

Systém **Active Safety Brake** sa uvedie do činnosti za nasledujúcich podmienok:

- pri rýchlosti medzi 5 a 140 km/h, v prípade pohybujúceho sa vozidla,
- pri rýchlosti nižšej ako 80 km/h, v prípade stojaceho vozidla,
- pri rýchlosti nižšej ako 60 km/h, v prípade chodca,
- ak majú cestujúci zapnuté bezpečnostné pásy,
- ak nedošlo k výraznému zrýchleniu vozidla,
- ak vozidlo neprechádza prudkou zákrutou.

Systém **Active Safety Brake** sa neaktivuje:

- ak bol predný nárazník poškodený,
- ak sa systém aktivoval v posledných 10 sekundách,
- ak má program elektronickej stability poruchu.

! Po náraze funkcia automaticky prestane fungovať. Nechajte si vykonať kontrolu systému v sieti CITROËN alebo v kvalifikovanej dielni.

Prevádzkové obmedzenia

V nasledujúcich prípadoch sa odporúča systém deaktivovať prostredníctvom ponuky konfigurácie vozidla:

- ak je k vozidlu pripojený prívies alebo karavan,
- ak náklad na strešnom nosiči presahuje čelné sklo (napríklad dlhé predmety),
- ak je vozidlo ťahané, s motorom v chode,
- ak je na vozidle namontované dojazdové rezervné koleso (v prípade, že je ním vaše vozidlo vybavené),
- pri jazde na valcovej stolici počas údržby v servise,
- pri použití automatickej umývacej linky,
- ak sú brzdové svetlá nefunkčné.

! V dôsledku prevádzkových obmedzení systému sa môže stať, že výstrahy nebudú aktivované alebo budú aktivované príliš neskoro alebo sa vám môžu zdať neopodstatnené. Vždy však buďte pozorní a pripravení zareagovať, aby ste predišli nehode.

Výstraha pred rizikom kolízie

V závislosti od rizika zrážky zaznamenaného systémom a od nastavenej medznej hodnoty výstrahy sa môžu aktivovať rôzne úrovne výstrahy, ktoré sa zobrazia na združenom prístroji.

i Tieto informácie sú zobrazené aj v zornom poli vodiča. Viac informácií o zobrazení v zornom poli vodiča nájdete v príslušnej kapitole.



Úroveň 1: len vizuálna výstraha, ktorá vás upozorní na to, že vozidlo idúce pred vami je veľmi blízko. Zobrazí sa správa, ktorá vás upozorňuje, aby ste dávali pozor, keď sa približujete k cieľovému vozidlu.



Táto úroveň výstrahy je založená na časovej vzdialenosti medzi vozidlami resp. medzi vašim vozidlom a vozidlom, ktoré ide pred vami.



Úroveň 2: vizuálna a zvuková výstraha, ktorá signalizuje bezprostredné riziko zrážky. Zobrazí sa správa, ktorá vás upozorní, že je potrebné brzdiť.

Táto úroveň výstrahy je založená na čase pred zrážkou. Zohľadňuje dynamiku vozidla, rýchlosť vášho vozidla a rýchlosť vozidla pred vami, environmentálne podmienky, reakcie vodiča (otočenie volantom, stlačenie pedálov atď.) a aktivuje sa v najvhodnejšom okamihu.

i Ak je rýchlosť vášho vozidla príliš vysoká v okamihu priblíženia sa k inému vozidlu, môže nastať situácia, že sa prvá výstraha nezobrazí: môže sa zobraziť priamo výstraha úrovne 2. Naopak, výstraha úrovne 1 sa nikdy nezobrazí, ak bola nastavená medzná hodnota aktivácie «Close».

Naprogramovanie medzných hodnôt pre aktiváciu výstrahy

Medzné hodnoty pre aktiváciu výstrahy určujú spôsob, akým si želáte byť upozornení(-á) na prítomnosť vozidla idúceho alebo stojaceho pred vami alebo na chodca vo vašom jazdnom pruhu.

K dispozícii máte tri medzné hodnoty, z ktorých si môžete vybrať:

- «**Distant**», skoré upozornenie (opatrná jazda).
- «**Normal**».
- «**Close**», neskoršie upozornenie.

S audio systémom



V ponuke «**Personalisation-configuration**» aktivujte/deaktivujte funkciu «**Auto. emergency braking**».

Následne zmeňte prahovú hodnotu spustenia výstrahy.

S dotykovým displejom



V ponuke «**Driving/Vehicle**» aktivujte/deaktivujte funkciu «**Collision risk alert and automatic braking**».

Následne zmeňte prahovú hodnotu spustenia výstrahy.

Stlačením «**Confirm**» potvrdíte zmenu.

Funkcia Active Safety Brake

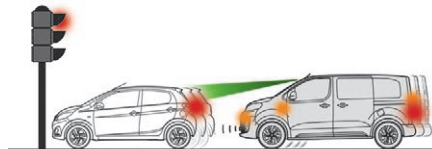

Táto funkcia, nazývaná tiež automatické núdzové brzdenie, pomáha znížiť rýchlosť nárazu alebo sa vyhnúť čelnej zrážke s vozidlom, ak vodič nereaguje.

Pomocou radaru a kamery pôsobí tento systém na brzdenie vozidla.



V prípade, že radar a kamera zaznamenajú prítomnosť vozidla alebo chodca, pri aktivácii systému bliká táto kontrolka.



Dôležité: Ak sa spustí prevádzka automatického núdzového brzdenia, je potrebné získať späť kontrolu nad vozidlom a **brzdiť** pomocou pedála, aby sa doplnila alebo dokončila činnosť automatického brzdenia.

Vodič môže kedykoľvek prevziať kontrolu nad vozidlom ráznym otočením volantu a/alebo zošliapnutím pedála akcelerátora.

i Aktivácia brzdenia môže byť upravená v závislosti od jazdných úkonov vodiča, ako sú pohyby volantom alebo zatlačenie plynového pedála.

i Činnosť systému sa môže prejaviť miernymi vibráciami na brzdovom pedáli. V prípade úplného zastavenia vozidla bude automatické brzdenie v činnosti ešte 1 až 2 sekundy.

Ak funkcia automatického núdzového brzdenia nie je aktivovaná, ste na tento stav upozornení trvalým rozsvietením tejto kontrolky, sprevádzanej zobrazením správy. Na vozidle s automatickou prevodovkou pridržte v prípade automatického núdzového brzdenia až do úplného zastavenia vozidla zatlačený brzdový pedál, aby ste zabránili opätovnému rozbehnutiu vozidla.

- i Ak funkcia automatického núdzového brzdzenia nie je aktivovaná, ste na tento stav upozornení trvalým rozsvietením tejto kontrolky, sprevádzanej zobrazením správy.

Inteligentný systém núdzového brzdzenia

- i V prípade, že vodič nebrzdí dostatočne energicky, aby zabránil zrážke, systém posilní brzdenie. K posilneniu brzdzenia dôjde len vtedy, ak zošľapnete brzdový pedál.

Deaktivácia/aktivácia výstrahy a brzdzenia

V predvolenom nastavení sa funkcia automaticky aktivuje pri každom naštartovaní. Funkcia sa môže deaktivovať alebo aktivovať prostredníctvom ponuky konfigurácie vozidla.

S audio systémom



V ponuke «**Personalisation-configuration**» aktivujte/deaktivujte funkciu «**Auto. emergency braking**».

S dotykovým displejom



V ponuke «**Driving/Vehicle**» aktivujte/deaktivujte funkciu «**Collision risk alert and automatic braking**».

Porucha činnosti



Porucha systému je signalizovaná rozsvietením tejto výstražnej kontrolky spolu so zobrazením správy, ako aj zvukovým signálom.

Ak problém pretrváva, obráťte sa na sieť CITROËN alebo inú kvalifikovanú dielňu, kde vám systém skontrolujú.

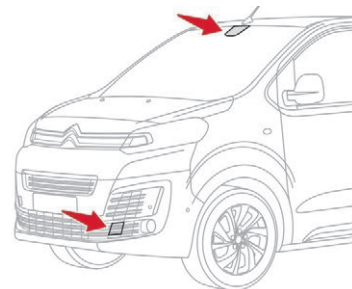

- i Ak je niektorý z dvoch snímačov (kamera alebo radar) zakrytý alebo je jeho schopnosť snímania znížená, a druhý snímač pracuje normálne, systém bude ešte funkčný ale jeho výkonnosť bude nižšia. Neindikuje to žiadna správa alebo výstražná kontrolka. Z dôvodu zabezpečenia správnej činnosti radaru nemaľujte farbou ochranný kryt vozidla.

- i Zhoršené poveternostné podmienky (hustý dážď, nahromadený sneh pred radarom a kamerou) môžu narušiť fungovanie systému, pričom sa zobrazí správa signalizujúca poruchu. Funkcia bude nedostupná až pokiaľ správa nezmizne.

Výstraha neúmyselného prekročenia čiary



Systém, ktorý pomocou kamery rozpoznáva neprerušené a prerušované čiary na vozovke a spustí výstrahu v prípade vybočenia vozidla. V prípade, že nebolo zapnuté smerové svetlo pri rýchlosti vyššej ako 60 km/h a hrozí riziko neúmyselného prekročenia čiary na vozovke, systém spustí výstrahu.

Tento systém je veľmi praktický na diaľniciach alebo rýchlostných komunikáciách.

Detekcia – výstraha



Upozorní vás blikanie tejto kontrolky na združenom prístroji sprevádzané zvukovým signálom.

i Ak je zapnuté smerové svetlo a po dobu približne 20 sekúnd po jeho vypnutí nie je vysielaná žiadna výstraha.

Aktivácia/deaktivácia

S audio systémom

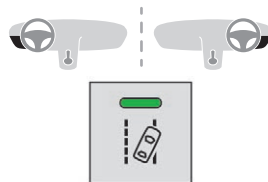

Postup aktivácie systému:



☞ Stlačte toto tlačidlo, jeho kontrolka sa rozsvieti a systém sa aktivuje.

Postup deaktivácie systému:



☞ Stlačte toto tlačidlo, jeho kontrolka zhasne a systém sa deaktivuje.

S dotykovým displejom



V ponuke «Driving/Vehicle» aktivujte/deaktivujte funkciu «Lane departure warning».

Porucha činnosti

V závislosti od výbavy vášho vozidla:



Kontrolka tohto tlačidla bliká.

alebo



Tlačidlo bliká a zobrazí sa hlásenie poruchy. Obráťte sa na servisnú sieť CITROËN alebo kvalifikovanú dielňu.

- i** Detekcia sa môže narušiť:
- ak je značenie vozovky opotrebované a kontrast medzi ním a povrchom vozovky je nedostatočný,
 - ak je predné sklo špinavé,
 - za určitých extrémnych meteorologických podmienok: hmla, silný dážď, sneženie, tieň, oslnenie alebo priame slnko (slnko nad horizontom, výjazd z tunela atď.).

Detekcia nepozornosti vodiča

Odporúča sa urobiť si prestávku, hneď ako pocítite únavu, alebo minimálne každé dve hodiny.

! Tieto systémy nemôžu v žiadnom prípade nahradiť pozornosť vodiča. Nikdy si nesadajte za volant, ak ste unavený.

Výstraha o dobe riadenia



Systém aktivuje výstrahu hneď ako zaznamená, že vodič si po dvoch hodinách jazdy pri rýchlosti vyššej ako 65 km/h doposiaľ neurobil prestávku.

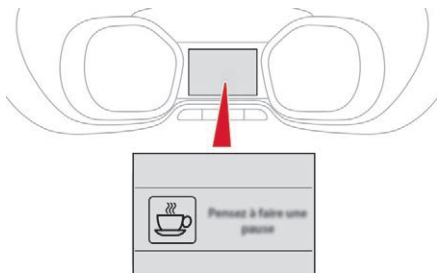

Táto výstraha je signalizovaná zobrazením správy, ktorá vás nabáda urobiť si prestávku. Správa je prevádzaná zvukovým signálom.

Ak sa vodič nebude týmto odporúčaním riadiť, výstraha sa bude opakovať každú hodinu až do zastavenia vozidla.

Systém sa opäť inicializuje, pokiaľ bude splnená niektorá z týchto podmienok:

- motor v chode, vozidlo stojí dlhšie ako 15 minút,
- zapaľovanie je už niekoľko minút vypnuté,
- bezpečnostný pás vodiča je uvoľnený a dvere vozidla sú otvorené.

i Keď rýchlosť vozidla klesne pod 65 km/h, systém sa uvedie do pohotovostného režimu. Doba jazdy sa opäť začne počítať hneď, ako rýchlosť vozidla prekročí 65 km/h.

Aktivácia/deaktivácia

Aktivácia alebo deaktivácia systému sa uskutočňuje cez konfiguračnú pomuku.

S audio systémom



V ponuke **«Personalisation-configuration»** aktivujte/deaktivujte funkciu **«Fatigue Detection System»**.

S dotykovým displejom



V ponuke **«Driving/Vehicle»** aktivujte/deaktivujte funkciu **«Fatigue Detection System»**.

Výstraha zníženej pozornosti vodiča

V závislosti od verzie vášho vozidla sa systém «výstrahy o dobe riadenia» môže kombinovať so systémom «výstrahy zníženej pozornosti vodiča».

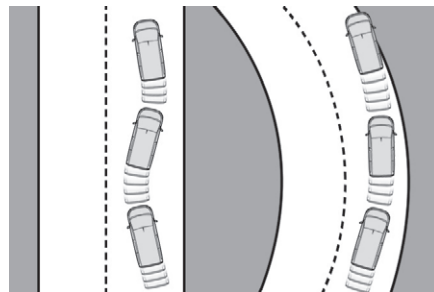

Systém vyhodnocuje stav pozornosti vodiča na základe zistených rozdielov dráhy vozidla a horizontálneho dopravného značenia na vozovke.

Tento systém je vhodný najmä pre rýchlostné komunikácie (rýchlosť vyššia ako 65 km/h).

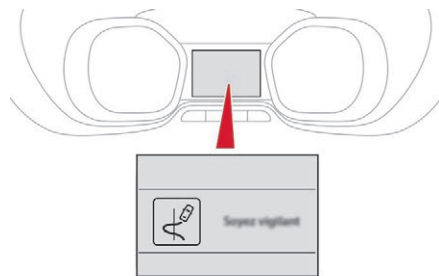

Keď systém zaznamená, že sa v správaní vozidla prejaví určitý stupeň únavy alebo nepozornosti vodiča, signalizuje výstrahu prvého stupňa.

Vodič je upozornený prostredníctvom správy «**Take care!**» sprevádzanej zvukovým signálom.

Po troch výstrahách prvého stupňa systém signalizuje ďalšiu výstrahu prostredníctvom správy «**Take a break!**», sprevádzanej intenzívnejším zvukovým signálom.

i Za určitých špecifických jazdných podmienok (zhoršený stav vozovky alebo prudký vietor) môže systém signalizovať výstrahy, bez ohľadu na stav pozornosti vodiča.

! Nasledujúce situácie môžu narušiť správnu činnosť systému alebo spôsobiť jeho nefunkčnosť:

- znížená viditeľnosť (nedostatočné osvetlenie vozovky, sneženie, výdatný dážď, hustá hmla...),
- oslnenie (svetlá vozidla idúceho v protismere, intenzívne slnečné žiarenie, odlesky a odrazy na vlhkej vozovke, výjazd z tunela, striedanie tieňa a svetla...),
- časť predného skla pred kamerou je zašpinená, zahmlená, pokrytá námrazou, zasnežená, poškodená alebo je zakrytá samolepkou,
- na vozovke chýba vodorovné značenie alebo je toto značenie opotrebované, zakryté (sneh, blato) alebo sa prelína (oblasti stavebných prác atď.),
- vzdialenosť od vozidla idúceho vpredu je príliš krátka (dopravné značenie vozovky nebolo zaznamenané),
- úzke, kľukaté cesty atď.

! Tieto systémy nemôžu v žiadnom prípade nahradiť pozornosť vodiča. Nesadajte si za volant, ak pociťujete únavu alebo ste pod vplyvom liekov spôsobujúcich ospalosť.

System sledovania mŕtveho uhla

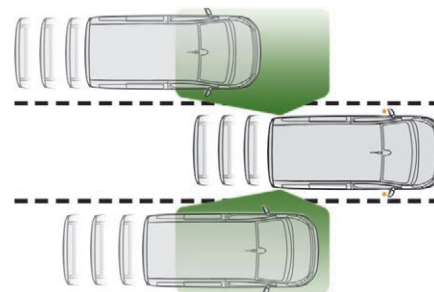

Tento pomocný systém pri jazde upozorní vodiča, že v oblastiach mŕtveho uhla jeho vozidla (zóny, ktoré zastierajú zorné pole vodiča) sa nachádza iné vozidlo, ktoré môže predstavovať potenciálne nebezpečenstvo.

Na príslušnom spätnom zrkadle sa natrvalo rozsvieti výstražná kontrolka:

- okamžite, pokiaľ je vaše vozidlo predbiehané iným vozidlom,
- približne po jednej sekunde, ak pomaly predbiehate vozidlo.

! Tento systém je navrhnutý tak, aby zvyšoval bezpečnosť jazdy, avšak použitie vonkajších a vnútorných spätných zrkadiel nemôže v žiadnom prípade nahradiť obozretnosť vodiča. Vodič musí neustále sledovať premávku, odhadnúť vzdialenosť a relatívnu rýchlosť ostatných vozidiel a predvídať ich jazdu predtým, než sa rozhodne zmeniť jazdný pruh.

Výstraha je signalizovaná prostredníctvom svetelnej kontrolky, ktorá sa rozsvieti na spätnom zrkadle na príslušnej strane vozidla hneď ako je zistené vozidlo (automobil, kamión, motocykel) a sú splnené nasledujúce podmienky:

- všetky vozidlá musia ísť v tom istom smere premávky a v pruhoch nachádzajúcich sa v blízkosti,
- rýchlosť vozidla sa musí pohybovať v rozmedzí 12 až 140 km/h,
- predbiehate vozidlo s rozdielom rýchlosti nižším ako 10 km/h,
- predbieha vás vozidlo s rozdielom rýchlosti nižším ako 25 km/h,
- dopravná premávka by mala byť plynulá,
- v prípade predbiehania, ak sa čas predbiehania predlžuje a predbiehané vozidlo sa opäť ocitne v oblasti mŕtveho uhla,
- jazdíte na rovnej ceste alebo v miernej zákrute,
- vaše vozidlo neťahá príves, karavan atď.

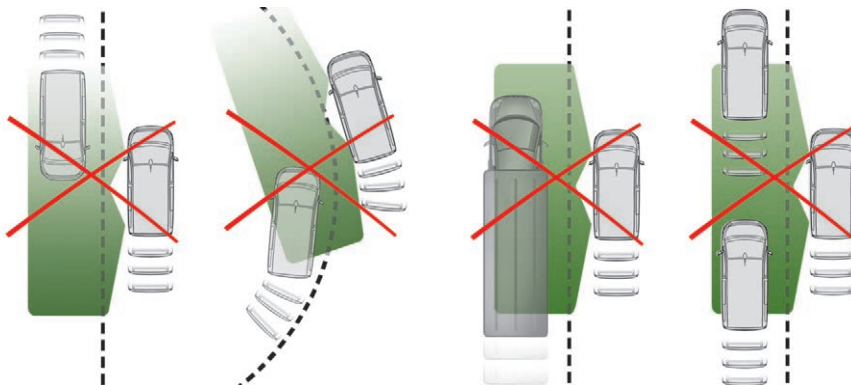

V nasledujúcich situáciách sa neobjaví žiadna výstraha:

- v prítomnosti nepohyblivých objektov (zaparkované vozidlá, bezpečnostné závary, pouličné lampy, dopravné značky atď.),
- premávka v protismere,
- pri jazde po kľukatých cestách alebo v prípade ostrých zákrut,

- v prípade predbiehania veľmi dlhého vozidla, alebo ak vás predbieha veľmi dlhé vozidlo (kamión, autobus atď.), ktoré už bolo zaznamenané v oblasti zadného mŕtveho uhla a je prítomné v zornom poli vodiča vpredu,
- v prípade veľmi hustej premávky: vozidlá, zistené vpredu a vzadu sa môžu zameniť za kamión alebo pevný predmet,
- počas rýchleho predbiehania.

Aktivácia/deaktivácia

S audio systémom

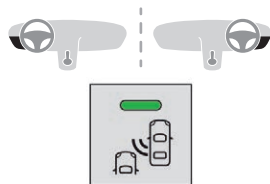

Postup aktivácie systému:



- ☛ Stlačte toto tlačidlo, jeho kontrolka sa rozsvieti a systém sa aktivuje.

Postup deaktivácie systému:



- ☛ Stlačte toto tlačidlo, jeho kontrolka zhasne a systém sa deaktivuje.

S dotykovým displejom



- V ponuke «Driving/Vehicle» aktivujte/deaktivujte funkciu «Blind spot monitoring».

- i** Pri vypnutí zapalovania ostane stav systému uložený v pamäti.

- i** V prípade ťahania pomocou ťažného zariadenia schváleného spoločnosťou CITROËN sa systém automaticky deaktivuje.

Porucha činnosti

V závislosti od výbavy vášho vozidla:



V prípade poruchy blikajú tieto kontrolky.

alebo



- Svetelná kontrolka tohto tlačidla bliká a zobrazí sa správa sprevádzaná zvukovým signálom.

Obráťte sa na servisnú sieť CITROËN alebo kvalifikovanú dielňu.

- i** Za určitých klimatických podmienok (dážď, krúpy atď.) môže byť činnosť systému dočasne narušená. Jazda na mokrej vozovke alebo pri prechode zo suchej zóny do mokrej zóny môže vyvolať falošné upozornenia (napríklad mračno kvapiek vody v mŕtvom uhle môže byť považované za vozidlo). V nepriaznivom počasí alebo v zimnom období sa ubezpečte, že snímače nie sú pokryté blatom, námrazou alebo snehom. Dbajte na to, aby ste neprekryvali výstražnú zónu nachádzajúcu sa na vonkajších spätných zrkadlách, ako aj detekčné zóny, nachádzajúce sa na prednom a zadnom nárazníku, nalepovaním nálepiek alebo iných predmetov. Mohli by ste tak ovplyvniť správnu činnosť systému.

! Vysokotlakové umývanie

- Pri umývaní vášho vozidla nasmerujte prúd vody minimálne 30 cm od snímačov, aby ste obmedzili riziko ich poškodenia.

Parkovacie snímače

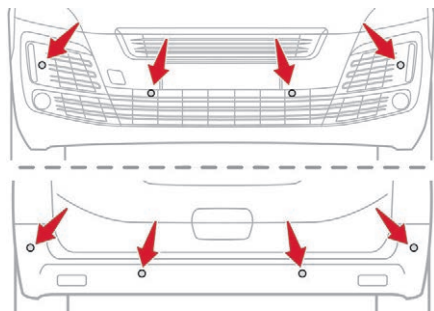

Pomocou snímačov nachádzajúcich sa na nárazníkoch vozidla vám táto funkcia signalizuje blízkosť prekážok (napríklad: chodec, vozidlo, strom, závoja), ktoré zasahujú do detekčného poľa.

Niektoré typy prekážok (napríklad: kôl, kužeľ označujúci stavenisko), zaznamenané na začiatku parkovacieho manévru, nebudú signalizované na jeho konci, ak sa nachádzajú v slepej zóne detekčného poľa snímačov.

! Táto funkcia nemôže v žiadnom prípade nahradiť pozornosť vodiča.

Zadné parkovacie snímače

Systém sa aktivuje pri zaradení spiatocky. Aktivácia je potvrdená zvukovým signálom. Po vyradení spiatocky sa systém deaktivuje.

Zvuková signalizácia

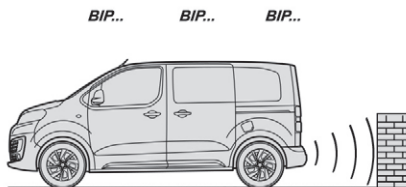

Informácia o blízkosti prekážky je signalizovaná prerušovaným zvukovým signálom, ktorého frekvencia je tým rýchlejšia, čím je vozidlo bližšie k prekážke.

Zvuk vysielaný prostredníctvom reproduktora (ľavého alebo pravého) umožňuje rozlíšiť, na ktorej strane sa nachádza prekážka.

Ak bude vzdialenosť medzi vozidlom a prekážkou kratšia ako tridsať centimetrov, zvukový signál bude znieť nepretržite.

Grafická signalizácia

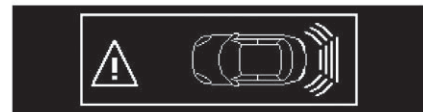

Dopĺňa zvukovú signalizáciu tak, že na displeji alebo združenom prístroji zobrazuje segmenty približujúce sa k vozidlu. Po priblížení sa k prekážke na veľmi krátku vzdialenosť sa zobrazí symbol «Nebezpečenstvo».

Predné parkovacie snímače

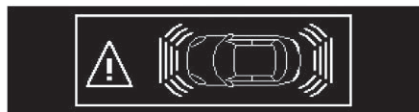

Okrem zadných parkovacích snímačov sa aktivujú aj predné parkovacie snímače, ak systém zaznamená prekážku vpredu, a to pri rýchlosti vozidla nižšej ako 10 km/h. Predné parkovacie snímače sa deaktivujú, ak vozidlo zastane na viac ako tri sekundy pri zaradenom prevodovom stupni jazdy vpred, ak nie je zaznamenaná žiadna prekážka, alebo keď vozidlo prekročí rýchlosť 10 km/h.

i Zvuk vysielaný reproduktorom (predným alebo zadným) umožní rozlíšiť, či ide o prekážku vpredu alebo vzadu.

Deaktivácia/aktivácia

Aktivácia a deaktivácia systému sa vykonáva cez ponuku konfigurácie vozidla.

S audio systémom



V ponuke «**Personalisation-configuration**» aktivujte/deaktivujte funkciu «**Parking assistance**».

S dotykovým displejom



V ponuke «**Driving/Vehicle**» aktivujte/deaktivujte funkciu «**Parking sensors**».

i Systém sa automaticky deaktivuje v prípade namontovania ťažného zariadenia alebo nosiča bicykla na ťažné zariadenie (vozidlo vybavené ťažným zariadením nainštalovaným v súlade s odporúčaniami siete CITROËN).

Porucha činnosti

V prípade poruchy činnosti pri zaradení spätného chodu a v závislosti od výbavy vášho vozidla:



Rozsvieti sa táto kontrolka a zobrazí sa správa sprevádzaná zvukovým signálom.

Obráťte sa na servisnú sieť CITROËN alebo kvalifikovanú dielňu.

i Pri zaradení spätného chodu vás zvukový signál (dlhé pípnutie) upozorní na prípadné znečistenie snímačov. Niektoré zdroje zvuku (motocykel, kamión, zbjíjačka...) môžu aktivovať zvukovú signalizáciu parkovacích snímačov.

Kamera spätného chodu s vizualizáciou na vnútornom spätnom zrkadle

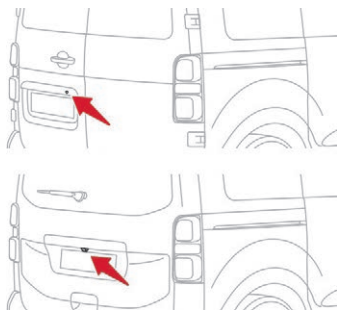

Kamera spätného chodu sa aktivuje automaticky pri zaradení spätného chodu.

Táto funkcia môže byť doplnená o parkovacie snímače.

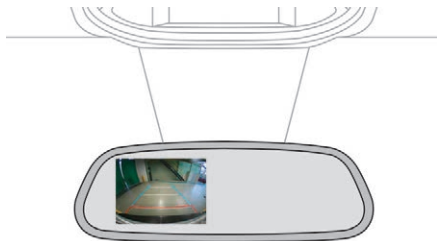

Obraz sa zobrazí na vnútornom spätnom zrkadle.

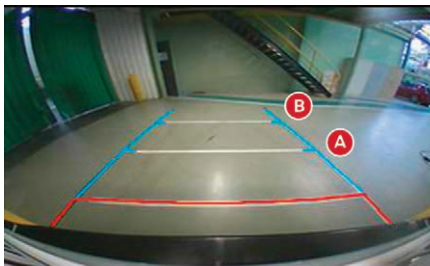

Modré obrysové čiary znázorňujú šírku vášho vozidla vrátane spätných zrkadiel. Červená čiara znázorňuje vzdialenosť 30 cm od zadného nárazníka a tenká modrá čiara znázorňuje vzdialenosť 1 m (A) a 2 m (B).

! Čiary sú zobrazené ako vyznačenie «na zemi» a neumožňujú situovať vozidlo voči vyšším prekážkam (napríklad iné vozidlá atď.).
Určitá deformácia obrazu je normálna. Zobrazenie časti poznávacej značky vozidla v spodnej časti displeja je normálne.

i Otvorenie dverí batožinového priestoru alebo zadných dverí (v závislosti od výbavy) môže narušiť zobrazenie. Ak sú otvorené krídlové dvere, nezabudnite zohľadniť ich veľkosť.

! Pravidelne kontrolujte čistotu objektívu kamery.
Kameru spätného chodu pravidelne čistite jemnou suchou handričkou.

System Visiopark

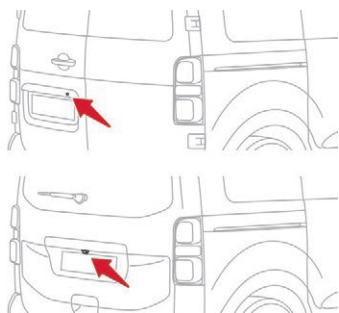

Tento systém vám umožňuje sledovať na obrazovke blízke okolie vášho vozidla vďaka kamere, ktorá je umiestnená v zadnej časti vozidla.

Parkovacie snímače na zadnom a/alebo prednom nárazníku dopĺňajú informácie o pohľade zhora (pravá časť).

Ako doplnok pohľadu zhora (pravá časť) sa môžu zobraziť rôzne typy pohľadov (ľavá časť):

- štandardný zadný pohľad,
- zadný pohľad 180°,
- zadný priblížený pohľad.



Systém zobrazuje príslušný pohľad (ľavá časť), ako aj pohľad zhora v bezprostrednom okolí vozidla.

V predvolenom nastavení je aktivovaný režim AUTO.

V tomto režime si systém zvolí najlepší pohľad, ktorý zobrazí (štandardne alebo v priblíženej veľkosti) na základe informácií, ktoré mu odošlú parkovacie snímače.

Pohľad 180° je dostupný výhradne prostredníctvom ponúk.

Princíp činnosti

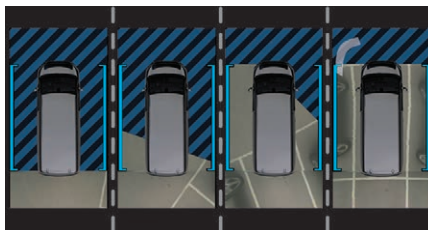

Pomocou zadnej kamery sa zaznamenáva okolie vozidla počas manévru. Obraz pôdorysu vášho vozidla v jeho bezprostrednom okolí je zrekonštruovaný (znázornený v modrých zátvorkách) v reálnom čase a postupne počas manévrovania s vozidlom.

Toto znázornenie umožňuje jednoduchšie zaradenie vášho vozidla pri parkovaní a vizualizáciu všetkých prekážok v okolí. Ak bude vozidlo stáť príliš dlho, obraz sa automaticky vymaže.

! Obrazy prenášané kamerami môžu byť zdeformované v dôsledku vplyvu okolia (vonkajšie podmienky, spôsob riadenia vozidla atď.).

Výskyt tienistých oblastí, jasného slnečného svetla alebo nedostatočné svetelné podmienky môžu spôsobiť, že obraz bude tmavší a kontrast menší.

i Zobrazenie sa vypne pri rýchlosti približne 10 km/h.

Funkcia sa automaticky deaktivuje približne 7 sekúnd po vyradení spätného chodu alebo otvorením dverí, kufru.

Zadné pohľady

Zaradením spätného chodu aktivujete kameru, ktorá sa nachádza na kufri a zadných dverách.

«Štandardný pohľad»

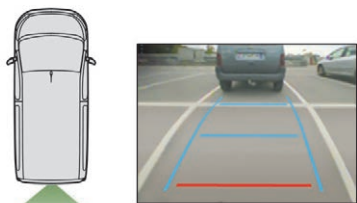

Na obrazovke sa zobrazí zóna nachádzajúca sa za vaším vozidlom.

Modré obrysové čiary znázorňujú šírku vášho vozidla (spolu so spätnými zrkadlami): ich smerovanie je závislé od polohy volantu. Červená čiara znázorňuje vzdialenosť 30 cm od zadného nárazníka a dve modré čiary znázorňujú vzdialenosť 1 m a 2 m.

Tento pohľad je dostupný v režime AUTO alebo si ho môžete zvoliť v ponuke zmeny pohľadu.

«Pohľad 180°»

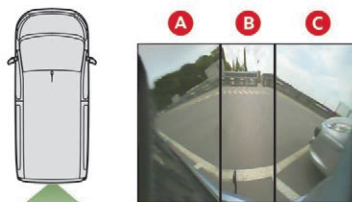

Pohľad 180° umožňuje výjazd z parkovacieho miesta so zaradeným spätným chodom a vopred zaznamenať príchod iných vozidiel, chodcov alebo cyklistov.

Tento pohľad sa neodporúča na uskutočnenie celého manévru.

Poskytuje tieto možnosti pohľadu:

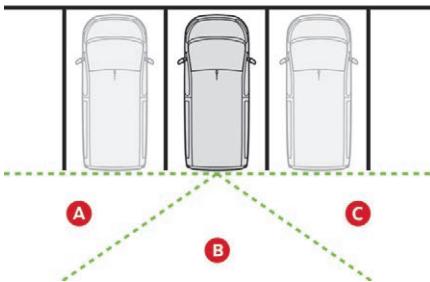

Tento pohľad je k dispozícii len pomocou voľby v ponuke zmeny pohľadu.

«Priblížený pohľad»

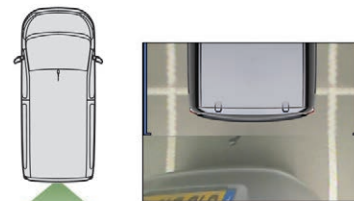

Kamera si počas manévrovania s vozidlom uloží do pamäte jeho okolie, aby mohla vytvoriť pohľad zhora na zadnú časť vozidla v jeho bezprostrednom okolí, čím umožňuje vyhnúť sa pri manévrovaní okolitým prekážkam. Tento pohľad je dostupný v režime AUTO alebo si ho môžete zvoliť v ponuke zmeny pohľadu.

! Zadné parkovacie snímače umožňujú taktiež doplniť informácie o blízkom okolí vozidla. Prekážky sa môžu zdať vzdialenejšie, než sú v skutočnosti. Počas manévru treba v spätných zrkadlách kontrolovať situáciu po bokoch vozidla.

«Režim AUTO»



Tento režim je aktivovaný predvolene. Keď sa priblížite k prekážke na úrovni červenej čiary (menej ako 30 cm) a využívate snímače v zadnom nárazníku, tento režim automaticky prepne zo zadného pohľadu na horný pohľad.

Režim rýchleho naštartovania

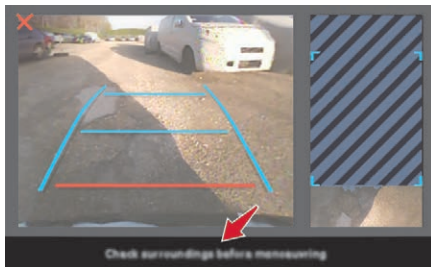

Tento režim umožňuje veľmi rýchle zobrazenie príslušného pohľadu (ľavá strana) a pohľadu z hornej časti vozidla.

Zobrazí sa správa, ktorá vás upozorní na to, aby ste skontrolovali okolie vozidla, a to skôr ako začnete parkovacie manévry.

Aktivácia

Aktivácia sa uskutoční automaticky zaradením spätného chodu. Funkcia sa zobrazí na dotykovom displeji. Zobrazené okno sa zatvára stlačením červeného krížika v ľavom hornom rohu okna.

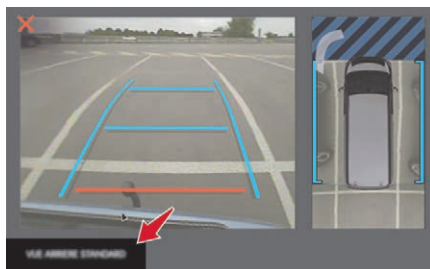

Kedykoľvek si môžete vybrať režim zobrazovania stlačením tejto zóny.

Po zobrazení vedľajšej ponuky si zvolte jeden zo štyroch pohľadov:



«Štandardný pohľad».



«Pohľad 180°».



«Priblíženie».



AUTO

«Režim AUTO» (Automatický).

i Systém sa automaticky deaktivuje v prípade ťahania príviesu alebo pri nainštalovaní nosiča bicyklov na ťažné zariadenie (vozidlo vybavené ťažným zariadením nainštalovaným v súlade s pokynmi výrobcu).

! Pravidelne kontrolujte čistotu objektívu kamery. Kameru spätného chodu pravidelne čistite jemnou suchou handričkou.

Detekcia podhustenia pneumatík

Tento systém automaticky monitoruje tlak v pneumatikách počas jazdy.

Systém kontroluje tlak vo všetkých štyroch pneumatikách hneď, ako sa vozidlo uvedie do pohybu.

Porovnáva údaje zaznamenané snímačmi rýchlosti kolies s **referenčnými hodnotami, ktoré sa musia reinicializovať po každej úprave tlaku v pneumatike alebo výmene kolesa.**

Systém aktivuje výstrahu hneď ako zaznamená, že došlo k poklesu tlaku niektorej pneumatiky alebo vo viacerých pneumatikách.

- ! Systém detekcie podhustenia pneumatík nenahrádza pozornosť vodiča. Tento systém stále vyžaduje, aby ste každý mesiac a pred každou dlhou cestou skontrolovali tlak hustenia pneumatík (vrátane tlaku hustenia pneumatiky rezervného kolesa). Jazda s podhustenými pneumatikami znamená zhoršenie manipulácie, predĺženie brzdných vzdialeností, skoré opotrebenie pneumatík, a to najmä v náročných podmienkach (veľké zaťaženie, veľká rýchlosť, dlhá cesta).



Jazda s podhustenými pneumatikami zvyšuje spotrebu paliva.

- ! Hodnoty tlaku pneumatík predpísané pre vaše vozidlo sú vyznačené na štítku tlaku pneumatík. Viac informácií o **identifikačných prvkoch** nájdete v príslušnej časti. Kontrola tlaku v pneumatikách sa musí uskutočniť «za studena» (vozidlo je zastavené už 1 h alebo pomalou rýchlosťou prešlo vzdialenosť kratšiu ako 10 km). V opačnom prípade (za tepla) pridajte k hodnotám uvedeným na štítku 0,3 baru.

- i **Snehové reťaze**
Systém by sa **nemal reinicializovať** po montáži alebo demontáži snehových reťazí.

- i **Rezervné koleso**
Rezervné koleso nie je vybavené snímačom podhustenia pneumatiky.

Signalizácia podhustenia



Toto varovanie je signalizované nepretržitým rozsvietením kontrolky, zvukovým signálom a v závislosti od výbavy sa na obrazovke zobrazí správa.

- ☞ Okamžite spomaľte a vyhnite sa prudkému točeniu volantom a brzdeniu.
- ☞ Zastavte ihneď, ako to umožnia dopravné podmienky.

- ! Zistený pokles tlaku nemá vždy za následok viditeľnú deformáciu pneumatiky. Neuspokojte sa len s vizuálnou kontrolou.

- ☞ V prípade prasknutia pneumatiky použite súpravu na dočasnú opravu pneumatiky alebo rezervné koleso (v závislosti od druhu výbavy), alebo
 - ☞ ak máte kompresor, ako napríklad kompresor súpravy na dočasnú opravu pneumatík, skontrolujte za studena tlak vo všetkých štyroch pneumatikách, alebo
 - ☞ ak nie je možné vykonať túto kontrolu ihneď, jazdite opatrne zníženou rýchlosťou.

i Výstraha bude aktívna, až pokiaľ nebude vykonaná reinitializácia systému.

i Nové uložené parametre tlaku sú systémom považované za referenčné hodnoty.

V takomto prípade už nie je kontrola podhustenia pneumatík zabezpečená. Nechajte si systém skontrolovať v sieti CITROËN alebo v inej kvalifikovanej dielni.

Vynulovanie

Po každej úprave tlaku v jednej alebo viacerých pneumatikách a po výmene jedného alebo viacerých kolies musíte systém reštartovať.

! Pred reinitializáciou systému sa uistite, že je tlak vo všetkých štyroch pneumatikách správny pre dané podmienky používania vozidla a v súlade s odporúčaniami na štítku s údajmi o tlaku pneumatík. Upozornenie na podhustenie pneumatík bude relevantné len v prípade, ak sa reinitializácia systému vykoná so správnym nastaveným tlakom vo všetkých štyroch pneumatikách. Systém detekcie podhustenia nezobrazí varovanie, ak je v čase reinitializácie nesprávne nastavený tlak.

Inicializácia systému sa vykonáva na zastavenom vozidle so zapnutým zapaľovaním.

S audio systémom



V ponuke «**Personalisation-configuration**» zvolte «**Under-inflation initialization**».

Pomocou dotykového displeja



V ponuke «**Driving/Vehicle**» zvolte «**Under-inflation initialization**».

Stlačte tlačidlo «**Yes**» pre **potvrdenie** voľby, zvukový signál a správa potvrdia inicializáciu systému.

Porucha činnosti



Blikanie a následné stále rozsvietenie výstražnej kontrolky podhustenia sprevádzané rozsvietením servisnej výstražnej kontrolky signalizuje poruchu systému.

i Po každom zásahu do systému je nevyhnutné skontrolovať tlak vo všetkých štyroch pneumatikách a následne systém reinitializovať.

CITROËN odporúča **TOTAL**



**DOPLŇAJTE
S DÔVEROU
S MAZIVAMI
TOTAL QUARTZ**



Už viac ako 45 rokov TOTAL a CITROËN vyznávajú spoločné hodnoty: excelenciu, kreativnosť a technologické inovácie. Presne v tomto duchu spoločnosť TOTAL vyvinula rad mazív TOTAL QUARTZ, ktoré sú prispôbené motorom CITROËN, vďaka čomu majú ešte nižšiu spotrebu paliva a ešte viac chránia životné prostredie. TOTAL a spoločnosť CITROËN testuje spoľahlivosť a výkonnosť jej produktov počas automobilových pretekov v extrémnych podmienkach.

Vyberte si mazivá TOTAL QUARTZ na údržbu svojho vozidla, sú vašou istotou optimálnej životnosti a výkonu vášho motora.

Palivo

Obsah palivovej nádrže: približne **69** litrov.

Otvorenie krytu palivovej nádrže.

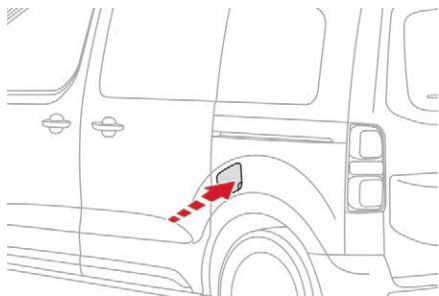

- ☞ **Bezpodmienečne vypnite motor.**
- ☞ Ak je súčasťou výbavy vášho vozidla funkcia Prístup a spustenie Hands free, odomknite vozidlo.
- ☞ Otvorte kryt palivovej nádrže.

! Ak je vaše vozidlo vybavené funkciou Stop & Start, nikdy nedopĺňajte palivo, keď je motor v režime STOP. Bezpodmienečne vypnite zapalovanie pomocou kľúča alebo tlačidla START/STOP s funkciou Prístup a spustenie Hands free.

Musíte doplniť najmenej 8 litrov paliva, aby ho odmerka paliva zaznamenala.

Otvorenie uzáveru môže spôsobiť vstup vzduchu. Tento podtlak je celkom normálny a je spôsobený nepriepustnosťou palivového okruhu.

- ☞ Zistíte, ktorou z palivových pištoľí môžete dotankovať palivo určené pre motor vášho vozidla (správny druh pripomína štítok nalepený na veku palivovej nádrže).

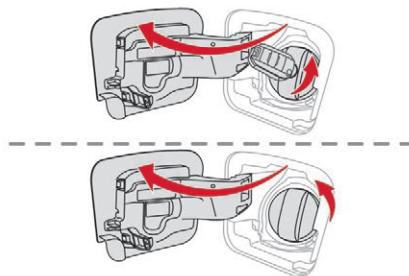

- ☞ Ak je vo vašom vozidle k dispozícii jednoduchý kľúč, vsuňte ho do uzáveru palivovej nádrže a následne ním otočte proti smeru pohybu hodinových ručičiek.

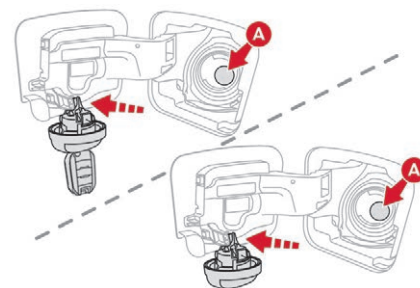

- ☞ Odkrúťte uzáver a dajte ho na držiak, ktorý sa nachádza na veku.
- ☞ Vložte palivovú pištoľ do hrdla nádrže až na doraz (stlačte kovovú klapku **A**).
- ☞ Začnite čerpať palivo. Po treťom vypnutí pištole v čerpaní paliva už nepokračujte, pretože by mohlo dôjsť k poruche.
- ☞ Vráťte uzáver na miesto a otočením v smere pohybu hodinových ručičiek ho zatvorte.
- ☞ Uzáver palivovej nádrže zatvoríte tak, že ho zatlačíte (vaše vozidlo musí byť odomknuté).

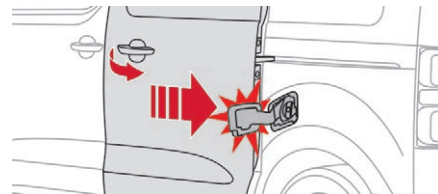

! Ak je vaše vozidlo vybavené bočnými posuvnými dverami, neotvárajte ich, pretože by sa pri čerpaní paliva mohol poškodiť uzáver palivovej nádrže.

Vaše vozidlo je vybavené katalyzátorom, ktorý redukuje obsah škodlivých látok vo výfukových plynoch.

! Ak ste načerpali nesprávne palivo, je nutné vypustiť palivo z nádrže skôr, než dôjde k naštartovaniu motora.

Minimálna hladina paliva



Ak je dosiahnutá minimálna úroveň objemu paliva v nádrži, rozsvieti sa táto kontrolka na združenom prístroji, srevádzaná zvukovým signálom a správou.

Pri prvom rozsvietení vám v nádrži zostáva približne 8 litrov paliva.

Aby ste sa vyhli vyčerpaniu paliva, bezpodmienečne ho doplňte.

Prerušenie dodávky paliva

Vaše vozidlo je vybavené bezpečnostným systémom, ktorý v prípade nárazu preruší prívod paliva.

Ochranná vložka hrdla naftovej palivovej nádrže

Mechanické zariadenie, ktoré zabráni čerpaniu benzínu do nádrže vozidiel vybavených naftovým motorom. Taktiež zabráni poškodeniu motora v dôsledku načerpania nesprávneho paliva.

Toto zariadenie je umiestnené na vstupnom otvore palivovej nádrže a je viditeľné po odstránení uzáveru palivovej nádrže.

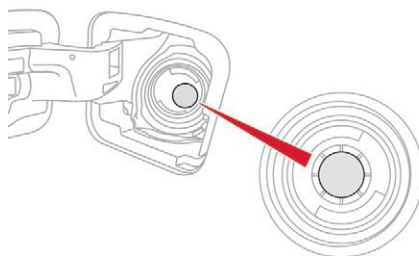

Pri vsunutí benzínovej pištole do vašej naftovej nádrže narazíte na klapku. Systém zostane uzatvorený a zabráni plneniu.

Ukončíte plnenie a použijete naftovú pištoľ.

i Pomalé plnenie palivovej nádrže je možné aj pomocou kanistry.

Aby ste zabezpečili správne plnenie paliva, priblížte nálevku kanistra bez toho, aby ste ju položili priamo na klapku palivovej vložky.

i Cesta do zahraničia

Naftové čerpacie pištole môžu byť rozdielne v závislosti od krajiny, prítomnosť ochrannej palivovej vložky môže znemožniť čerpanie pohonných hmôt.

Nie všetky vozidlá s dieselovým motorom sú vybavené ochrannou palivovou vložkou, preto vám pri ceste do zahraničia odporúčame, aby ste si overili v sieti CITROËN, či je vaše vozidlo prispôbené vybaveniu čerpacích staníc v krajine, do ktorej cestujete.

Vhodné palivá

Palivo používané pre dieselové motory

Dieselové motory sú kompatibilné s biopalivami, zodpovedajúcimi súčasným aj pripravovaným európskym normám, ktoré môžu byť distribuované na čerpacích staniaciach:

B7

Nafta vyhovujúca norme EN590 v zmesi s biopalivom zodpovedajúcim norme EN14214 (možné prídanie 0 až 7 % metylesteru mastných kyselín).

B10

Nafta vyhovujúca norme EN16734 v zmesi s biopalivom zodpovedajúcim norme EN14214 (možné prídanie 0 až 10 % metylesteru mastných kyselín),

Nafta s parafínom vyhovujúca norme EN15940 v zmesi s biopalivom zodpovedajúcim norme EN14214 (možné prídanie 0 až 7 % metylesteru mastných kyselín).

XTL**B7****B10****XTL****B20****B30****B20**

S vaším naftovým motorom môžete používať palivo B20 alebo B30 zodpovedajúce norme EN16709.

B30

Použitie tohto biopaliva vrátane príležitostného je však podmienené prísnyh dodržiavaním osobitných podmienok údržby nazývaných «Náročné dopravné podmienky».

Viac informácií získate v sieti CITROËN alebo v kvalifikovanej dielni.



Použitie akéhokoľvek iného typu (bio) paliva (čisté alebo riedené rastlinné alebo živočíšne oleje, výhrevný olej...) je prísne zakázané (riziko poškodenia motora a palivového okruhu).



Povolené je len použitie aditív do naftových palív, ktoré vyhovujú norme B715000.

Nafta pri nízkej teplote

Pri teplotách nižších ako 0 °C tvorba parafínov v letnom type dieselových palív môže spôsobiť nesprávne fungovanie obvodu na prívod paliva. Aby ste tomu predišli, odporúčame používať zimný typ dieselového paliva a udržiavať palivovú nádrž naplnenú na viac ako 50 %. Ak napriek tomu bude mať motor pri teplotách pod -15 °C problém naštartovať, stačí nechať vozidlo na chvíľu v garáži alebo vykurovanej dielni.

Cesta do zahraničia

i Niektoré palivá môžu poškodiť motor vášho vozidla.

V niektorých krajinách sa môže vyžadovať použitie špecifického typu paliva (so špecifickým oktánovým číslom, špecifickým obchodným názvom...) z dôvodu zabezpečenia správnej činnosti motora.

V prípade potreby doplňujúcich informácií sa obráťte na vášho predajcu.

Snehové reťaze

V zimnom období zlepšujú snehové reťaze pohon kolies, ako aj správanie sa vozidla počas brzdenia.

i Snehové reťaze môžu byť namontované len na predných koliesach.

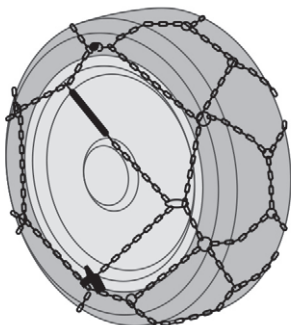

i Pri používaní snehových reťazí je potrebné dodržiavať nariadenia a predpisy platné v danej krajine, ako aj maximálnu povolenú rýchlosť.

Používajte výhradne reťaze, ktoré sú určené pre montáž na typ kolies vášho vozidla:

Rozmery originálnych pneumatík	Typ reťaze
215/65 R16	rozmer článku 12 mm
215/60 R17	KONIG K-SUMMIT VAN K84
225/55 R17	

Môžete takisto použiť protišmykové návleky. Podrobnejšie informácie si môžete vyžiadať v sieti CITROËN alebo v kvalifikovanej dielni.

Tipy pre montáž

- ☞ Ak je potrebné založiť snehové reťaze počas cesty, zastavte vozidlo na rovnom povrchu, na okraji vozovky.
- ☞ Zatiahnite parkovaciu brzdu a v prípade potreby podložte kolesá klinmi, aby ste zabránili šmykaniu vozidla.
- ☞ Pri montáži snehových reťazí dodržiavajte pokyny výrobcu.

- ☞ Jemne sa pohnite a chvíľu jazdite rýchlosťou nižšou ako 50 km/h.
- ☞ Zastavte vozidlo a skontrolujte, či sú snehové reťaze správne napnuté.

i So založenými snehovými reťazami nejazdite na vozovke bez snehu, aby ste nepoškodili pneumatiky na vašom vozidle a prípadne aj vozovku. Ak je vaše vozidlo vybavené hliníkovými diskami, skontrolujte, či žiadna časť snehových reťazí alebo uchytení nie je v kontakte s diskom kolesa.

! Dôrazne sa odporúča vyskúšať si montáž snehových reťazí ešte pred cestou, na rovnom a suchom povrchu.

Ťahanie prívesu



Vaše vozidlo je predovšetkým určené na prepravu osôb a batožiny, možno ho však použiť aj na ťahanie prívesu.

- Odporúčame vám používať originálne ťažné zariadenia a súpravy značky CITROËN, ktoré prešli testami a boli schválené vo fáze konštrukcie vášho vozidla a nechať vykonať montáž ťažného zariadenia v sieti CITROËN alebo v kvalifikovanej dielni.

V prípade montáže ťažného zariadenia mimo siete CITROËN je potrebné pri tejto montáži stále dodržiavať odporúčania výrobcu.

! Jazda s prívesom kladie na ťahajúce vozidlo vyššiu záťaž a vyžaduje od vodiča zvýšenú opatnosť.

! Dodržiavajte maximálne povolené hmotnosti ťahaného nákladu uvedené v osvedčení o evidencii alebo v technických údajoch vozidla.

i Viac informácií o **odporúčaniach týkajúcich sa jazdy**, predovšetkým pri ťahaní prívesu, nájdete v príslušnej kapitole.

Režim úspory energie

Systém, ktorý riadi dobu používania niektorých funkcií z dôvodu zachovania dostatočnej úrovne nabitia batérie.

Po vypnutí motora môžete ešte maximálne štyridsať minút používať funkcie ako sú audio systém a telematika, stierače skla, stretávacie svetlá, stropné osvetlenie atď.

Prepnutie na tento režim

Na displeji združeného prístroja sa zobrazí správa o prechode do úsporného režimu a pôvodne aktívne funkcie sa vyradia z činnosti.

- i Ak v danom okamihu práve používate telefón, váš hovor bude pokračovať po dobu približne 10 minút prostredníctvom bezdrôtovej súpravy vášho autorádia.

Opustenie režimu

Tieto funkcie budú opätovne automaticky aktivované pri následnom použití vozidla.

Ak si želáte použiť tieto funkcie hneď,

naštartujte motor a ponechajte ho v chode:

- po dobu menej ako desať minút na účely používania výbavy počas približne piatich minút,
- po dobu viac ako desať minút na účely používania výbavy počas približne tridsiatich minút.

Dodržiavajte čas uvedenia motora do chodu, aby ste zabezpečili správne dobitie batérie.

Nepoužívajte opakované a zdĺhavé naštartovanie motora pre dobitie batérie.

- ! Vybitá batéria neumožňuje naštartovať motor.
Viac informácií o **12 V batérii** nájdete v príslušnej kapitole.

Režim časovaného odpojenia elektropríslušenstva

Systém, ktorý riadi určité funkcie v závislosti od množstva energie v batérii.

Na vozidle za jazdy systém dočasne deaktivuje niektoré funkcie, ako napríklad klimatizáciu, odmrazovanie zadného okna...

Deaktivované funkcie sú opäť automaticky aktivované, len čo to podmienky umožnia.

Strešné tyče

! Odporúčania

- ☞ Závaž rozložte rovnomerne, aby nedošlo k preťaženiu jednej strany.
- ☞ Najťažšie predmety uložte čo najbližšie k streche.
- ☞ Náklad riadne upevnite a označte ho výstražnou vlajkou, ak presahuje rozmery vozidla.
- ☞ Jazdite opatrne: zvýšená bude najmä citlivosť vozidla na bočný vietor (môže tým byť ovplyvnená stabilita).
- ☞ Strešné tyče odmontujte, ak ich nepoužívate.

- ! Ak je výška nákladu väčšia než 40 cm, prispôbte štýl jazdy povrchu vozovky, aby nedošlo k poškodeniu strešných nosičov a ich montážnych prvkov. Dodržiavajte národnú legislatívu a predpisy týkajúce sa prepravy predmetov dlhších ako je vaše vozidlo.

! Z bezpečnostných dôvodov a z dôvodu obmedzenia rizika poškodenia strechy je nutné používať na vašom vozidle odporúčané priečne strešné tyče. Dodržiavajte montážne pokyny a podmienky použitia, ktoré sú uvedené v návode dodanom súčasne so strešnými tyčami.

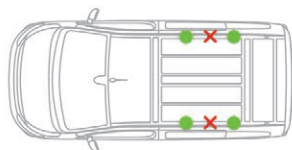

XS

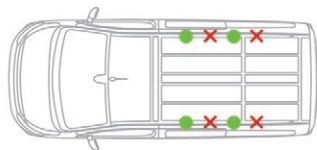

M

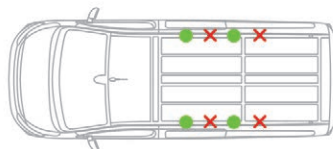

XL

Použite zelené polohy.
Povolený rozsah **max.** hmotností na strešných tyčiach: 100 kg.

Na montáž priečných strešných tyčí použite úchyty skonštruované na tento účel:

- ☞ otvorte krytky úchytoŕov na všetkých strešných tyčiach,
- ☞ namontujte upevňovacie prvky a jeden po druhom ich na streche zaistíte,
- ☞ skontrolujte, či sú strešné tyče správne uchytené (potiahnutím),
- ☞ uzavrite krytky úchytoŕov na všetkých strešných tyčiach.

Strešné tyče sú vzájomne zameniteľné a prispôsobiteľné každému páru úchytoŕov.

Výmena ramienka stierača skla

Pred demontážou predného stierača

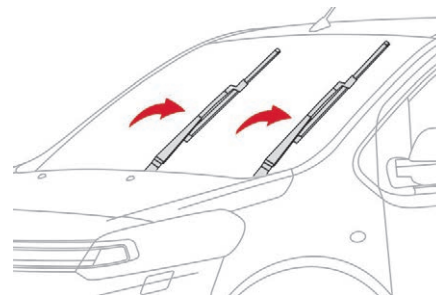

- ☞ V priebehu prvej minúty po vypnutí zapalovania aktivujte ovládač stieračov skla, aby lišty zaujali polohu v strede čelného skla (poloha pre údržbu).

Odstránenie

- ☞ Nadvihnite príslušné rameno stierača.
- ☞ Odistite stieraciu lištu a odstráňte ju.

Opätovná montáž

- ☞ Zložte novú stieraciu lištu a zaistite ju.
- ☞ Opatrne sklopte rameno stierača.

Po opätovnej montáži predného stierača

- ☞ Zapnite zapaľovanie.
- ☞ Opäť aktivujte ovládač stieračov skla, aby zaujali pôvodnú polohu.

Kapota

!  **STOP & START SYSTEM**

Pred akýmkoľvek zásahom pod kapotou deaktivujte systém Stop & Start, aby ste predišli akémukoľvek riziku zranenia následkom automatického spustenia režimu ŠTART.

Otvorenie

- ☞ Otvorte dvere.

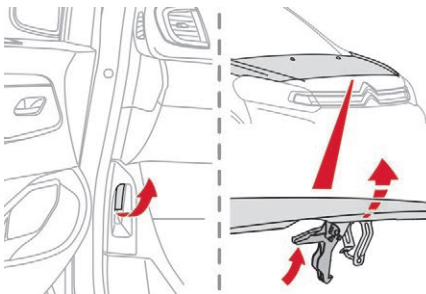

- ☞ Potiahnite ovládač, ktorý sa nachádza v spodnej časti rámu dverí smerom k sebe.
- ☞ Potiahnite bezpečnostnú poistku smerom nahor a následne nadvihnite kapotu.

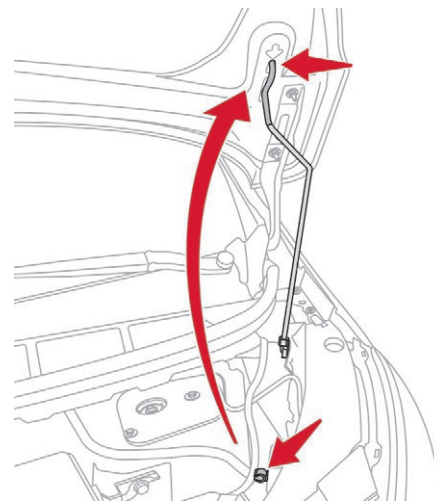

- ☞ Odistite podperu z pôvodného miesta a upevnite ju do držiaka (výrezu). Tak udržíte kapotu v otvorenej polohe.

! Neotvárajte kapotu v prípade prudkého vetra. Na vozidle so zohriatym motorom manipulujte s vonkajšou bezpečnostnou poistkou a podperou kapoty veľmi opatrne (riziko popálenia). Z dôvodu prípadného poškodenia elektrických jednotiek **nikdy nesmiete** umývať motorovú časť prúdom vody pod vysokým tlakom.

Zatvorenie

- ☞ Vytiahnite podperu z oporného zárezu.
- ☞ Zaistíte podperu do jej pôvodného uchytenia.
- ☞ Privrite kapotu a v záverečnej fáze ju uvoľnite.
- ☞ Ťahom skontrolujte, či je kapota správne zaistená.

! Po vypnutí motora sa môže ventilátor chladiča uviesť do činnosti: venujte zvýšenú pozornosť predmetom alebo oblečeniu, ktoré by sa mohli zachytiť do vrtuľky ventilátora.

! Z dôvodu prítomnosti elektrickej výbavy v motorovom priestore sa odporúča obmedziť kontakt s vodou (dážď, umývanie...).

Motor

Nafta

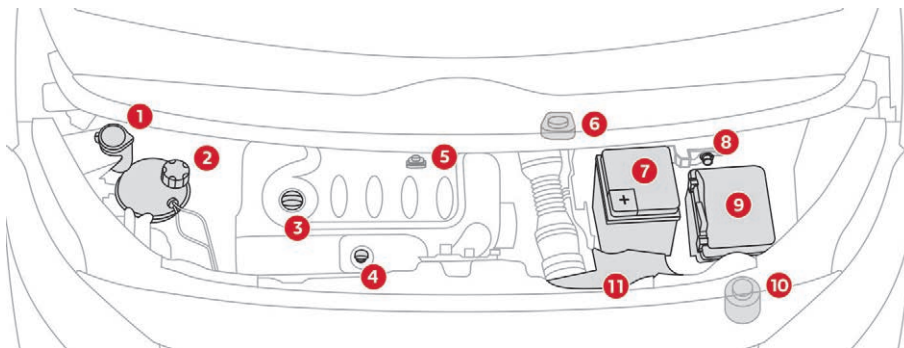

Tento motor je len príkladom. Umiestnenie mierky a plniaceho uzáveru motorového oleja, ako aj odvodušňovacieho čerpadla, sa môže líšiť.

1. Nádržka ostrekovača skiel a ostrekovača svetlometov.
2. Nádržka chladiacej kvapaliny motora.
3. Plniaci uzáver motorového oleja.
4. Odmerka motorového oleja.
5. Odvzdušňovacie čerpadlo.
6. Uzáver otvoru pre doplnenie brzdovej kvapaliny.
7. Batéria.
8. Vysunutý bod ukostrenia (svorka «-»).
9. Poistková skrinka.
10. Nádržka kvapaliny posilňovača riadenia.
11. Vzduchový filter.

! Naftový palivový okruh funguje pod vysokým tlakom:

- nikdy sami nezasahujte do okruhu,
- motory HDi využívajú vyspelé technológie.

Akýkoľvek zásah do systému vyžaduje odborné znalosti, ktoré vám môže poskytnúť iba servisná sieť CITROËN.

Kontrola hladín

Pravidelne kontrolujte úroveň všetkých týchto hladín v súlade s plánom údržby výrobcu.

Ak neexistujú iné pokyny, hladiny v prípade potreby doplňte.

Pri veľkom poklese hladiny si nechajte skontrolovať príslušný systém v sieti CITROËN alebo v kvalifikovanej dielni.

! Táto kvapalina musí byť v súlade s odporúčaniami výrobcu a s motorom vozidla.

! Počas zásahu pod kapotou motora buďte opatrný, pretože niektoré zóny motora môžu byť extrémne horúce (riziko popálenia) a ventilátor sa môže v ktoromkoľvek okamihu uviesť do činnosti (aj pri vypnutom zapalovaní).

Použitie produkty

! Vyhňte sa predĺženému kontaktu oleja a použitých kvapalín s pokožkou. Väčšina týchto kvapalín je zdraviu škodlivá, dokonca korozívna.



Nikdy nevyhadzujte olej a opotrebované kvapaliny do kanalizácie alebo priamo na zem.

Použitý olej odovzdajte v sieti CITROËN alebo v kvalifikovanej dielni a likvidujte ho v nádobách určených na tento účel.

Hladina motorového oleja



Kontrola sa vykonáva buď pri zapnutom zapalovaní prostredníctvom ukazovateľa hladiny oleja na združenom prístroji v prípade vozidiel vybavených elektrickým ukazovateľom hladiny oleja, alebo pomocou ručnej odmerky.

i Na zabezpečenie spoľahlivosti merania je potrebné, aby bolo vozidlo zaparkované na vodorovnom povrchu s motorom vypnutým minimálne 30 minút.

Medzi dvoma servisnými prehliadkami (alebo výmenami oleja) je normálne dopĺňať olej. Spoločnosť CITROËN vám odporúča kontrolu úrovne hladiny oleja a jej prípadné doplnenie po najazdení každých 5 000 km.

Kontrola pomocou ručnej odmerky

Umiestnenie ručnej odmerky je znázornené na príslušnej schéme v motorovom priestore.

- ☞ Uchopte odmerku za jej farebný koniec a úplne ju vytiahnite.
- ☞ Odmerku očistite čistou handričkou nepúšťajúcou vlákna.
- ☞ Zasuňte odmerku do príslušného priestoru až na doraz a potom ju vyberte a vykonajte vizuálnu kontrolu: správne sa má hladina oleja nachádzať medzi ryskami **A** a **B**.

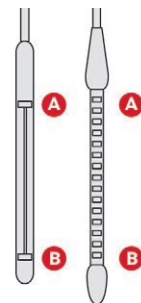

A = MAX
B = MIN

Ak zistíte, že sa hladina nachádza nad značkou **A** alebo pod značkou **B**, **neštartujte motor**.

- Ak je prekročená hodnota **MAX** (riziko poškodenia motora), obráťte sa na sieť CITROËN alebo na kvalifikovanú dielňu.
- Ak nebola dosiahnutá hodnota **MIN**, nevyhnutne musíte doplniť motorový olej.

Charakteristika oleja

Skôr ako hladinu oleja doplníte alebo motorový olej vymeníte, skontrolujte, či olej zodpovedá svojimi vlastnosťami typu vášho motora a či je v súlade s odporúčaniami výrobcu.

Doplnenie motorového oleja

Umiestnenie otvoru na nalievanie motorového oleja je znázornené na príslušnej schéme v motorovom priestore.

- ☞ Odskrutkujte uzáver nádrže na zabezpečenie prístupu k nalievaciemu otvoru.
- ☞ Olej dolievajte po malých dávkach, aby ste ním nepostriekali súčiastky motora (riziko požiaru).
- ☞ Počkajte niekoľko minút a až potom vykonajte kontrolu hladiny oleja pomocou manuálnej odmerky.
- ☞ V prípade potreby doplňte množstvo oleja.
- ☞ Po kontrole hladiny oleja dôsledne zaskrutkujte uzáver nádrže a odmerku vráťte na príslušné miesto.

i Po doplnení oleja bude pri zapnutí zapaľovania vykonaná kontrola prostredníctvom ukazovateľa hladiny oleja na združenom prístroji. Táto kontrola nie je platná po dobu 30 minút od doplnenia hladiny.

Výmena motorového oleja

Podrobnosti o intervale tohto úkonu nájdete v pláne údržby výrobcu. Z dôvodu zaistenia bezporuchovosti motorov a zariadení na redukciu emisií nikdy nepoužívajte aditíva do motorového oleja.

Hladina brzdovej kvapaliny



Hladina brzdovej kvapaliny sa musí nachádzať neďaleko označenia «MAX». V opačnom prípade skontrolujte stav opotrebovania brzdových doštičiek.

Vypustenie okruhu

Oboznámte sa s obsahom plánu údržby výrobcu, kde je uvedená frekvencia vykonávania tohto úkonu.

Parametre kvapaliny

Táto kvapalina musí byť v súlade s odporúčaniami výrobcu.

Hladina kvapaliny posilňovača riadenia



Hladina tejto kvapaliny sa musí nachádzať blízko značky «MAX». Overte si to pri vypnutom motore odčítaním hladiny na plniacom hrdle.

Hladina chladiacej kvapaliny



Pravidelne kontrolujte úroveň hladiny chladiacej kvapaliny. Medzi dvoma servisnými prehliadkami je normálne dopĺňať kvapalinu.

Na zabezpečenie spoľahlivosti merania je potrebné, aby bolo vozidlo zaparkované na vodorovnom povrchu so studeným motorom. Hladina tejto kvapaliny sa musí nachádzať v blízkosti značky «MAX», ale nesmie ju v žiadnom prípade prekročiť.

Ak je hladina v blízkosti alebo pod označením «MIN», je potrebné kvapalinu doplniť. Nízka hladina chladiacej kvapaliny predstavuje riziko vážneho poškodenia vášho motora.

Ak je motor zahriaty, teplota chladiacej kvapaliny je regulovaná ventilátorom.

Chladiaci okruh je pod tlakom, v prípade potreby zásahu počkajte minimálne jednu hodinu od vypnutia motora.

V prípade potreby núdzového doplnenia sa riziku popálenia vyhnite tak, že pomocou handričky odskrutkujte uzáver o dve otáčky a nechajte tlak poklesnúť.

Keď tlak klesne, odstráňte uzáver a doplňte kvapalinu.

! Po vypnutí motora sa môže ventilátor chladiča uviesť do činnosti: venujte zvýšenú pozornosť predmetom alebo oblečeniu, ktoré by sa mohli zachytiť do vrtuľky ventilátora.

Charakteristika kvapaliny

Táto kvapalina musí byť v súlade s odporúčaniami výrobcu.

Hladina kvapaliny ostrekovača skla a ostrekovača svetlometov



Hladinu kvapaliny doplňte pri najbližšom zastavení vozidla.

Parametre kvapaliny

Kvapalina ostrekovačov sa musí doplniť vopred pripravenou zmesou.

V zime (teploty pod nulou) sa musí použiť kvapalina s nemrznúcou prísadou, ktorá je vhodná pre prevládajúce poveternostné podmienky, aby sa nepoškodili jednotlivé prvky systému (čerpadlo, nádržka, vedenia atď.). Plnenie čistou vodou je zakázané za každých podmienok (riziko zamrznutia, usádzania vápnika atď.).

Hladina aditíva do nafty (nafta s filtrom pevných častíc)

SERVICE



Na minimálnu hladinu aditíva vás upozorní rozsvietenie tejto kontrolky, sprevádzané zvukovým signálom a správou na displeji združeného prístroja.

Doplnenie

Doplnenie tejto prísady sa musí urobiť bezpodmienečne a bezodkladne v servisnej sieti CITROËN alebo v kvalifikovanej dielni.

Kontroly

Ak nie je uvedené inak, kontrolujte tieto prvky podľa plánu údržby výrobcu a podľa typu motora vo vašom vozidle.

V opačnom prípade si ich dajte skontrolovať v sieti CITROËN alebo v kvalifikovanej dielni.

12 V batéria



Batéria si nevyžaduje údržbu.

Pravidelne však kontrolujte dotiahnutie priskrutkovaných svoriek (na verziách bez rýchlopínacej sťahovacej pásky) a čistotu pripojení.

i Pozrite si príslušnú časť ohľadom ďalších informácií o preventívnych opatreniach, ktoré je potrebné vykonať pred prácou na **12 V batérii**.

Vzduchový filter



Informácie týkajúce sa frekvencie výmeny tohto prvku nájdete v pláne údržby výrobcu.

V závislosti od okolitého prostredia (napr. prašné prostredie) a od použitia vozidla (napr. jazda v meste) **ho vymieňajte dvakrát častejšie, ak je to potrebné.**

Filter, priestor pre cestujúcich



Informácie týkajúce sa frekvencie výmeny tohto prvku nájdete v pláne údržby výrobcu.

V závislosti od okolitého prostredia (napr. prašné prostredie) a od použitia vozidla (napr. jazda v meste) **ho vymieňajte dvakrát častejšie, ak je to potrebné.**

I Zanesený interiérový filter môže obmedziť výkonnosť klimatizačného systému a spôsobí vznik neželaných pachov.

Olejový filter



Olejový filter vymieňajte vždy pri výmene oleja. Informácie týkajúce sa frekvencie výmeny tohto prvku nájdete v pláne údržby výrobcu.

Filter pevných častíc (naftový motor)



Dočasné rozsvietenie tejto kontrolky sprevádzané správou o riziku upchatia filtra signalizuje počiatkové štádium zanesenia filtra pevných častíc.

I Len čo to jazdné podmienky umožnia, filter regenerujte tak, že budete jazdiť rýchlosťou minimálne 60 km/h až do okamihu zhasnutia kontrolky. Ak výstražná kontrolka zostane rozsvietená, signalizuje to nedostatočnú hladinu aditíva. Viac informácií o **kontrole hladín** nájdete v príslušnej časti.

I Na novom vozidle sú prvé operácie regenerácie filtra na pevné častice sprevádzané zápachom «spáleniny», čo je úplne normálne. Po dlhotrvajúcej jazde vozidla veľmi nízkou rýchlosťou alebo na voľnobežných otáčkach môžete v ojedinelých prípadoch pri akcelerácii spozorovať vodné výpary unikajúce z výfuku. Tieto výpary nemajú žiaden vplyv na prevádzku vozidla ani na životné prostredie.

Manuálna prevodovka



Údržba prevodovky nie je potrebná (bez výmeny oleja).

Automatická prevodovka



Údržba prevodovky nie je potrebná (bez výmeny oleja).

Robotizovaná prevodovka



Údržba prevodovky nie je potrebná (bez výmeny oleja).

Parkovacia brzda



V prípade príliš dlhej dráhy pohybu parkovacej brzdy alebo straty účinnosti tohto systému je nutné vykonať nastavenie aj v období medzi servisnými prehliadkami.

Kontrola tohto systému sa musí vykonávať v sieti CITROËN alebo v kvalifikovanej dielni.

Brzdové doštičky



Opotrebovanie brzdových doštičiek závisí od spôsobu jazdy, predovšetkým v prípade vozidiel používaných v meste na krátke vzdialenosti. Niekedy je potrebné nechať si skontrolovať stav bŕzd aj v období medzi prehliadkami vozidla.

Ak sa nejedná o unikanie tekutiny v okruhu, signalizuje pokles hladiny brzdovej kvapaliny opotrebovanie brzdových doštičiek.

Stav opotrebovania brzdových kotúčov



Všetky potrebné informácie týkajúce sa kontroly stavu opotrebovania brzdových kotúčov získate v servisnej sieti CITROËN alebo v kvalifikovanej dielni.

! Používajte len výrobky odporúčané spoločnosťou CITROËN alebo výrobky rovnakej kvality a podobného typu. Na účely zabezpečenia optimálnej činnosti takých dôležitých jednotiek ako je brzdový okruh, spoločnosť CITROËN vyberá a ponúka špecifické výrobky. Po umytí vozidla za vlhkého počasia alebo v zimných podmienkach sa na diskoch a brzdových doštičkách môže vytvoriť námraza, čím sa môže znížiť účinnosť brzdzenia. Niekoľkokrát mierne pribrzdíte, aby brzdy vyschli a rozmrazili sa.

AdBlue® (motory BlueHDi)

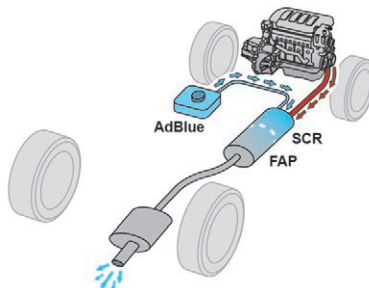

Na účely zabezpečenia ochrany životného prostredia a zaistenie dodržiavania novej emisnej normy Euro 6 bez nepriaznivého dopadu na výkon a spotrebu paliva dieselových motorov sa spoločnosť CITROËN rozhodla vybaviť svoje vozidlá systémom na spracovanie výfukových plynov, ktorý v sebe spája systém SCR (Selektívna katalytická redukcia) a filter pevných častíc (DPF).

Systém SCR

Použitie kvapaliny s názvom AdBlue® obsahujúcej močovinu ako katalyzátora premení až 85 % oxidov dusíka (NOx) na dusík a vodu, ktoré neškodia zdraviu a životnému prostrediu.



AdBlue® sa nachádza v **špeciálnej nádrži** s objemom približne 22 litrov.

Jej objem umožňuje dojazd približne 10 000 - 15 000 km. Ak zostávajúci dojazd klesne na hodnotu 2 400 km, t.j. dosiahne sa úroveň rezervy, automaticky sa aktivuje výstražný systém.

Pred vyprázdnením nádrže počas zostávajúcich 2 400 km sa postupne spustí niekoľko výstrah.

Ak je odhadovaný počet prejdenej kilometrov vášho vozidla medzi dvomi prehliadkami vyšší ako medzná hodnota 20 000 km, je potrebné doplniť hladinu AdBlue.

! V prípade, že je nádržka AdBlue® prázdna, bezpečnostné zariadenie neumožní naštartovanie motora. Ak má systém SCR poruchu, úroveň emisií vášho vozidla nie je v súlade s nariadením Euro 6 a vaše vozidlo sa stáva znečisťujúcim.

V prípade potvrdenej poruchy systému SCR musíte navštíviť sieť CITROËN alebo kvalifikovanú dielňu čo možno najskôr: po prejedení 1 100 km sa systém automaticky aktivuje a zabráni naštartovaniu motora.

V oboch prípadoch vás ukazovateľ jazdného dosahu informuje o vzdialenosti, ktorú môžete s vozidlom prejsť skôr ako dôjde k imobilizácii vozidla.

i Viac informácií o **výstražných kontrolkách** a súvisiacich výstrahách nájdete v príslušných kapitolách.

! **Dôležité upozornenie**

Pokiaľ došlo k úplnému vyprázdneniu nádrže s aditívom AdBlue® vo vašom vozidle (čo je potvrdené varovnými správami a blokovaním štartovania motora) je nutné doplniť úroveň aditíva o minimálne 3,8 litra (čo predstavuje dve fľaše s objemom 1,89 litra).

Doplnenie AdBlue®

S ohľadom na kapacitu nádrže sa môže stať, že bude potrebné doplniť úroveň kvapaliny aj medzi dvomi prehliadkami. Najmä v prípade, ak je toto doplnenie signalizované výstrahou (kontrolky a správa).

Môžete sa obrátiť na sieť CITROËN alebo na kvalifikovanú dielňu.

Ak máte v úmysle doplniť úroveň kvapaliny svojpomocne, prečítajte si nasledujúce upozornenia.

i **Zamrznutie AdBlue®**

AdBlue® zamŕza pri teplotách nižších ako približne -11 °C.

Systém SCR je vybavený ohrievacím zariadením nádržky AdBlue®, ktoré vám umožní jazdu za akýchkoľvek klimatických podmienok.

Bezpečnostné opatrenia

Roztok AdBlue® je založený na báze ury. Táto kvapalina je nehorľavá, bezfarebná a bez zápachu (skladuje sa na chladnom mieste). V prípade kontaktu s pokožkou umyte postihnuté miesto mydlom a vodou. V prípade kontaktu s očami si oči okamžite a výdatne vypláchnite tečúcou vodou alebo špeciálnym očným roztokom. Vyplachujte aspoň 15 minút. Ak pálenie alebo podráždenie pretrváva, vyhľadajte lekársku pomoc.

V prípade jeho požitia si okamžite vypláchnite ústnu dutinu čistou vodou a následne vypite väčšie množstvo vody.

Za určitých podmienok (napríklad vysoká teplota) nie je možné vylúčiť riziko úniku amoniaku: nevdychnite výpary. Amoniakové výpary majú dráždivý účinok na sliznice (oči, nos a hrdlo).

! AdBlue® uchovávajte mimo dosahu detí, v originálnej fľaši alebo kanistri. Nikdy neprelievajte AdBlue® do inej nádoby. Stratilo by svoju kvalitu.

Používajte len kvapalinu AdBlue®, ktorá vyhovuje norme ISO 22241.

! Nikdy neriedte AdBlue® vodou. Nikdy nenalievajte AdBlue® do naftovej nádrže.



Dodanie v bezpečnej nádobe alebo fľaši uľahčuje dopĺňanie. Kanistre a fľaše sú k dispozícii v sieti CITROËN alebo v kvalifikovanej dielni.

! Nikdy nedopĺňajte hladinu kvapaliny z dávkovača AdBlue®, vyhradeného pre nákladné vozidlá.

Odporúčania pre skladovanie

AdBlue® zamrzá pri teplote približne $-11\text{ }^{\circ}\text{C}$ a znehodnocuje sa pri teplote vyššej ako $25\text{ }^{\circ}\text{C}$. Odporúča sa ho skladovať vo fľašiach alebo v kanistroch na chladnom mieste, chránenom pred priamym slnečným žiarením.

Za týchto podmienok môže byť kvapalina uskladnená minimálne jeden rok.

Ak bola kvapalina vystavená mrazom, môže byť následne použitá po úplnom rozmrazení pri izbovej teplote.

! Neskladujte fľaše alebo nádoby s AdBlue® vo vašom vozidle.

i V zimnom období skontrolujte, či je teplota vozidla vyššia ako $-11\text{ }^{\circ}\text{C}$. V opačnom prípade, nemôže byť nádržka aditíva AdBlue® doplnená. Odstavte vozidlo na teplejšom mieste na dobu niekoľko hodín a následne hladinu doplňte.

Postup

V chladnom počasí pred doplnením skontrolujte, či je teplota vozidla vyššia ako $-11\text{ }^{\circ}\text{C}$. V opačnom prípade, nemôže byť nádržka aditíva AdBlue® doplnená. Odstavte vozidlo na teplejšom mieste na dobu niekoľkých hodín a následne hladinu doplňte.

- ☞ Skôr ako hladinu doplníte, uistite sa, že vozidlo parkuje na rovnom a horizontálnom povrchu.
- ☞ Vypnite zapalovanie a vytiahnite kľúč zo spínacej skrinky z dôvodu vypnutia motora. alebo
- ☞ Na vozidle so systémom Prístup a spustenie Hands free stlačte tlačidlo «**START/STOP**» z dôvodu vypnutia motora.

- ☞ K nádrži AdBlue® sa dostanete tak, že otvoríte ľavé predné dvere.

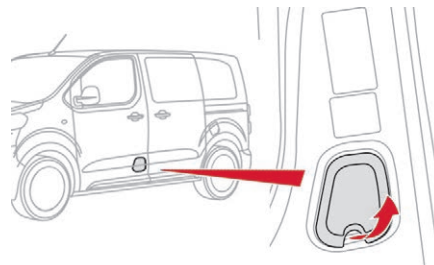

- ☞ Potiahnite čierne veko za jeho spodnú časť.

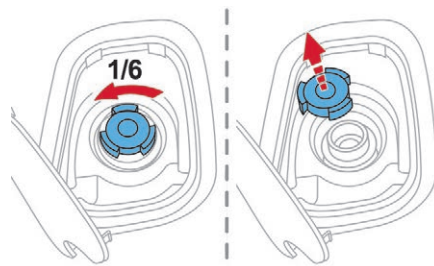

- ☞ Otočte modrý uzáver o šestinu otáčky proti smeru hodinových ručičiek.
- ☞ Vytiahnite uzáver smerom hore.



- ☞ Vezmite fľašu kvapaliny AdBlue®. Po kontrole dátumu spotreby si pozorne prečítajte návod na použitie uvedený na štítku a až potom nalejte obsah fľaše do nádrže AdBlue® vo vašom vozidle.

! **Upozornenie:** ak došlo k úplnému vyprázdneniu nádrže s aditívom AdBlue® vo vašom vozidle, čo je potvrdené varovnými správami a nemožnosťou naštartovať motor, je nutné doplniť úroveň aditíva o minimálne 4 litre a maximálne 10 litrov.

- ☞ Po vyprázdnení nádoby v prípade rozliatia utrite okraj ústia nádrže vlhkou handričkou.

! V prípade vyšplechnutia tekutiny miesto okamžite opláchnite studenou vodou alebo utrite vlhkou handričkou. Ak tekutina skryštalizovala, odstráňte nános pomocou špongie a teplej vody.

- ☞ Umiestnite modrý uzáver na ústie nádrže a otočte ním o šestinú otáčky v smere pohybu hodinových ručičiek až na doraz.

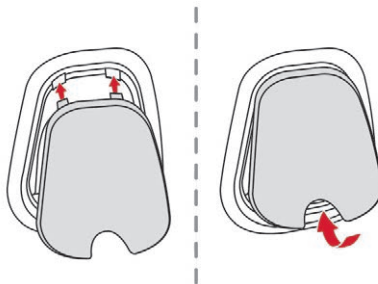

- ☞ Zložte čierny kryt tak, že začnete odhora.
- ☞ Zatvorte dvere.

! Dôležité upozornenie: **pri doplnení hladiny v prípade poruchy spôsobenej nedostatkom AdBlue**, signalizovaným správou «Doplniť AdBlue: zákaz štartovania», je nutné počkať približne 5 minút **bez otvorenia dverí vodiča, bez odomknutia vozidla, bez vsunutia kľúča s diaľkovým ovládaním do spínacej skrinky, bez zavedenia elektronického kľúča systému Prístup a spustenie Hands free do interiéru vozidla** a až následne zapnúť zapaľovanie. Zapnite zapaľovanie a po uplynutí 10 sekúnd naštartujte motor.

Odporúčania týkajúce sa údržby

Všeobecné odporúčania týkajúce sa starostlivosti a údržby vášho vozidla sú uvedené v servisnej a záručnej knižke.

- ! Aby nedošlo k poškodeniu vozidla, dodržiavajte nasledujúce odporúčania:
 - Nečistite ho pomocou suchej ani abrazívnej utierky, ani pomocou čistiacich prostriedkov a rozpúšťadiel. Používajte špongiu a mydlovú vodu alebo prostriedok s neutrálnym pH.
 - Počas umývania pretrvávajúcich nečistôt prúdom vody pod vysokým tlakom sa vyhnite nadmernému umývaniu svetlometov a ich okrajov, aby nedošlo k poškodeniu ich laku a tesnosti spojov.
 - Na čistenie odolnej nečistoty nikdy nepoužívajte abrazívnu špongiu, pretože by mohla poškríbať lakovaný povrch. Namiesto toho použite mäkkú handru a mydlovú vodu.
 - Pri umývaní vášho vozidla nikdy neumývajte interiér vozidla vodnou tryskou.
 - Pri umývaní vášho vozidla v automatickej umývacej linke nezabudnite zamknúť dvere a v závislosti od verzie vášho vozidla, vybrať kľúč a deaktivovať systém «**Hands-Free Tailgate Access**».

i Opravy laku sa odporúča vykonávať v sieti CITROËN alebo v kvalifikovanej dielni.

- Nikdy nepoužívajte vysokotlakové umývanie na čistenie priestoru motora, aby ste predišli poškodeniu elektrických jednotiek.
- Keďže každá tekutina prepravovaná vo vozidle v pohári (hrnček, téglik a pod.) sa môže vyliať, môže dôjsť k poškodeniu spínača ovládačov v mieste vodiča a na strednej prístrojovej doske. Buďte opatrní.

V závislosti od verzie vášho vozidla, aby ste predišli poškodeniu alebo odlepeniu nálepiek na karosérii, odporúčame vám, aby ste na umývanie vozidla nepoužívali vysokotlakové čističe. Odporúčame vám umyť vozidlo silnejším prúdom vody a opláchnuť ho demineralizovanou vodou.

Na utieranie vozidla odporúčame používať len handru s mikrovláknom, ktorá musí byť čistá a musíte ju používať opatrne.

Výstražný trojuholník

Toto bezpečnostné zariadenie je doplnkom k výstražným svetlám.

Výstražný trojuholník je povinnou výbavou vozidla.

Umiestnenie trojuholníka na vozovku

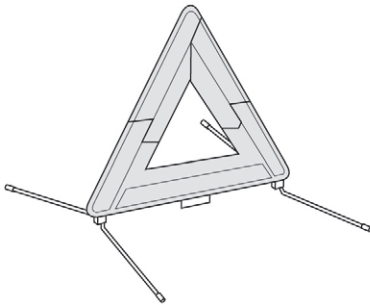

- ☞ Umiestnite výstražný trojuholník za vozidlo v súlade s platnými právnymi predpismi vašej krajiny.

Skôr ako vystúpите z vozidla, aby ste postavili výstražný trojuholník, rozsviette výstražné osvetlenie a oblečte si bezpečnostnú vestu.

Pozrite si návod výrobcu na montáž/demontáž, ktorý ste dostali pri kúpe výstražného trojuholníka.

i Výstražný trojuholník je v ponuke ako príslušenstvo, informácie vám poskytne sieť CITROËN alebo kvalifikovaná dielňa.

Porucha z dôvodu úplného vyčerpania paliva (nafta)

Vo vozidle s naftovým motorom je v prípade úplného vyčerpania paliva potrebné odvzdušniť palivový okruh.

V prípade akejkoľvek verzie s výnimkou BlueHDi si pozrite obrázok znázorňujúci príslušný priestor pod kapotou motora.

i Viac podrobných informácií o **ochrannej vložke naftovej palivovej nádrže**, zabráňujúcej načerpaniu nesprávneho paliva, nájdete v príslušnej kapitole.

! Ak motor nenaštartuje ihneď na prvý pokus, nepokračujte a zopakujte postup.

Motory BlueHDi

- ☞ Palivovú nádrž naplňte minimálne piatimi litrami nafty.
- ☞ Zapnite zapalovanie (bez uvedenia motora do chodu).
- ☞ Počkajte približne 6 sekúnd a vypnite zapalovanie.
- ☞ Zopakujte úkon 10-krát.
- ☞ Zapnite štartér, čím uvediete motor do chodu.

V prípade poruchy

Iné motory

- ☞ Doplníte hladinu paliva o minimálne päť litrov nafty.
- ☞ Otvorte kapotu motora.
- ☞ V prípade potreby odistite ochranný kryt, čím získate prístup k odvodušňovaciemu čerpadlu.



- ☞ Opakovane uveďte odvodušňovacie čerpadlo do činnosti, kým nepocítite odpor (odpor môžete pociťovať pri prvom stlačení).
- ☞ Zapnite štartér pre spustenie motora (v prípade, ak motor nenašartuje pri prvom pokuse, počkajte približne 15 sekúnd a až potom pokus zopakujte).
- ☞ Po viacerých neúspešných pokusoch opäť uveďte odvodušňovaciu pumpu a následne štartér do činnosti.
- ☞ Umiestnite ochranný kryt na pôvodné miesto a zaistite ho.
- ☞ Zatvorte kapotu motora.

Skrinka s náradím

Prístup

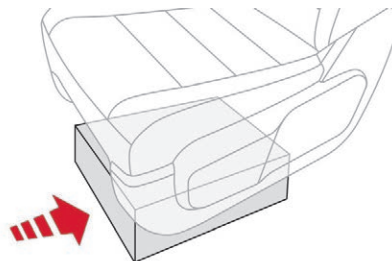

Skrinka s náradím je umiestnená pod ľavým predným sedadlom.

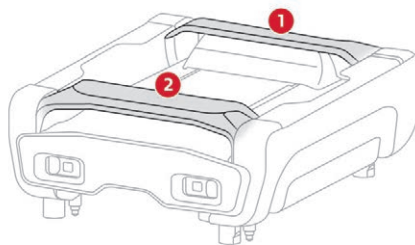

i Z bezpečnostných dôvodov zabraňujú lišty 1 a 2 vybratiu skrinky z jej miesta v prípade, ak nie je správne zaistená.

Demontáž

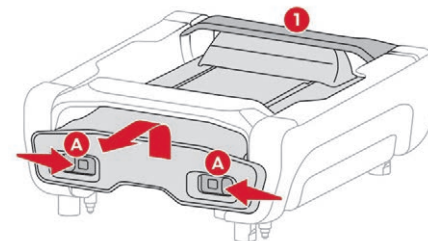

- ☞ Stlačte poistky A a posuňte ich smerom do stredu, aby ste mohli skrinku odistiť.
- ☞ Skrinku mierne nadvihnite a následne ju potiahnite na maximum, aby ste ju mohli prestrčiť cez lištu 1.

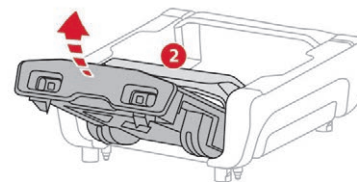

- ☞ Následne skrinku nadvihnite smerom hore a prestrčte cez lištu 2.

Otvorenie

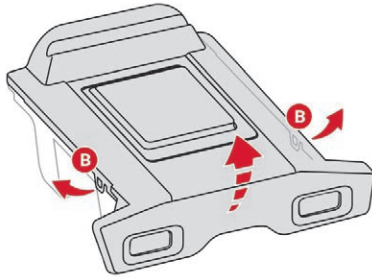

- ☞ Odistite príchytky **B** na veku a následne ho otvorte, aby ste získali prístup k náradíu.

Odkladacie priestory

- ☞ Zložte veko na skrinku a zaistite ho pomocou príchytiek **B**.

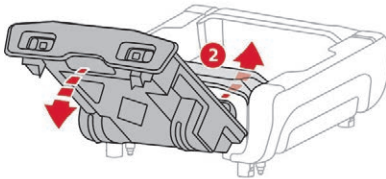

- ☞ Umiestnite skrinku prednou časťou smerom nahor.
- ☞ Zatlačte skrinku a zároveň ju posúvajte dole, aby ste ju prestrčili cez lištu **2**.

- ☞ Následne skrinku mierne nadvihnite, zatlačte na maximum a prestrčte ju cez lištu **1**.

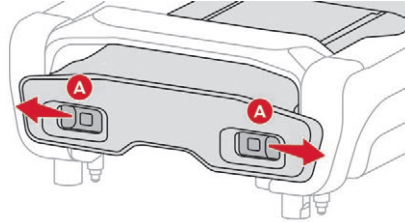

- ☞ Hneď ako je skrinka správne umiestnená **na dne**, zatlačte ju ku kobercu. Potom posuňte poistky **A** smerom von a zaistite ich.

i Potiahnutím skrinky sa uistíte, že je správne pripevnená na svojom mieste.

So súpravou na dočasnú opravu pneumatiky

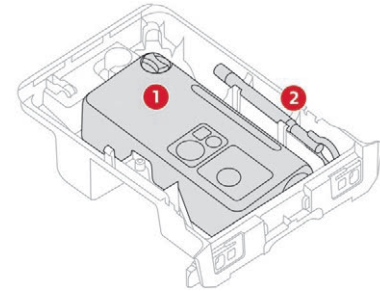

1. 12 V kompresor. Obsahuje plniaci prípravok, určený pre dočasnú opravu pneumatiky a umožňuje nastavenie tlaku pneumatiky.
2. Vlečné oko.

S rezervným kolesom

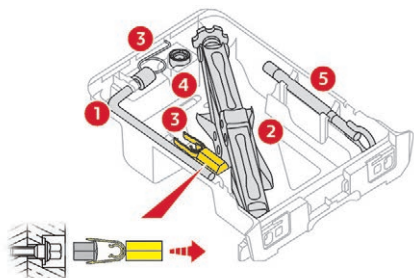

1. Kľúč na demontáž kolesa.
Umožňuje demontáž upevňovacích skrutiek kolesa a pohyb zdviháka smerom nahor a nadol.
2. Zdvihák.
Umožňuje zdvihnúť vozidlo.
3. Náradie na demontáž krytiek skrutiek/krytu náboja.
Ak je súčasťou výbavy vášho vozidla, umožní demontáž krytiek skrutiek na hliníkových diskoch alebo ozdobného krytu na kolesách s oceľovým diskom.
4. Matica pre zabezpečovacie skrutky kolies. Umožňuje prispôbiť kľúč na demontáž kolesa tak, aby ním bolo možné uvoľniť špeciálne «bezpečnostné» skrutky.
5. Vlečné oko.

i Toto náradie je špecifické pre vaše vozidlo a môže sa meniť v závislosti od výbavy. Nepoužívajte ho na žiadne iné účely.

Súprava na dočasnú opravu pneumatiky

Táto súprava je tvorená kompresorom a nádobkou s vyplňovacím prípravkom. Umožňuje vám vykonať **dočasnú opravu** pneumatiky. Môžete tak vaše vozidlo doviesť do najbližšieho servisu.

Je určená na opravu väčšiny typov defektov vzniknutých na pneumatike, ktoré sa nachádzajú na jazdnom pruhu pneumatiky alebo pätky plášťa kolesa. Kompresor vám umožňuje kontrolovať a upravovať tlak v pneumatikách.

Prístup k súprave

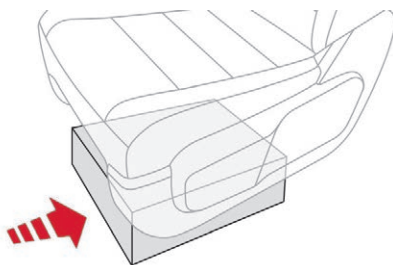

Táto súprava sa nachádza v skrinke s náradím.

i Viac informácií o **skrinke s náradím** nájdete v príslušnej kapitole.

Zoznam náradia

Uvedené náradie je špecifické pre vaše vozidlo a môže sa meniť v závislosti od výbavy. Nepoužívajte ho na žiadne iné účely.

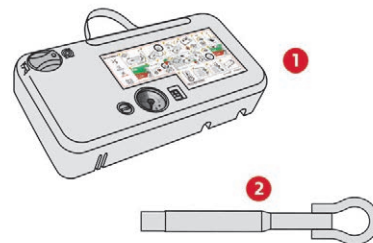

1. 12 V kompresor.
Obsahuje plniaci prípravok, určený pre dočasnú opravu kolesa a umožňuje taktiež úpravu tlaku pneumatiky.
2. Vlečné oko.

i Viac informácií o **ťahaní** nájdete v príslušnej časti.

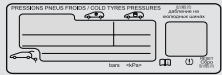

Tlak hustenia pneumatík je uvedený na tomto štítku.

! Elektrický obvod vozidla umožňuje pripojiť kompresor na dobu, ktorá je potrebná na opravu poškodenej pneumatiky. Na pripojenie kompresora použite len dve 12 V zásuvky, ktoré sa nachádzajú v **prednej** časti.

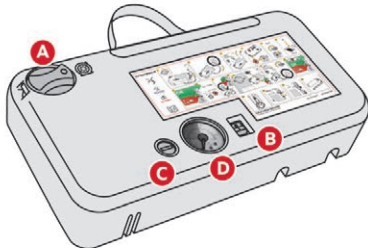

A. Ovládač na voľbu polohy «Oprava» alebo «Hustenie» pneumatiky.

- B.** Spínač I (Zap./O) (Vyp.).
- C.** Tlačidlo vypustenia pneumatiky.
- D.** Tlakomer (v baroch a jednotkách psi).

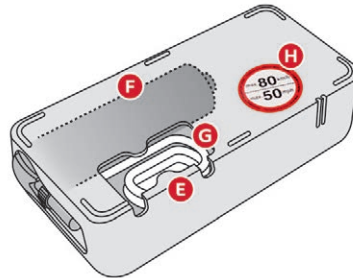

- E.** Priečinok obsahujúci kábel s adaptérom pre 12 V zásuvku.
- F.** Náplň s tesniacim prípravkom.
- G.** Biela hadička s uzáverom na opravu a hustenie pneumatiky.
- H.** Samolepka obmedzenia rýchlosti.

i Samolepka obmedzenia rýchlosti musí byť nalepená na volante vozidla, aby pripomínala, že jedno z kolies je na dočasné použitie. S pneumatikou opravenou pomocou tejto súpravy neprekračujte rýchlosť 80 km/h.

Postup pri oprave

1. Tesniaci prípravok

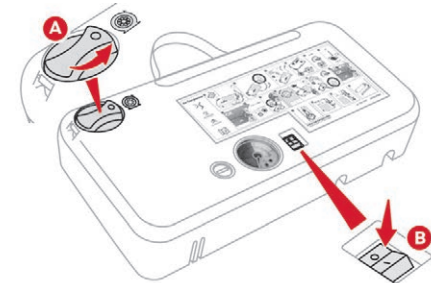

☞ Vypnite zapaľovanie.



☞ Ovládač **A** otočte do pozície «Oprava».

☞ Skontrolujte, či sa prepínač **B** nachádza v polohe O.

i Neodstraňujte cudzie predmety zapichnuté do pneumatiky.

V prípade poruchy

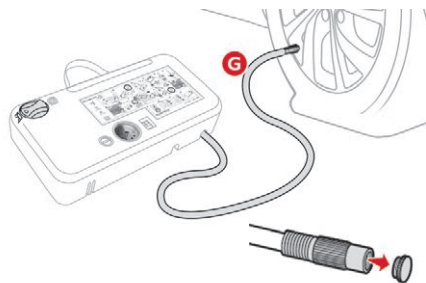

- ☞ Úplne rozvínite bielu hadičku **G**.
- ☞ Odskrutkujte uzáver bielej hadičky.
- ☞ Bielu hadičku umiestnite na ventil opravovanej pneumatiky.

! Upozorňujeme, že tento prostriedok je v prípade jeho požitia zdraviu škodlivý a pôsobí dráždivo na oči. Uchovávajte tento výrobok mimo dosahu detí.

Doba použiteľnosti kvapaliny je uvedená na fľaštičke.

Po použití nevyhadzujte fľaštičku do voľnej prírody, odovzdajte ju v sieti CITROËN alebo na príslušnom zbernom mieste.

Nezabudnite si zaobstaráť novú fľašu tesniaceho prípravku v sieti CITROËN alebo v odbornom servise.

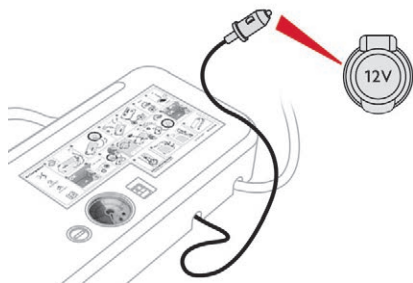

- ☞ Pripojte elektrický konektor kompresora k 12 V zásuvke vozidla.
- ☞ Naštartujte vozidlo a nechajte motor bežať.

i Kompresor nespúšťajte pred pripojením bielej hadičky k ventilu pneumatiky: tesniaci prostriedok môže vychádzať cez hadičku.

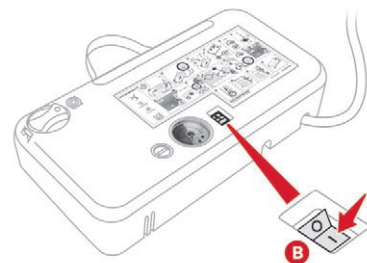

- ☞ Uvedením prepínača **B** do polohy I zapnete kompresor, až pokiaľ tlak pneumatiky nedosiahne 2,0 baru. Tesniaci prípravok je pod tlakom vstreknutý do pneumatiky; počas tejto operácie neodpájajte hadičku od ventilu (riziko úniku).

i Ak po približne piatich až siedmich minútach tento tlak nedosiahnete, znamená to, že pneumatiku nemožno opraviť; obráťte sa na sieť CITROËN alebo na kvalifikovanú dielňu, kde vám poruchu odstránia.

- ☞ Odstráňte súpravu a zaskrutkujte uzáver späť na bielu hadičku. Dávajte pozor, aby zvyšky tekutiny neznečistili vaše vozidlo. Súpravu majte na dosah.

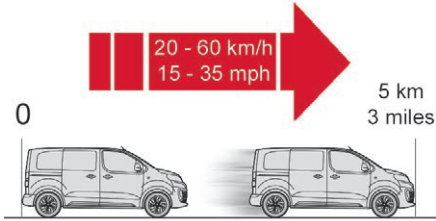

- ☞ Okamžite prejdite vozidlom približne päť kilometrov zníženou rýchlosťou (medzi 20 až 60 km/h), aby ste zacelili defekt.
- ☞ Zastavte, skontrolujte opravené miesto a tlak pneumatiky pomocou súpravy.

2. Hustenie pneumatiky

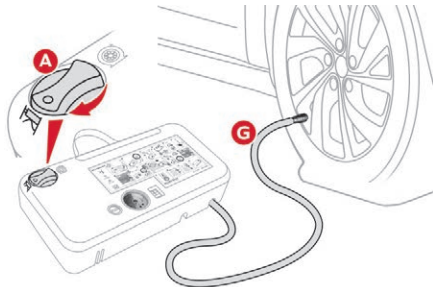

- ☞ Ovládač **A** otočte do pozície «Hustenie».

- ☞ Úplne rozviňte bielu hadičku **G**.
- ☞ Pripojte bielu hadičku na ventil opravovaného kolesa.

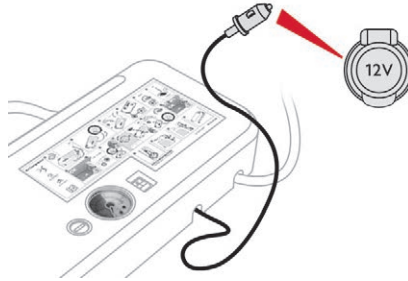

- ☞ Elektrickú koncovku kompresora zapojte do 12 V zásuvky vozidla.
- ☞ Znova naštartujte vozidlo a nechajte motor bežať.

! Hneď ako to bude možné, navštívte sieť CITROËN alebo kvalifikovanú dielňu. Je nevyhnutné, aby ste technika informovali o tom, že ste použili túto súpravu. Technik vám po vykonaní kontroly oznámi, či je pneumatiku možné opraviť, alebo či sa musí vymeniť.

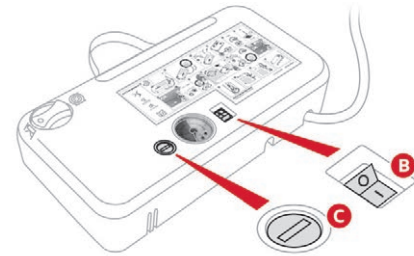

- ☞ Nastavte tlak pomocou kompresora (hustenie pneumatiky: prepínač **B** v polohe I; vypustenie pneumatiky: prepínač **B** v polohe O a stlačenie tlačidla **C**) v súlade s údajmi uvedenými na štítku tlaku pneumatík vozidla (nachádza sa na ráme ľavých dverí). Výrazný pokles tlaku znamená, že miesto úniku nie je dobre utesnené, obráťte sa na sieť CITROËN alebo kvalifikovanú dielňu, kde vám poruchu odstraňuje.
- ☞ Odstráňte súpravu a odložte ju.
- ☞ Jazdite obmedzenou rýchlosťou (maximálne 80 km/h) do maximálnej vzdialenosti približne 200 km.

Odstránenie hadičky a náplne

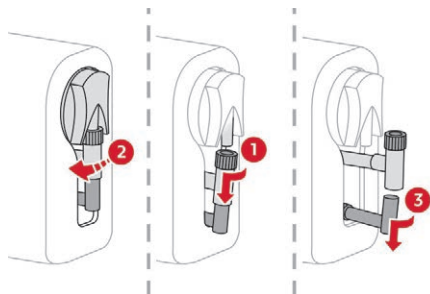

- ☞ Otočte celok 2 smerom doľava tak, aby sa dotkol puzdra.
- ☞ Odpojte spojovací prvok 1 náplne tak, že ním otočíte o štvrt' otáčky proti smeru hodinových ručičiek.
- ☞ Miernie vytiahnite strednú hadičku 2, a potom odpojte konektor 3 od hadičky prívodu vzduchu jeho otočením o štvrt' otáčky proti smeru hodinových ručičiek.

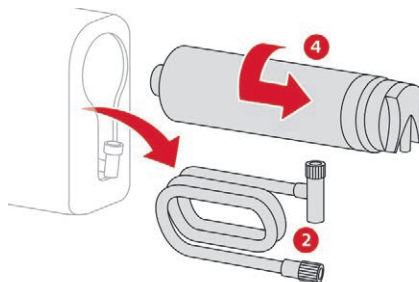

- ☞ Odstráňte celok 2.
- ☞ Udržujte kompresor v kolmej polohe.
- ☞ Odskrutkujte náplň 4 zospodu.

Pri montáži novej náplne a hadičky vykonajte rovnaké úkony, avšak v opačnom poradí.

! Dávajte pozor na vypúšťanie kvapaliny. Dátum použitia kvapaliny je uvedený na náplni. Náplň s tesniacim prípravkom je určená na jedno použitie, musí sa vymeniť, aj keď sa nepoužila celá. Po použití náplň nevyhadzujte do voľnej prírody, odovzdajte ju v sieti CITROËN alebo v inom zbernom mieste. Nezabudnite si zaobstarať novú náplň s tesniacim prípravkom, ktorá je k dispozícii v sieti CITROËN alebo v kvalifikovanej dielni.

Kontrola/nahustenie pneumatík

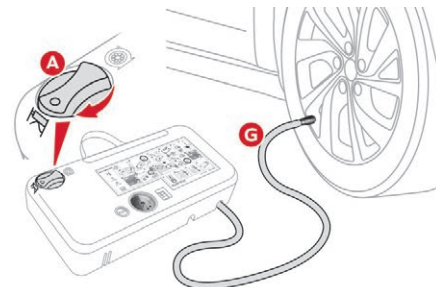

Kompresor môžete taktiež použiť bez vstreknutia prípravku na príležitostnú kontrolu alebo dohustenie pneumatík vášho vozidla.



- ☞ Ovládač A otočte do pozície «Hustenie».
- ☞ Úplne rozviňte bielu hadičku G.
- ☞ Pripojte hadičku na ventil kolesa.

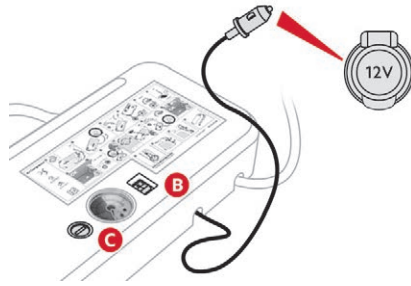

- ☞ Pripojte elektrický konektor k 12 V zásuvke vozidla.
- ☞ Naštartujte vozidlo a nechajte motor bežať.
- ☞ Nastavte tlak pomocou kompresora (hustenie pneumatiky: prepínač **B** v polohe I; vypustenie pneumatiky: prepínač **B** v polohe O a zatlačenie tlačidla **C**), v súlade s údajmi uvedenými na štítku tlaku pneumatík vozidla.
- ☞ Odstráňte súpravu a odložte ju.

! V prípade zmeny tlaku jednej alebo viacerých pneumatík je potrebné reinicializovať systém detekcie podhustenia. Podrobnejšie informácie o **detekcii podhustenia** nájdete v príslušnej kapitole.

Rezervné koleso Prístup k náradiu

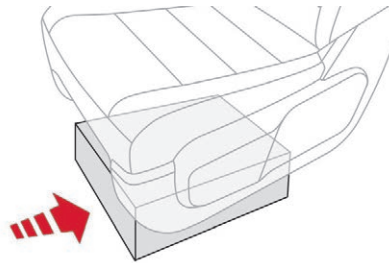

Náradie sa nachádza v skrinke na náradie.

i Viac informácií o **skrinke s náradím** nájdete v príslušnej kapitole.

Zoznam náradia

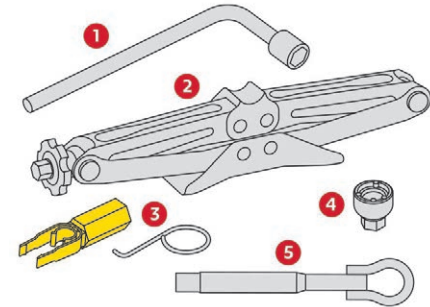

1. Kľúč na demontáž kolesa.
Umožňuje demontáž upevňovacích skrutiek kolesa a pohyb zdviháka smerom nahor a nadol.
2. Zdvihák.
Služí na zdvihnutie vozidla.
3. Kľúč na demontáž krytie skrutiek kolesa.
Ak je súčasťou výbavy vášho vozidla, umožňuje demontáž krytie skrutiek na hliníkových diskoch alebo ozdobného krytu na kolesách s plechovým diskom.
4. Matica pre zabezpečovacie skrutky kolesa.
Umožňuje prispôsobiť kľúč na demontáž kolesa tak, aby ním bolo možné uvoľniť špeciálne bezpečnostné skrutky.
5. Vlečné oko.

i Viac informácií o **táhaní** nájdete v príslušnej časti.

! Všetko toto náradie je špecifické pre vaše vozidlo a môže sa líšiť v závislosti od danej výbavy. Nepoužívajte ho na žiadne iné účely.

! Zdvihák sa musí používať výhradne na výmenu poškodenej pneumatiky. Nepoužívajte iný zdvihák ako ten, ktorý vám bol dodaný súčasne s týmto vozidlom. Ak sa vo výbave vášho vozidla nenachádza príslušný originálny zdvihák, obráťte sa na sieť CITROËN alebo inú kvalifikovanú dielňu, kde vám zaobstarajú zdvihák odporúčaný výrobcom. Zdvihák zodpovedá európskym normám definovaným v smernici o strojových zariadeniach 2006/42/ES. Zdvihák nevyžaduje žiadnu údržbu.

Prístup k rezervnému kolesu

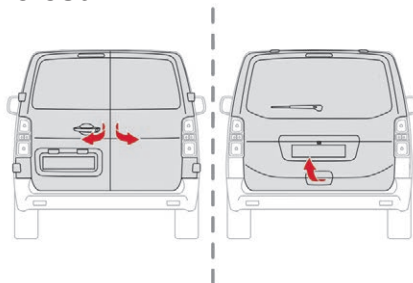

- ☞ Prístup k rezervnému kolesu je zo zadnej strany vozidla.
- ☞ V závislosti od výbavy vášho vozidla otvorte krídlové dvere alebo dvere batožinového priestoru.

i Aby sa zabránilo nežiaducemu otvoreniu elektricky ovládaných bočných dverí, deaktivujte funkciu «**Hands-Free Tailgate Access**» v ponuke konfigurácie vozidla. Viac informácií **bočných dverách s bezdotykovým ovládaním** nájdete v príslušnej časti.

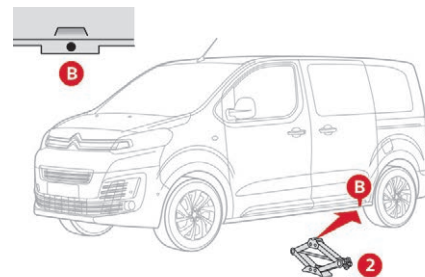

- ☞ Ak je vaše vozidlo vybavené ťažným zariadením, nadvihnite zadnú časť vozidla (výlučne v bode **B**) pomocou zdviháka, až kým nevznikne dostatočný priestor pre vytiahnutie kolesa.

Demontáž

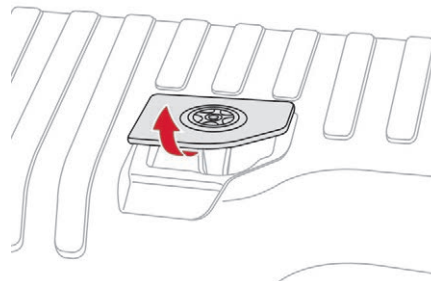

- ☞ Skrutka držiaka sa nachádza na prahu zadných dverí.

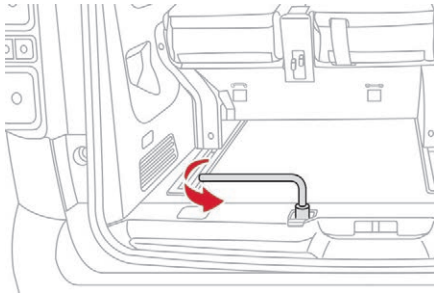

- ☞ Odskrutkujte skrutku pomocou kľúča na demontáž kolesa (približne 14 otočení), až pokým držiak nedosadne. Následne uvoľnite hák držiaka.

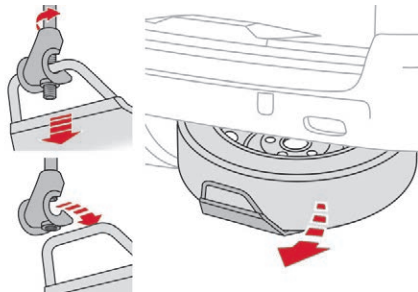

- ☞ Držiak uvoľnite z háku a rezervné koleso položte ku kolesu, ktoré potrebujete vymeniť.

Opätovná montáž

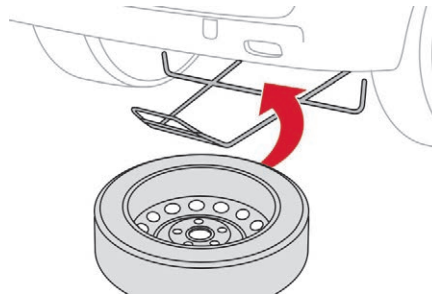

- ☞ Umiestnite koleso oproti držiaku.
- ☞ Koleso postupne nadvihnite na držiak striedavými pohybmi zľava doprava, až kým nebude možné uvoľniť upevňovaciu zónu háka.
- ☞ Zaisťte držiak pomocou háka a následne zaskrutkujte skrutku pomocou kľuky na demontáž kolesa, a to až po úplné zablokovanie skrutky.

Pneumatika v nosiči

Ak chcete zmeniť veľkosť pneumatiky na rezervnom kolese, postupujte podľa pokynov nižšie.

i Poškodená pneumatika veľkosti 215 alebo 225 sa dá umiestniť do nosiča.

Rozmery originálnej pneumatiky	XS-M	XL
215/65 R16	Vloženie kolesa s veľkosťou 225 do nosiča je zakázané.	Bez obmedzenia.
215/60 R17		
215/60 R17 M&S		
225/55 R17	Vloženie 215 kolesa do nosiča sa neodporúča (riziko hluku).	

Demontáž kolesa

i Odstavenie vozidla

Vozidlo zaparkujte na takom mieste, aby neprekážalo v premávke: povrch musí byť vodorovný, pevný a nešmyklavý.

V prípade manuálnej prevodovky zaradíte prvý rýchlostný stupeň a následne vypnite zapalovanie, aby sa zablokovali kolesá.

V prípade automatickej prevodovky dajte rýchlostnú páku do polohy **P** a následne vypnite zapalovanie, aby sa zablokovali kolesá.

V prípade robotizovanej prevodovky dajte rýchlostnú páku do polohy **A** a následne vypnite zapalovanie, aby sa zablokovali kolesá.

Zatiahnite parkovaciu brzdú a skontrolujte, či na združenom prístroji svieti výstražná kontrolka. Je nevyhnutné, aby ste sa presvedčili, že cestujúci opustili vozidlo a zdržiavajú sa na bezpečnom mieste.

Nikdy si nelhajte pod vozidlo nadvíhnuté pomocou zdvíháka. Použite pevný stojan.

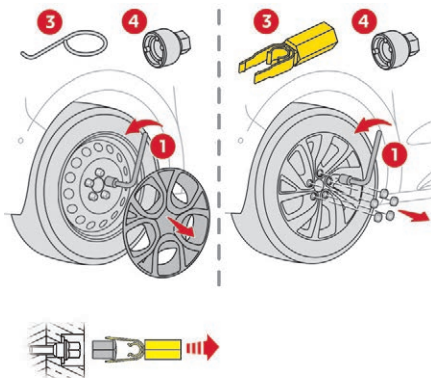

- ☞ Ak má vaše vozidlo ocelové disky, odstráňte kryt náboja pomocou nástroja **3**.
- ☞ Ak má vaše vozidlo hliníkové disky, odstráňte kryt na všetkých skrutkách pomocou nástroja **3**.
- ☞ Ak má vaše vozidlo bezpečnostné skrutky kolies, založte nastavac na demontáž bezpečnostných skrutiek **4** na kľúč **1** na uvoľnenie bezpečnostnej skrutky.
- ☞ Povoľte (bez úplného odstránenia) ostatné skrutky kolies len pomocou kľúča **1**.

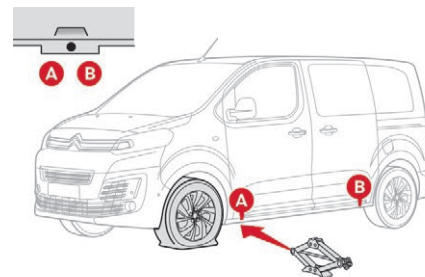

- ☞ Umiestnite základňu zdvíháka na zem a presvedčte sa, či sa nachádza priamo pod miestom **A** alebo **B** na podvozku vozidla. Zvoľte si miesto čo najbližšie k vymieňanému kolesu.

! Nepoužívajte:

- zdvíhák na žiadne iné účely ako nadvíhnutie vozidla,
- iný zdvíhák ako ten, ktorý bol dodaný výrobcom.

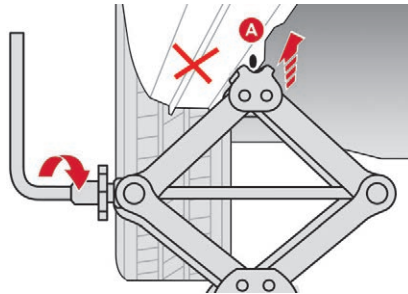
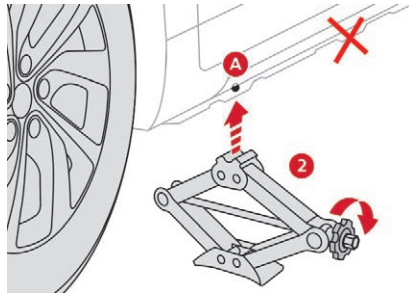

- ☞ Rozložte zdvihák 2 pomocou ručného kolieska, až pokiaľ sa jeho hlavica nedotkne miesta na zdvíhanie podvozku **A** alebo **B**; oporná zóna **A** alebo **B** vozidla musí správne dosadnúť na strednú časť hlavice zdviháka.
- ☞ Pomocou kľúča 1 nadvihnite vozidlo do výšky, ktorá umožňuje jednoduché založenie rezervného (nepoškodeného) kolesa.

! Dbajte na to, aby bol zdvihák v stabilnej polohe. Ak je zem šmykľavá alebo nestabilná, zdvihák sa môže zošmyknúť alebo poklesnúť – v takom prípade hrozí riziko poranenia!
 Dbajte na to, aby zdvihák podopieral výhradne miesto **A** alebo **B** pod vozidlom a uistite sa, že sa hlava zdviháka nachádza presne v strede podopieranej zóny vozidla. V opačnom prípade hrozí riziko poškodenia vozidla a/alebo zosadnutia zdviháka – riziko poranenia!

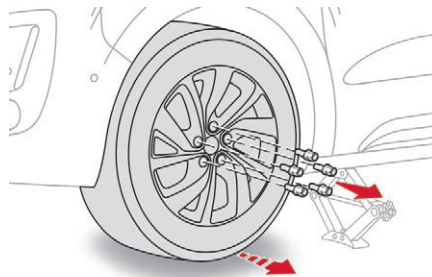

- ☞ Odstráňte skrutky a uložte ich na čisté miesto.
- ☞ Odstráňte koleso.

Montáž kolesa

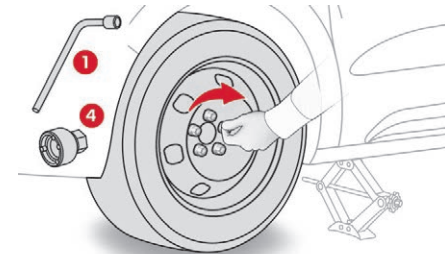
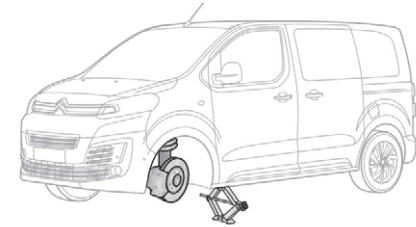

- ☞ Toto náradie je špecifické pre vaše vozidlo a môže sa líšiť v závislosti od výbavy.
- ☞ Ručne zaskrutkujte skrutky na doraz.
- ☞ Ak je ním vaše vozidlo vybavené, kľúčom na demontáž kolesa 1 vybaveným nadstavcom na demontáž bezpečnostných skrutiek **4 predbežne dotiahnite** bezpečnostnú skrutku.
- ☞ **Čiastočne dotiahnite** ostatné skrutky iba pomocou kľúča na demontáž kolesa 1.

V prípade poruchy

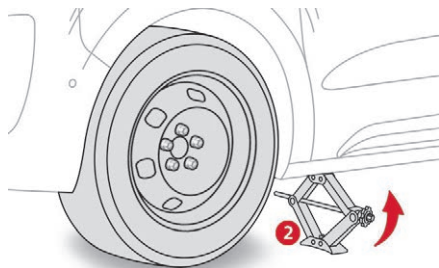

- ☞ Opäť spustite vozidlo na zem.
- ☞ Zložte zdvíhák 2 a odstráňte ho.

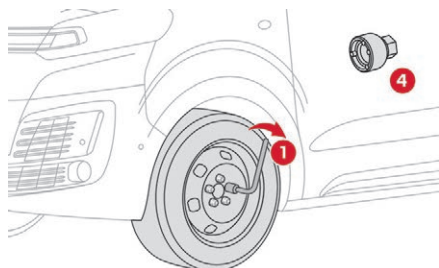

- ☞ Ak je súčasťou výbavy vášho vozidla, dotiahnite zabezpečovaciu skrutku pomocou kľúča 1 vybaveného nastavcom 4.
- ☞ **Dotiahnite** ostatné skrutky iba pomocou kľúča na demontáž kolesa 1.
- ☞ Odložte náradie do skrinky.

i Detekcia podhustenia pneumatík

Rezervné koleso s oceľovým diskom nie je vybavené snímačom.

! Po výmene kolesa

Odložte poškodené koleso na držiak. Hneď ako to bude možné, obráťte sa na sieť CITROËN alebo na inú kvalifikovanú dielňu. Nechajte skontrolovať poškodené koleso. Technik vám po vykonaní kontroly oznámi, či je pneumatiku možné opraviť, alebo či sa musí vymeniť.

i Niektoré funkcie asistenčných systémov riadenia je nutné deaktivovať, ako napríklad Active Safety Brake.

i Pokiaľ je vaše vozidlo vybavené funkciou detekcie podhustenia pneumatík, skontrolujte tlak pneumatík a reinitializujte systém.

i Podrobnejšie informácie o **detekcii podhustenia** nájdete v príslušnej kapitole.

i Koleso s krytom náboja

Pri opätovnej montáži kolesa zložte kryt náboja tak, že najskôr umiestnite jeho výrez oproti ventilu a následne zatlačíte dlaňou po jeho obvode.

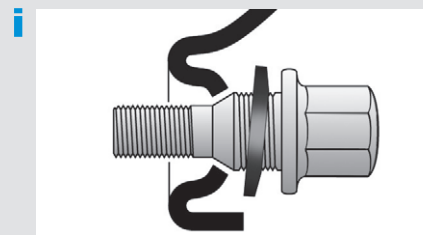

Dotiahnutie oceľového disku

Ak je vaše vozidlo vybavené kolesami s hliníkovými diskami, je normálne, že pri doťahovaní skrutiek počas opätovnej montáže neprichádzajú podložky do tesného kontaktu s rezervným kolesom. Upevnenie kolesa sa vykonáva zatlačením kónického drieku každej skrutky.

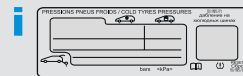

Tlak hustenia pneumatík je uvedený na tomto štítku.

Výmena žiarovky

- !** Svetlomety sú vybavené krytom z polykarbonátu, ktorý má ochranný náter:
- ☞ **nečistite ich suchou alebo drsnou utierkou ani detergentmi alebo rozpúšťadlami,**
 - ☞ používajte špongiu a mydlovú vodu alebo prostriedok s neutrálnym pH,
 - ☞ pri vysokotlakovom umývaní odolných nečistôt nesmerujte vodnú trysku na svetlomety príliš dlho, pretože by sa mohla poškodiť ochranná vrstva alebo tesnenie svetlometov.

- !** Žiarovku je možné vymeniť až niekoľko minút po zhasnutí svetlometu (riziko vážneho popálenia).
- ☞ Žiarovky sa nikdy nedotýkajte prstami: použite utierku, ktorá nepúšťa vlákna.
- Je nevyhnutné použiť len žiarovky anti-ultrafialového (UV) typu, aby nedošlo k poškodeniu svetlometu.
- Starú žiarovku vždy vymeňte za novú s tými istými hodnotami a vlastnosťami.

i Pri určitých klimatických podmienkach (nízka teplota, vlhkosť) sa môže vnútorný povrch predných a zadných svetlometov zarsiť, čo je normálny jav, ktorý zmizne počas niekoľkých minút po zapnutí svetiel.

Typy žiaroviek

Vo vašom vozidle sú nainštalované rôzne typy žiaroviek. Odstránite ich nasledovne:

Typ A

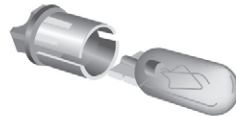

Žiarovka celá zo skla: jemne ju potiahnite, pretože je namontovaná tlakom.

Typ B

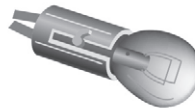

Žiarovka s bajonetovou objímkou: zatlačte na žiarovku a následne ju otočte proti smeru pohybu hodinových ručičiek.

Typ C

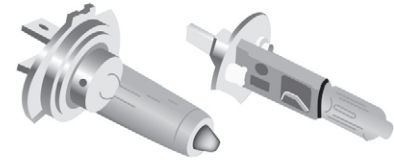

Halogénová žiarovka: odstráňte zaistovaciu pružinu z pôvodného miesta.

Typ D



Halogénová žiarovka: otáčajte žiarovkou proti smeru pohybu hodinových ručičiek.

- !** Halogénové žiarovky sa musia vymieňať po vypnutí a vychladnutí svetla (hrozí riziko vážneho popálenia). Žiarovky sa nikdy nedotýkajte priamo: použite utierku, ktorá nepúšťa vlákna.

Typ E

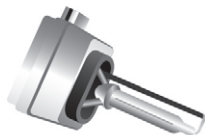

Xenónová žiarovka: výmenu xenónovej žiarovky možno vykonať len v sieti CITROËN alebo v kvalifikovanej dielni, pretože hrozí riziko úrazu elektrickým prúdom.

i Po ukončení každej výmeny žiarovky skontrolujte funkčnosť svetiel.

Predné svetlá

Halogénové svetlá

Viac informácií o **výmene žiarovky** a zvlášť o jednotlivých typoch žiaroviek nájdete v príslušnej kapitole.

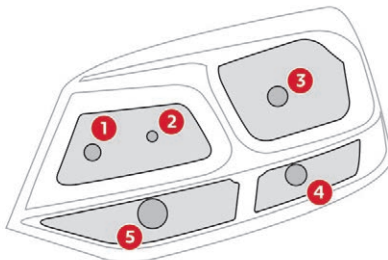

1. Obrysové svetlá.
Typ A, W5W-5W
2. Diaľkové svetlá.
Typ C, H1-55W
3. Stretávacie svetlá.
Typ C, H7-55W
4. Denné svetlá.
Typ A, W21W LL-21W
5. Smerové svetlá.
Typ B, PY21W-21W (jantárovo žltá)

i Pri žiarovkách s výstupkami typu H7 atď. dodržiavajte správne umiestnenie, aby bola dosiahnutá čo najlepšia kvalita osvetlenia.

Xenónové svetlá

Viac informácií o **výmene žiarovky** a zvlášť o jednotlivých typoch žiaroviek nájdete v príslušnej kapitole.

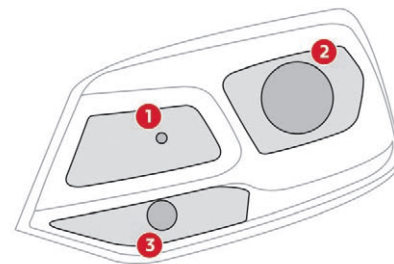

1. Diaľkové svetlá.
Typ C, H1-55W
2. Stretávacie svetlá.
Typ E, D8S 25W
3. Smerové svetlá.
Typ B, PY21W-21W (jantárovo žltá)

Hmlové svetlá

Typ D, H11-55W

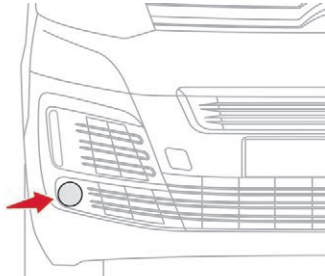

Denné svetlá/obrysové svetlá

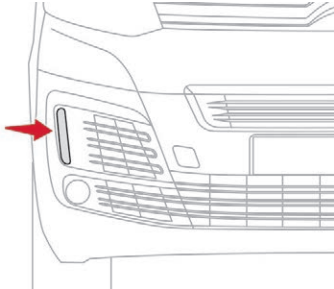

Ak sú súčasťou výbavy vášho vozidla, pri výmene tohto typu diódových žiaroviek a svetlovodov sa obráťte na sieť CITROËN alebo na kvalifikovanú dielňu.

Sieť CITROËN vám ponúka servisnú súpravu na výmenu elektroluminiscenčných LED diód.

Smerové svetlá na boku karosérie

Typ A, WY5W-5W (jantárová žltá)

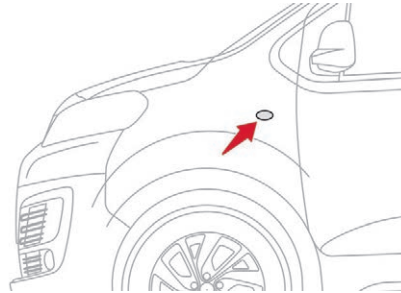

- Potlačte smerové svetlo smerom dozadu a vyberte ho.
- Pri opätovnej montáži zasuňte smerové svetlo dopredu a následne ho posuňte dozadu.

Žiarovky jantárovo žltej farby (ukazovatele smeru a smerové svetlá na boku karosérie) je nutné vymeniť za žiarovky rovnakej farby a s rovnakými vlastnosťami.

Stretávacie svetlá (halogénové svetlá)

Typ C, H7-55W

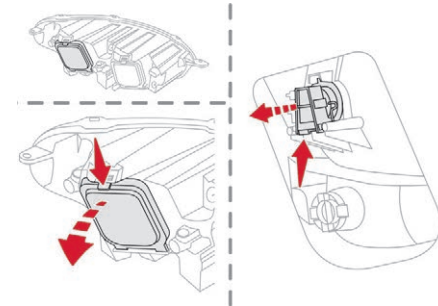

- ☞ Stlačte hornú sponu krytu a následne kryt vyklepte a vyberte.
- ☞ Stlačte dolnú sponu elektrického konektora a spolu so žiarovkou ho vyberte.
- ☞ Potiahnutím žiarovku vyberte a vymeňte ju za inú.

Pri opätovnej montáži postupujte v opačnom poradí.

- i Pri opätovnej montáži konektora a žiarovky do svetla vložte konektor so žiarovkou do jeho uloženia a uložte ho tak, aby zapadol na miesto.

Denné svetlá (halogénové svetlá).

Typ A, W21W LL-21W

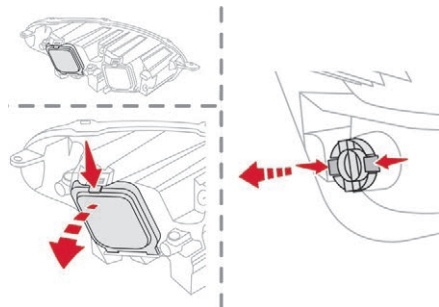

- ☞ Stlačte hornú sponu krytu a následne kryt vyklopte a vyberte.
- ☞ Stlačte dve dolné spony elektrického konektora a spolu so žiarovkou ho vyberte.
- ☞ Potiahnutím žiarovku vyberte a vymeňte ju za inú.

Pri opätovnej montáži postupujte v opačnom poradí.

Obrysovú svetlá (halogénové svetlá)

Typ A, W5W

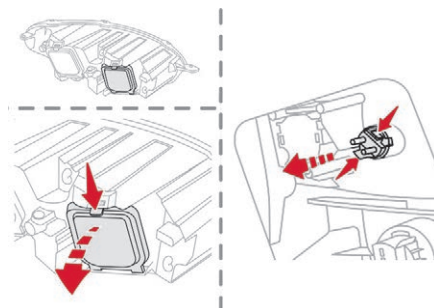

- ☞ Stlačte hornú sponu krytu a následne kryt vyklopte a vyberte.
- ☞ Stlačte dve dolné spony elektrického konektora a spolu so žiarovkou ho vyberte.
- ☞ Potiahnutím žiarovku vyberte a vymeňte ju za inú.

Pri opätovnej montáži postupujte v opačnom poradí.

Diaľkové svetlá (halogénové svetlá)

Typ C, H1-55W

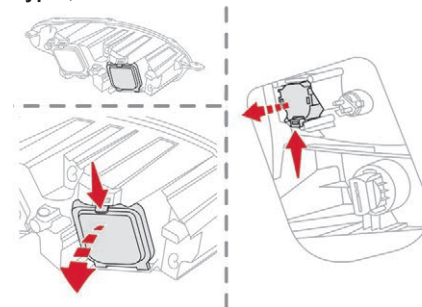

- ☞ Stlačte hornú sponu krytu a následne kryt vyklopte a vyberte.
- ☞ Stlačte dolnú sponu elektrického konektora a spolu so žiarovkou ho vyberte.
- ☞ Potiahnutím žiarovku vyberte a vymeňte ju za inú.

Pri opätovnej montáži postupujte v opačnom poradí.

! Pozor na zónu, nachádzajúcu sa za pravým svetlom (smer vozidla), ktorá je potenciálne horúca a kde hrozí riziko popálenia (vývod plynov).

Smerové svetlá (halogénové svetlá)

Typ B, PY21W-21W (jantárovo žltá)

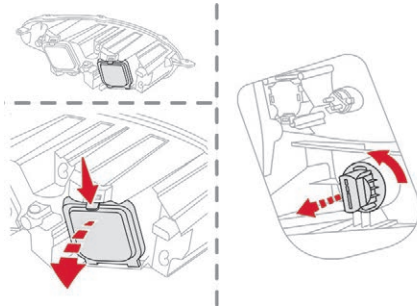

- ☞ Stlačte hornú sponu krytu a následne kryt vyklopte a vyberte.
- ☞ Odskrutkujte držiak žiarovky o štvrtinu otáčky proti smeru pohybu hodinových ručičiek.
- ☞ Vytiahnite držiak žiarovky.
- ☞ Vymeňte poškodenú žiarovku.

Pri opätovnej montáži postupujte v opačnom poradí.

i Rýchlejšie blikanie ukazovateľa smeru (pravého alebo ľavého) znamená poruchu jednej zo žiaroviek na príslušnej strane.

Stretávacie svetlá (xenónové svetlá)

Typ E, D8S 25W

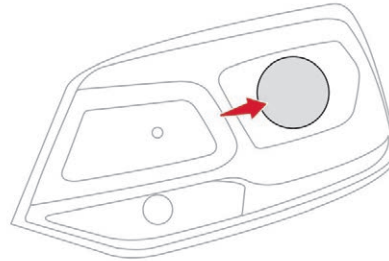

i Výmenu xenónovej žiarovky D8S musíte zabezpečiť v sieti CITROËN alebo v kvalifikovanej dielni, pretože vám hrozí riziko zásahu elektrickým prúdom. Pri vypálení niektorej žiarovky D8S vám odporúčame vymeniť všetky tieto žiarovky.

Dial'kové svetlá (xenónové svetlá)

Typ C, H1-55W

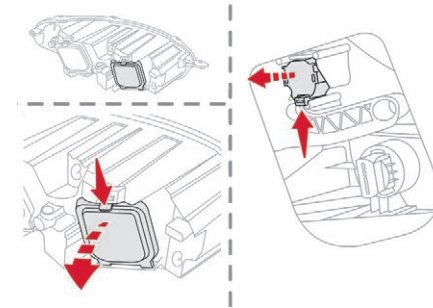

- ☞ Stlačte hornú sponu krytu a následne kryt vyklopte a vyberte.
- ☞ Stlačte dolnú sponu elektrického konektora a spolu so žiarovkou ho vyberte.
- ☞ Potiahnutím žiarovku vyberte a vymeňte ju za inú.

Pri opätovnej montáži postupujte rovnakým spôsobom, ale v opačnom poradí.

i Pri opätovnej montáži konektora a žiarovky do svetla vložte konektor so žiarovkou do jeho uloženia a uložte ho tak, aby zapadol na miesto.

V prípade poruchy

Smerové svetlá (xenónové svetlá)

Typ B, PY21W-21W (jantárovo žltá)

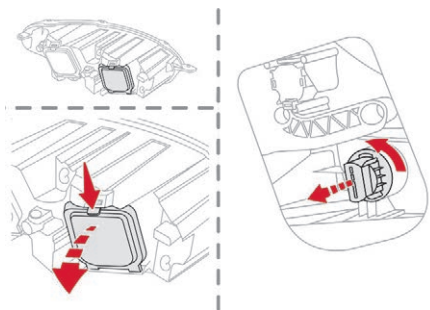

- ☞ Stlačte hornú sponu krytu a následne kryt vyklopte a vyberte.
- ☞ Odskrutkujte držiak žiarovky o štvrtinu otáčky proti smeru pohybu hodinových ručičiek.
- ☞ Vymeňte poškodenú žiarovku.

Pri opätovnej montáži postupujte v opačnom poradí.

i Rýchlejšie blikanie ukazovateľa smeru (pravého alebo ľavého) znamená poruchu jednej zo žiaroviek na príslušnej strane.

Hmlové svetlá

Typ D, H11-55W

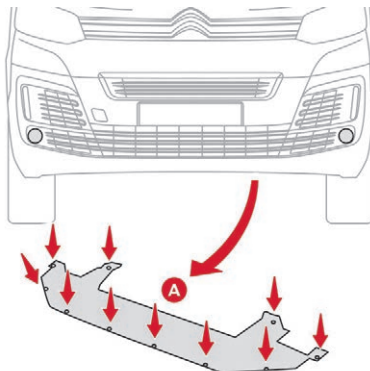

- ☞ Odskrutkujte skrutky deflektora **A** pod predným nárazníkom.
- ☞ Vytiahnite deflektor **A**.

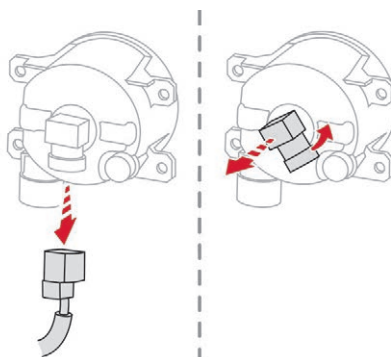

- ☞ Stlačte zaistovaciu sponu a odpojte konektor.
- ☞ Odskrutkujte držiak žiarovky jej otočením o štvrt' otáčky v smere pohybu hodinových ručičiek.
- ☞ Vytiahnite držiak žiarovky.
- ☞ Vymeňte poškodenú žiarovku.

Pri opätovnej montáži postupujte v opačnom poradí.

i Pri výmene týchto žiaroviek sa môžete tiež obrátiť na sieť CITROËN alebo kvalifikovanú dielňu.

Zadné svetlá (zadné krídlové dvere)

Viac informácií o výmene žiaroviek, zvlášť o jednotlivých typoch žiaroviek, nájdete v príslušnej kapitole.

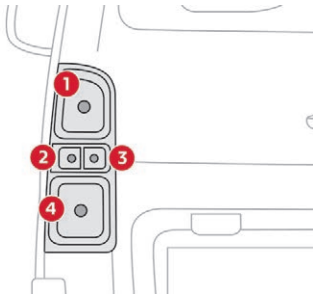

1. Brzdové svetlá/obrysové svetlá.
Typ B, P21/5W-21/5W
2. Smerové svetlá.
Typ B, PY21W-21W (jantárovo žltá)
3. Svetlá spätného chodu.
Typ B, P21W-21W
4. Hmlové svetlá/obrysové svetlá.
Typ B, P21/4W-21/4W

I V prípade vozidiel s vnútorným obložením sa obráťte na sieť CITROËN alebo na kvalifikovanú dielňu, kde vám žiarovku vymenia.

- ☞ Zistite, ktorá žiarovka je chybná a otvorte zadné dvere.

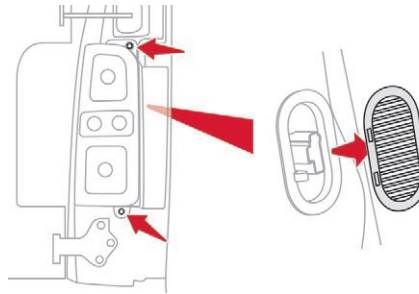

- ☞ Zvnútra vyberte vetrací otvor, ak je súčasťou výbavy vášho vozidla.
- ☞ Zvonku odskrutkujte dve upínacie skrutky.

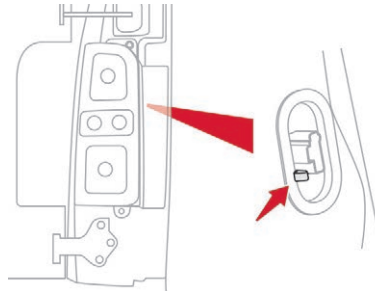

- ☞ Pridržiavajúc svetlo stlačte príchytку nachádzajúcu sa vo vnútri, následne opatrne vyberte svetlo.
- ☞ Odpojte elektrický konektor.

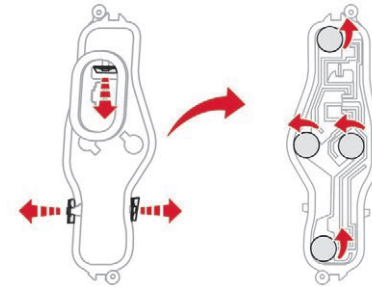

- ☞ Opatrne roztiahnite všetky 3 jazýčky, potom vyberte držiak žiarovky.
- ☞ Chybnú žiarovku mierne zatlačte a otočte ňou o štvrt' otáčky v smere pohybu hodinových ručičiek, následne ju vyberte.
- ☞ Vymeňte žiarovku.

Pri opätovnej montáži postupujte v opačnom poradí.

V prípade poruchy

Tretie brzdoé svetlo (krídlové dvere)

Typ A, W5W-5W



- ☞ Otvorte ľavé zadné dvere.

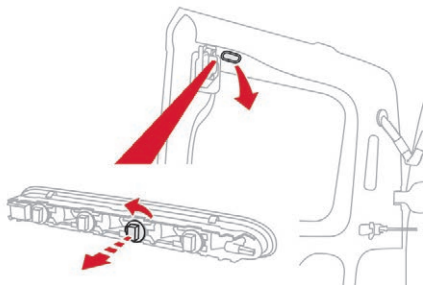

- ☞ Pomocou tenkého skrutkovača odmontujte umelohmotný kryt.
- ☞ Cez otvor pomocou skrutkovača potlačte svetlo smerom von.
- ☞ Odpojte elektrický konektor.

- ☞ Vyberte svetlo.
- ☞ Odskrutkujte držiak žiarovky o štvrtinu otáčky proti smeru pohybu hodinových ručičiek.
- ☞ Vymeňte poškodenú žiarovku.

Pri opätovnej montáži svetlo zatlačte, aby sa zaistilo.

Osvetlenie evidenčného čísla vozidla (krídlové dvere)

Typ A, W5W-5W

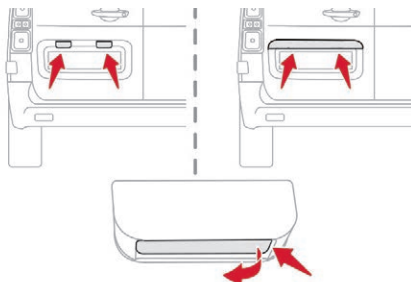

- ☞ Vložte tenký skrutkovač do drážok z vonkajšej strany priesvitného plastového krytu.
- ☞ Potlačte ho smerom von a odistite ho.
- ☞ Odstráňte priehľadný kryt.
- ☞ Vymeňte poškodenú žiarovku.

Pri opätovnej montáži zatlačte na priesvitný kryt, čo umožní jeho zaistenie.

Stropné osvetlenie (predné a zadné)

Typ A, W5W-5W

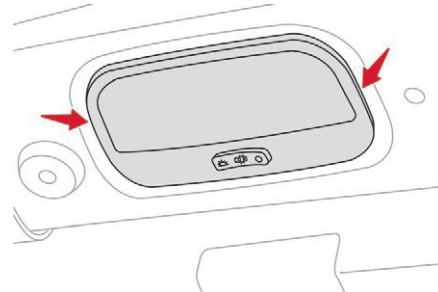

- ☞ Odistite priesvitný plastový kryt vsunutím skrutkovača do drážok z oboch strán stropného svetla.
- ☞ Vytiahnite žiarovku a vymeňte ju.
- ☞ Pripevnite priesvitný plastový kryt na jeho miesto a skontrolujte, či dobre drží.

Hmlové svetlá (dvere batožinového priestoru)

Viac informácií o **výmene žiaroviek**, zvlášť o jednotlivých typoch žiaroviek, nájdete v príslušnej kapitole.



1. Brzdové svetlá/obrysové svetlá.
Typ B, P21/5W-21/5W
2. Smerové svetlá.
Typ B, PY21W-21W (jantárovo žltá)
3. Svetlá spätného chodu.
Typ B, P21W-21W
4. Hmlové svetlá/obrysové svetlá.
Typ B, P21/4W-21/4W

I V prípade vozidiel s vnútorným obložením sa obráťte na sieť CITROËN alebo na kvalifikovanú dielňu, kde vám žiarovku vymenia.

- ☞ Zistíte, ktorá žiarovka je chybná a následne otvorte veko batožinového priestoru.

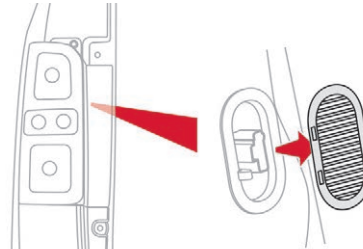

- ☞ Zvnútra vyberte kryt, ak je súčasťou výbavy vášho vozidla.

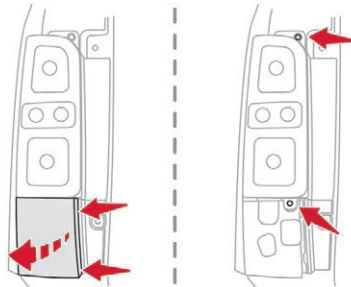

- ☞ Zvonku zatlačte na vnútorné príchytky ozdobného plastového krytu, následne kryt vyklopte smerom von a vyberte ho.
- ☞ Odskrutkujte obe upínacie skrutky svetla.

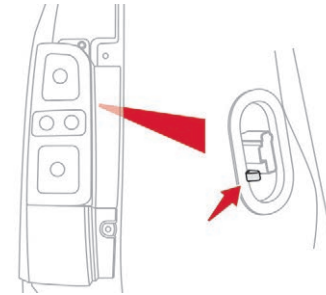

- ☞ Pridržiavajúc svetlo stlačte príchytku nachádzajúcu sa vo vnútri, následne opatrne vyberte svetlo.
- ☞ Odpojte elektrický konektor.

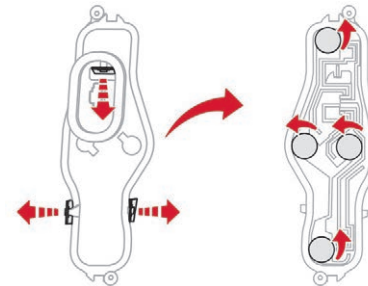

- ☞ Opatrne roztiahnite všetky 3 jazýčky, potom vyberte držiak žiarovky.

V prípade poruchy

- ☞ Chybnú žiarovku mierne zatlačte a otočte ňou o štvrt' otáčky v smere pohybu hodinových ručičiek, následne ju vyberte.
- ☞ Vymeňte žiarovku.

Pri opätovnej montáži postupujte v opačnom poradí.

Tretie brzové svetlo (dvere batožinového priestoru)

Typ A, W5W-5W

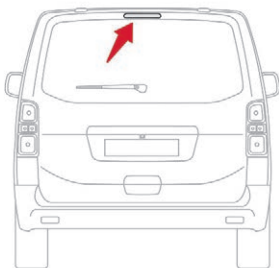

- ☞ Otvorte veko kufra.

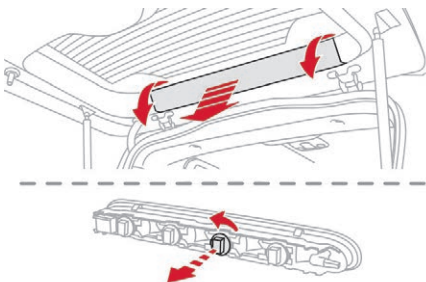

- ☞ Odistite obloženie na oboch koncoch vyklopením zdola nahor.
- ☞ Potiahnite obloženie, aby sa uvoľnili stredné úchyty a následne ho odstráňte.
- ☞ Cez otvor pomocou skrutkovača potlačte svetlo smerom von.
- ☞ Odpojte elektrický konektor.
- ☞ Vyberte svetlo.
- ☞ Odskrutkujte držiak žiarovky o štvrtinu otáčky proti smeru pohybu hodinových ručičiek.
- ☞ Vymeňte poškodenú žiarovku.

Pri opätovnej montáži postupujte podľa vyššie uvedených pokynov v opačnom poradí.

Pri opätovnej montáži svetla a obloženia na ne zatlačte, čím ich zaistíte.

Osvetlenie evidenčného čísla vozidla (dvere batožinového priestoru)

Typ A, W5W-5W

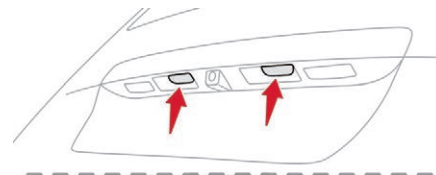

- ☞ Vložte tenký skrutkovač do drážok z vonkajšej strany priesvitného plastového krytu.
- ☞ Potlačte ho smerom von a odistite ho.
- ☞ Odstráňte priehľadný kryt.
- ☞ Vymeňte poškodenú žiarovku.

Pri opätovnej montáži zatlačte na priesvitný kryt, čo umožní jeho zaistenie.

Stropné osvetlenie (predné a zadné)



Pri výmene tohto typu LED žiaroviek a šablón sa obráťte na kvalifikovanú dielňu alebo na servisnú sieť CITROËN.

Sieť CITROËN vám ponúka servisnú súpravu na výmenu elektroluminiscenčných LED diód.

Výmena poistky Prístup k náradíu

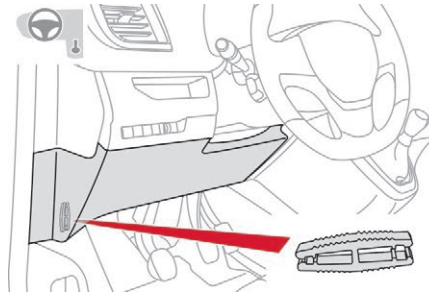

Pinzeta na vytiahnutie poistky sa nachádza za krytom poistkovej skrinky.

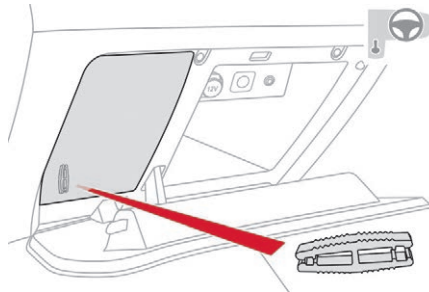

- ☞ Odistite kryt potiahnutím ľavej hornej časti a následne pravej časti.
- ☞ Kryt úplne odstráňte a otočte ho.
- ☞ Vyberte pinzetu z pôvodného miesta.

Výmena poistky

Pred výmenou poistky musíte:

- ☞ zistiť príčinu jej poruchy a chybu odstrániť,
- ☞ vypnúť všetky elektrické zariadenia,
- ☞ zastaviť vozidlo a vypnúť zapaľovanie,
- ☞ identifikovať vypálenú poistku pomocou existujúcich tabuliek a schém.

Pri výmene poistky je potrebné:

- ☞ vytiahnuť poistku z jej pôvodného miesta pomocou špeciálnej pinzety a overiť stav vlákna,
- ☞ poškodenú poistku nahradiť vždy poistkou s rovnakou menovitou hodnotou (rovnaká farba); použitie poistky s inou menovitou hodnotou môže spôsobiť poruchu (nebezpečenstvo požiaru).

V prípade, že sa porucha zopakuje v krátkom čase po výmene poistky, nechajte si elektrický systém vozidla skontrolovať v sieti CITROËN alebo v kvalifikovanej dielni.

V prípade poruchy

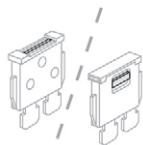

V poriadku

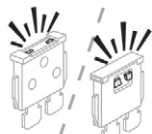

Chybná



Pinzeta

! Výmena poistky, ktorá nie je uvedená v protiahlej tabuľke, by mohla spôsobiť vážnu poruchu na vašom vozidle. Obráťte sa na predajcu CITROËN alebo na inú kvalifikovanú dielňu.

i **Inštalácia elektrického príslušenstva**
Elektrický systém vášho vozidla je navrhnutý tak, aby správne fungoval so štandardnou alebo voliteľnou výbavou. Pred inštaláciou iného elektrického vybavenia alebo príslušenstva na vašom vozidle sa obráťte na predajcu sieti CITROËN alebo na kvalifikovanú dielňu.

! Spoločnosť CITROËN sa zbavuje akejkoľvek zodpovednosti za náklady vzniknuté pri oprave vášho vozidla alebo opravy porúch spôsobených inštaláciou príslušenstva, ktoré spoločnosť CITROËN nedodáva, neodporúča, a ktoré neboli inštalované v súlade s jej pokynmi. Týka sa to predovšetkým prípadov, kedy kombinovaná spotreba všetkých dodatočných zariadení presahuje 10 miliampérov.

i Bližšie informácie o inštalácii ťažného zariadenia alebo výbavy typu TAXI si vyžiadať v sieti CITROËN.

Poistky v priestore pre cestujúcich

Prístup k poiskám

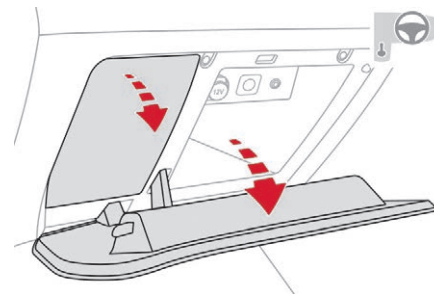

☞ Odstiňte kryt potiahnutím ľavej hornej časti a následne pravej časti.

Verzia 1 (Eco)

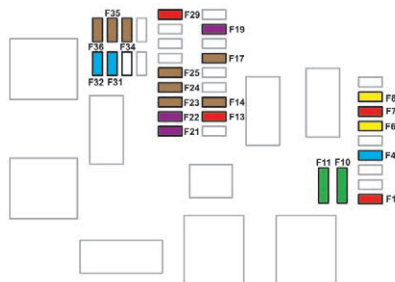

Poistky opísané ďalej v texte sa líšia v závislosti od výbavy vášho vozidla.

Číslo poistky	Menovitá hodnota (A)	Funkcie
F1	10	Elektrický posilňovač riadenia, spínač spojkového pedála.
F4	15	Zvuková výstraha.
F5	20	Čerpadlo predného/zadného ostrekovača skla.
F6	20	Čerpadlo predného/zadného ostrekovača skla.
F7	10	Zadná 12 V zásuvka na príslušenstvo.
F8	20	Zadný jednoduchý alebo dvojité stierače skla.
F10/F11	30	Vnútorne/vonkajšie zámky, predné a zadné.
F13	10	Predné ovládače klimatizácie, ovládače audio systému, radiaca páka, zobrazovanie v zornom poli vodiča.
F14	5	Alarm, tiesňový a asistenčný hovor.
F17	5	Združený prístroj.
F19	3	Ovládače na volante.
F21	3	«Prístup a spustenie Hands free» alebo systém proti odcudzeniu.
F22	3	Dažďový a svetelný snímač, viacúčelová kamera s detektorom pohybu.
F23	5	Ukazovateľ nezapnutia alebo odopnutia bezpečnostných pásov.
F24	5	Dotykový displej, kamera spätného chodu a parkovacie snímače.
F25	5	Airbagy.
F29	20	Audio systém, dotykový displej, CD prehrávač, navigácia.
F31	15	Audio systém (+ batéria).
F32	15	Predná 12 V zásuvka na príslušenstvo.
F34	5	Systém sledovania mŕtveho uhla, elektrické ovládače vonkajších spätných zrkadiel.
F35	5	Vyhrievané trysky, ovládač nastavenia polohy svetlometov.
F36	5	Dobíjanie prenosného svetidla, zadné stropné osvetlenie.

Verzia 2 (plná)

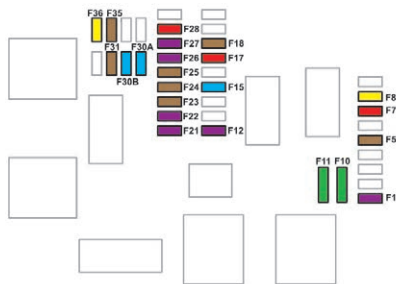

Poistky opísané ďalej v texte sa líšia v závislosti od výbavy vášho vozidla.

Číslo poistky	Menovitá hodnota	Funkcie
F1	3	«Prístup a spustenie Hands free» alebo systém proti odcudzeniu.
F5	5	Dotykový displej, kamera spätného chodu a parkovacie snímače.
F7	10	Zadný ovládač klimatizácie, zosilňovač Hi-fi.
F8	20	Zadný jednoduchý alebo dvojitý stierač skla.
F10/F11	30	Vnútorné/vonkajšie zámky, predné a zadné.
F12	3	Alarm.
F17	10	Zadná 12 V zásuvka na príslušenstvo.
F18	5	Tiesňový a asistenčný hovor.
F21	3	Dobíjanie prenosného svetidla, zadné stropné osvetlenie.
F22	3	Osvetlenie príručnej skrinky, zadné stropné osvetlenie.
F23	5	Systém sledovania mŕtveho uhla, elektrické ovládače vonkajších spätných zrkadiel.
F24	5	Ovládače na volante.
F25	5	Ovládač nastavenia polohy svetlometov.
F26	3	Ukazovateľ nezapnutia alebo odopnutia bezpečnostných pásov.
F27	3	Dažďový a svetelný snímač, viacúčelová kamera s detektorom pohybu.
F28	10	Predný ovládač klimatizácie, ovládač audio systému, radiaca páka, zobrazovanie v zornom poli vodiča.
F30A alebo B	15	Audio systém (+ batéria).
F31	5	Airbagy.
F33	15	Predná 12 V zásuvka na príslušenstvo.
F35	5	Združený prístroj.
F36	20	Audio systém, dotykový displej, CD prehrávač, navigácia.

Poistky v motorovom priestore

Poistková skrinka je umiestnená v motorovej časti vedľa batérie.

Prístup k poistkám

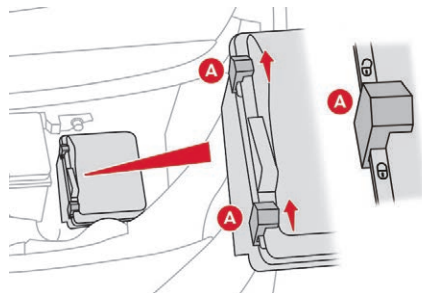

- ☞ Odistite obe poistky **A**.
- ☞ Odstráňte kryt.
- ☞ Vymeňte poistku.
- ☞ Po zásahu kryt starostlivo zatvorte a následne zaistíte oba poistky **A**, aby bola zabezpečená tesnosť poistkovej skrinky.

Poistky opísané ďalej v texte sa líšia v závislosti od výbavy vášho vozidla.

Číslo poistky	Menovitá hodnota	Funkcie
F12	5	Vyhrievané trysky.
F14	25	Čerpadlo predného a zadného ostrekovača skla.
F15	5	Čelný radar a automatické brzdenie, elektrický posilňovač riadenia.
F17	10	Inteligentná riadiaca jednotka.
F19	30	Motorček predného stierača skla.
F20	15	Čerpadlo predného a zadného ostrekovača skla.
F21	20	Čerpadlo ostrekovača svetlometov.
F22	15	Zvuková výstraha.
F23	15	Pravé diaľkové svetlo.
F24	15	Ľavé diaľkové svetlo.

V prípade poruchy

12 V batéria

Postup pri štartovaní motora pomocou inej batérie alebo pri dobíjaní vašej vybitej batérie.

Štartovacie olovené batérie



Tieto batérie obsahujú škodlivé látky ako kyselinu sírovú a olovo. Ich likvidácia sa musí uskutočniť podľa právnych predpisov a v žiadnom prípade sa nesmú zahodiť do domového odpadu. Opatrované elektroodpadky a batérie odovzdajte v príslušnej zberni.



Pred manipuláciou s batériou si nasadzte prostriedok na ochranu očí a tváre. Akýkoľvek úkon na batérii sa musí vykonávať vo vetranej miestnosti a ďaleko od ohňa alebo zdroja iskier, aby sa zabránilo akémukoľvek riziku výbuchu a požiaru. Po úkonoch si umyte ruky.

Prístup k batérii

Batéria je umiestnená pod kapotou motora.

- ☞ Otvorte kapotu motora pomocou vnútornej páčky a následne pomocou vonkajšej páčky.
- ☞ Zaisťujte podperu kapoty.

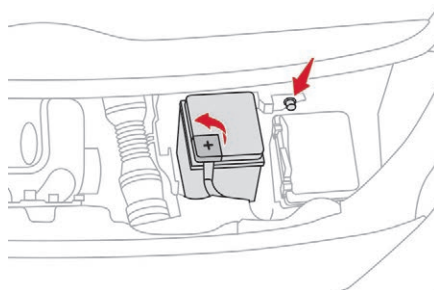

- ☞ Odstráňte plastový kryt, aby ste získali prístup ku kladnému pólu (+), ak je ním vaše vozidlo vybavené.

SVORKA (-) AUTOBATÉRIE NIE JE PRÍSTUPNÁ.

V prednej časti vozidla sa nachádza posunutý bod ukostrenia.



Viac informácií o **kapote a motore** nájdete v príslušných kapitolách.

Štartovanie pomocou inej batérie

V prípade vybitia batérie vo vašom vozidle môže byť motor naštartovaný pomocou náhradnej batérie (externá batéria alebo batéria iného vozidla) a pomocných káblov alebo pomocou štartovacieho zdroja.



Nikdy neštartujte motor pomocou nabíjačky. Nikdy nepoužívajte 24 V alebo silnejší štartovací zdroj. Vopred skontrolujte, či má náhradná batéria nominálne napätie 12 V a minimálne kapacitu rovnajúcu sa kapacite vybitej batérie. Obe vozidlá sa nesmú navzájom dotýkať. V oboch vozidlách vypnite všetky elektrické zariadenia (autorádio, stierače, svetlá atď.). Dbajte na to, aby štartovacie káble neprechádzali v blízkosti pohyblivých častí motora (ventilátor, remeň atď.). Neodpájajte kladnú svorku (+), keď je motor v chode.

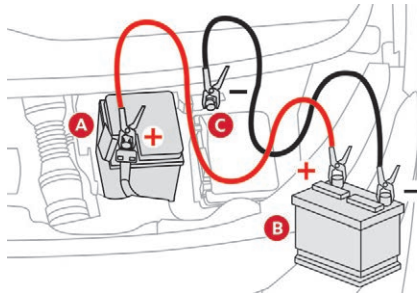

- ☞ Nadvihnite plastový kryt kladnej svorky (+), ak je ním vaše vozidlo vybavené.
 - ☞ Pripojte červený kábel ku kladnému pólu (+) vybitej batérie **A** (v mieste ohnutej kovovej časti), následne ku kladnému pólu (+) pomocnej batérie **B** alebo štartovacieho zdroja.
 - ☞ Pripojte koniec zeleného alebo čierneho kábla k zápornému pólu (-) záložnej batérie **B** alebo štartovacieho zdroja (alebo ku kostre pomocného vozidla).
 - ☞ Pripojte druhý koniec zeleného alebo čierneho kábla na kostru **C** nefunkčného vozidla.
 - ☞ Naštartujte motor pomocného vozidla a ponechajte ho bežať niekoľko minút.
 - ☞ Uved'te štartér poškodeného vozidla do činnosti a ponechajte motor v chode.
- Pokiaľ motor ihneď nenaštartuje, vypnite zapalovanie, chvíľu počkajte a následne pokus zopakujte.

- ☞ Počkajte na návrat na voľnobežné otáčky.
- ☞ Odpojte pomocné káble v opačnom poradí.
- ☞ Založte plastový kryt kladného pólu (+), ak je ním vaše vozidlo vybavené.
- ☞ Za jazdy alebo na zastavenom vozidle s motorom v chode počkajte minimálne 30 minút, pokiaľ sa batéria nenabije na dostatočnú úroveň.

! Pri odpájaní postupujte v opačnom poradí.

i Niektoré funkcie vrátane funkcie Stop & Start nebudú dostupné, kým sa batéria dostatočne nenabije.

Nabitie batérie pomocou nabíjačky

Z dôvodu zabezpečenia optimálnej životnosti batérie je nevyhnutné udržiavať dostatočnú úroveň jej nabitia.

V určitých prípadoch môže byť potrebné batériu nabiť:

- ak vaše vozidlo používate len na krátke vzdialenosti,
- ak plánujete vozidlo nepoužívať niekoľko týždňov.

Obráťte sa na servisnú sieť CITROËN alebo na kvalifikovanú dielňu.

! Ak si chcete batériu vášho vozidla nabiť svojpomocne, použite len nabíjačku kompatibilnú s oloveno-kyselinovými batériami s nominálnym napätím 12 V.

! Dodržujte pokyny od výrobcu nabíjačky. Nikdy nesmiete zameniť póly.

i Batériu nie je nutné odpojiť.

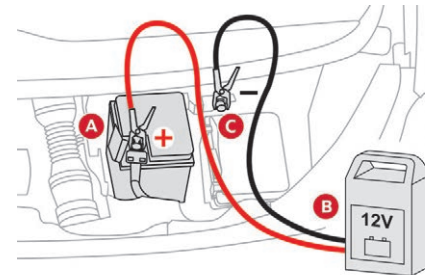

- ☞ Vypnite zapalovanie.
- ☞ Vypnite všetky elektrické zariadenia (autorádio, svetlá, stierače atď.).

V prípade poruchy

- ☞ Pred pripojením káblov k batérii vypnite nabíjačku **B**, aby ste sa vyhli nebezpečnému iskreniu.
- ☞ Skontrolujte, či sú káble nabíjačky v dobrom stave.
- ☞ Nadvihnite umelohmotný kryt kladného pólu (+), ak je ním vaše vozidlo vybavené.
- ☞ Káble nabíjačky **B** pripojte nasledujúcim spôsobom:
 - červený kladný kábel (+) ku kladnému pólu (+) batérie **A**,
 - čierny záporný kábel (-) ku kostre **C** vozidla.
- ☞ Po ukončení nabíjania pred odpojením káblov z batérie **A** vypnite nabíjačku **B**.

!

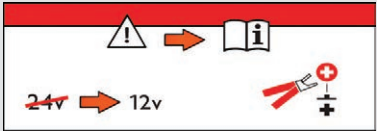

V prípade existencie tohto štítku je nutné používať výhradne 12 V nabíjačku, aby nedošlo k nezvratnému poškodeniu elektrických zariadení pripojených k systému Stop & Start.

! Nikdy sa nepokúšajte nabíjať zamrznutú batériu – riziko explózie!
Ak batéria zamrzla, dajte si ju skontrolovať v sieti CITROËN alebo v kvalifikovanej dielni, kde zistia, či nedošlo k poškodeniu vnútorných komponentov alebo či nepraskol obal, čo by znamenalo riziko úniku toxického a korozívnej kyseliny.

Odpojenie batérie

V prípade dlhodobého odstavenia vozidla sa odporúča odpojiť batériu, aby sa zachovala dostatočná úroveň jej nabitia, ktorá umožní naštartovať motor.

Pred odpojením batérie:

- ☞ pred odpojením batérie zatvorte okná a dvere,
 - ☞ vypnite všetky elektrické zariadenia (autorádio, stierače, svetlá atď.),
 - ☞ vypnite zapalovanie a počkajte štyri minúty.
- Následne odpojte len svorku batérie (+).

Rýchlopínacia svorka

Odpojenie svorky (+)

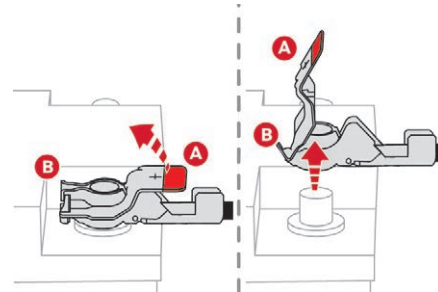

- ☞ Na odistenie objímky **B** úplne nadvihnite páčku **A**.
- ☞ Následne nadvihnite objímku **B** a odstráňte ju.

Opätovné pripojenie svorky (+)

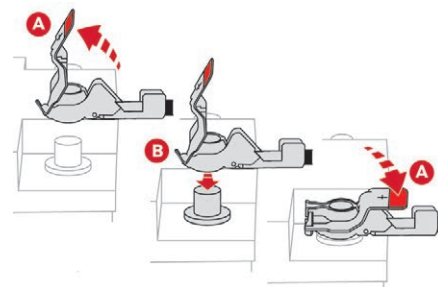

- ☞ Nadvihnite páčku **A** na maximum.
- ☞ Založte otvorenú objímku **B** na kladný pól (+).

- ☞ Zatlačte objímku **B** až na doraz nadol.
- ☞ Sklopením páčky **A** zaistíte objímku **B**.

! Netlačte na páčku nasilu, pretože ak je objímka nesprávne založená, zaistenie nie je možné; v takom prípade postup zopakujte.

Po opätovnom pripojení batérie

Po opätovnom pripojení batérie zapnite zapaľovanie a pred naštartovaním motora počkajte 1 minútu, aby ste umožnili inicializáciu elektronických systémov.

Pokiaľ pretrvávajú drobné poruchy naďalej aj po tomto úkone, obráťte sa na sieť CITROËN alebo inú kvalifikovanú dielňu.

Na základe informácií uvedených v príslušnej kapitole musíte sami vynulovať určité systémy, ako napríklad:

- kľúč diaľkového ovládania alebo elektronický kľúč (podľa verzie),
- elektrické spúšťače okien,
- dvere s elektrickým ovládaním,
- dátum a čas,
- rozhlasové stanice uložené v pamäti.

i Pri jazde po prvom naštartovaní motora sa môže stať, že funkcia Stop & Start nebude dostupná.

V takom prípade bude funkcia aktívna až po trvalom znehybení vozidla, ktorého dĺžka trvania bude závisieť od okolitej teploty a stavu nabitia batérie (do približne 8 hodín).

Kapacita batérie

Dĺžka vozidla	Intenzita v Ah (ampérhodina)
XS	480
M	640
XL	720/800

! Batériu vždy nahradzte inou batériou s rovnakými vlastnosťami.

Odtahovanie

Postup pri ťahaní vášho vozidla alebo odtahovaní iného vozidla pomocou demontovateľného vlečného oka.

Prístup k náradium

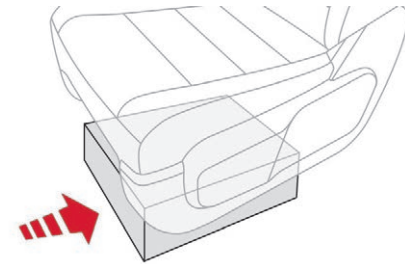

Vlečné oko sa nachádza v skrinke s náradím.

i Viac informácií o **skrinke s náradím** nájdete v príslušnej kapitole.

- ! Na vozidle s manuálnou prevodovkou umiestnite radiacu páku do polohy neutrál. Na vozidlách s automatickou alebo robotizovanou prevodovkou umiestnite ovládač rýchlostných stupňov do polohy **N**.

Nedodržanie tohto pokynu môže viesť k poškodeniu súčastí brzdového systému a k strate činnosti brzdového asistenta pri následnom naštartovaní motora.

Ťahanie vášho vozidla

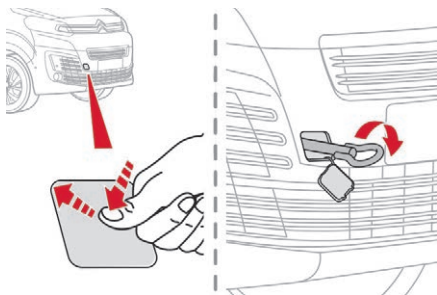

- ☞ Na prednom nárazníku posuňte strednú časť krytu k hornému koncu tak, ako je to zobrazené vyššie, čím ho odistíte.
- ☞ Zaskrutkujte ťažné oko až na doraz, kým sa nezastaví.

- ☞ Zložte vlečnú tyč.
- ☞ Zapnite svetelnú výstražnú signalizáciu na ťahanom vozidle.
- ☞ Opatrne sa s vozidlom rozbehnite a jazdite pomalou rýchlosťou na krátkom úseku.

Ťahanie iného vozidla

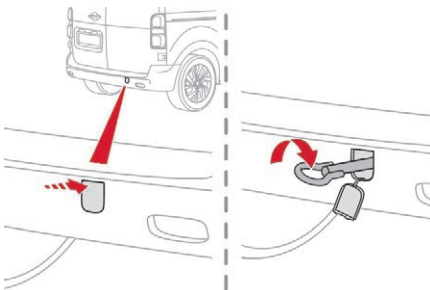

- ☞ Na zadnom nárazníku zatlačte na kryt (ako je znázornené vyššie), čím ho odistíte.
- ☞ Zaskrutkujte ťažné oko až na doraz, kým sa nezastaví.
- ☞ Zložte vlečnú tyč.
- ☞ Zapnite svetelnú výstražnú signalizáciu na ťahanom vozidle.
- ☞ Opatrne sa s vozidlom rozbehnite a jazdite pomalou rýchlosťou na krátkom úseku.

! Všeobecné odporúčania

Dodržiavajte legislatívu platnú vo vašej krajine.

Skontrolujte, či je váha ťahajúceho vozidla vyššia ako váha ťahaného vozidla. Vodič musí zostať za volantom ťahaného vozidla a musí mať pri sebe platný vodičský preukaz.

Pri odťahovaní vozidla so štyrmi kolesami na zemi vždy použite homologizovanú vlečnú tyč; laná a popruhy sú zakázané. Ťahajúce vozidlo sa musí rozbiehať postupne.

Keď sa vozidlo odťahuje s vypnutým motorom, nefunguje posilňovač bŕzd a riadenia.

V nasledovných prípadoch bezpodmienečne privolajte profesionálnu odťahovú službu:

- vznik poruchy vozidla na diaľnici alebo rýchlostnej ceste,
- vozidlo s pohonom štyroch kolies,
- na prevodovke nie je možné zaradiť neutrál, odblokovat' riadenie, uvoľniť parkovaciu brzdú,
- odťahovanie len s dvomi kolesami na zemi,
- chýbajúca homologizovaná vlečná tyč...

Charakteristiky motorov a vlečné zaťaženia

Motory

Parametre motora sú uvedené v technickom preukaze vozidla a tiež v obchodnej dokumentácii vozidla.

i Maximálny výkon zodpovedá homologizovanej hodnote pri skúšaní motora za podmienok stanovených európskymi právnymi predpismi (smernica 1999/99/ES).

Viac informácií získate v sieti CITROËN alebo v inej kvalifikovanej dielni.

Hmotnosti a vlečné zaťaženia

Maximálne hmotnosti a vlečné zaťaženia týkajúce sa vášho vozidla sú uvedené v technickom preukaze vozidla a tiež v obchodnej dokumentácii vozidla.

Tieto hodnoty sú uvedené aj na etikete alebo štítku výrobcu.

Viac informácií získate v sieti CITROËN alebo v inej kvalifikovanej dielni.

Hodnoty GTW (celková hmotnosť jazdnej súpravy) a vlečného zaťaženia platia do nadmorskej výšky maximálne 1 000 metrov. Vlečné zaťaženie sa musí znížiť o 10 % každých ďalších 1 000 metrov nadmorskej výšky.

Odporúčané zaťaženie na guľu ťažného zariadenia predstavuje kolmé zaťaženie guľe ťažného zariadenia (demontovateľná s alebo bez náradia).

GTW: Celková hmotnosť jazdnej súpravy (Gross train weight).

! Vysoké vonkajšie teploty môžu spôsobiť zníženie výkonu vozidla z dôvodu ochrany motora. Ak je vonkajšia teplota vyššia ako 37 °C, obmedzte vlečné zaťaženie.

! Ťahanie prívesu s nedostatočne zaťaženým vozidlom môže mať za následok zhoršenie jazdnej stability. Ťahanie prívesu predlžuje brzdnú dráhu vozidla. Pri ťahaní prívesu nikdy neprekračujte rýchlosť 100 km/h (dodržiavajte platné dopravné predpisy).

i Pri vysokej vonkajšej teplote sa odporúča, aby ste motor po zastavení vozidla nechali bežať ešte 1 až 2 minúty, aby sa napomohlo ochladeniu motora.

Naftové motory EURO 6.1 a vlečné zaťaženia

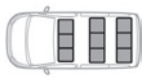
Motory			1,6 l BlueHDi 95		1,6 l BlueHDi 95 S&S		1,6 l BlueHDi 115 S&S	
Prevodovka			Manuálna 5-stupňová (BVM5)		Manuálna 6-stupňová (ETG6)		Manuálna 6-stupňová (BVM6)	
Kód			DV6FDU		DV6FDU		DV6FCU	
Typ regulačného motora			BHV		BHS		BHX	
Dĺžka			L1, L2, L3	L2*, L3*	L1, L2, L3	L2*, L3*	L1, L2, L3	L2*, L3*
Objem (cm ³)			1 560					
Max. výkon: norma EHS (kW)			70		70		85	
Palivo			Nafta					
Brzdený prívies (v limite GTW) na svahu s 12 % sklonom	8 miest		1 800	2 000	1 800	2 000	1 800	2 000
	9 miest		1 800	2 000	1 800	2 000	1 800	2 000
Nebrzdený prívies	8 - 9 miest		750					
Odporúčané zaťaženie na čape ťažného zariadenia (kg) alebo Vertikálne zaťaženie ťažného zariadenia (CVA)	8 - 9 miest		72	80	72	80	72	80

* Vyššie užitočné zaťaženie.

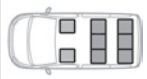
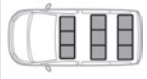
Motory		2 l BlueHDi 150 S&S		2 l BlueHDi 180 S&S		
Prevodovka		Manuálna 6-stupňová (BVM6)		Manuálna 6-stupňová (EAT6)		
Kód		DW10FD		DW10FC		
Typ regulačného motora		AHX		AHH		
Dĺžka		L1, L2, L3	L2*, L3*	L1, L2, L3	L2*, L3*	
Objem (cm ³)		1 997				
Max. výkon: norma EHS (kW)		90				
Palivo		Nafta				
Brzdený prívies (v limite GTW) na svahu s 12 % sklonom	8 miest		2 300	2 500	2 000	2 200
	9 miest		2 300	2 500	2 000	2 200
Nebrzdený prívies	8 - 9 miest		750			
Odporúčané zaťaženie na čape ťažného zariadenia (kg) alebo Vertikálne zaťaženie ťažného zariadenia (CVA)	8 - 9 miest		92	100	80	88

* Vyššie užitočné zaťaženie.

Rozmery (v mm)

Tieto rozmery boli namerané na nenaloženom vozidle.

Sklopené spätné zrkadlá

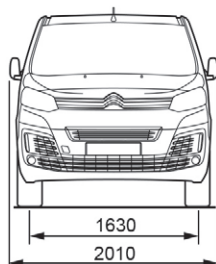

Dvere, krídlové

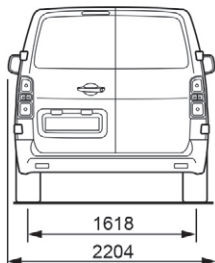

Veko batožinového priestoru

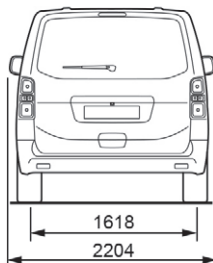

* Vyššie užitočné zaťaženie.

** Vyššie užitočné zaťaženie pri vyvýšenej verzii.

*** Podľa krajiny predaja.

XS

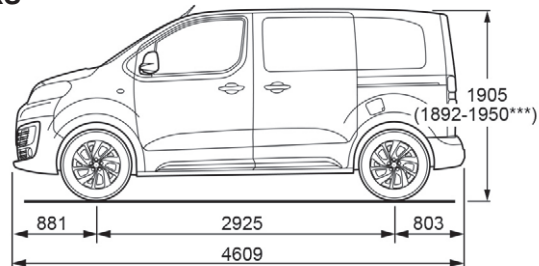

M

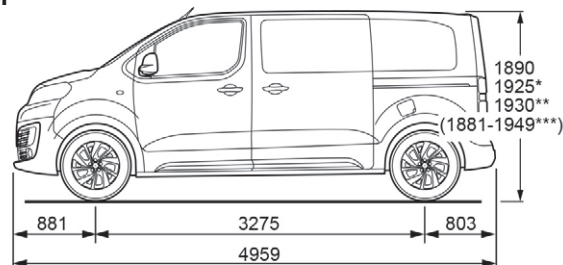

XL

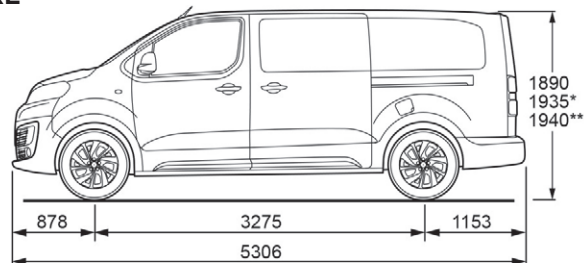

Identifikačné prvky

Jedná sa o rôzne viditeľné označenia slúžiace na identifikáciu vozidla.

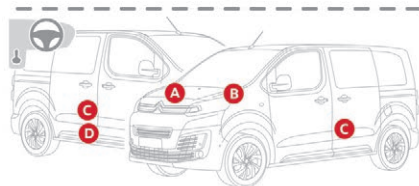
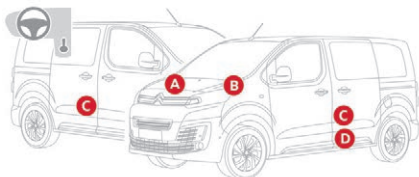

A. Identifikačné číslo vozidla (VIN) pod kapotou motora.

Toto číslo je vyrazené na podvozku v blízkosti podbehu pravej prednej kolesa.

B. Identifikačné číslo vozidla (VIN) na spodnej priečke rámu čelného skla.

Toto číslo je uvedené na nalepenom štítku, ktorý je dobre viditeľný cez čelné sklo.

C. Štítko výrobcu vozidla.

Toto číslo je vyznačené na autodeštruktívnom štítku nalepenom na stĺpiku vozidla na pravej alebo ľavej strane, ktorý obsahuje tieto údaje:

- názov výrobcu vozidla,

- číslo typového schválenia ES,
- identifikačné číslo vozidla (VIN),
- maximálna dovolená hmotnosť vozidla (celková hmotnosť vozidla),
- maximálna dovolená hmotnosť vozidla s prívesom (celková hmotnosť súpravy),
- maximálne zaťaženie na prednej náprave,
- maximálne zaťaženie na zadnej náprave.

D. Štítko pneumatík/laku.

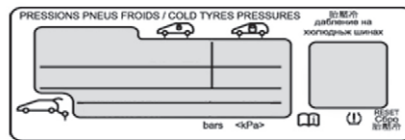

Tento štítko, ktorý je nalepený na stredovom stĺpiku dverí vodiča, obsahuje tieto údaje:

- tlak hustenia pneumatík prázdneho a zaťaženého vozidla,
- rozmery pneumatík (vrátane indexu zaťaženia a symbolu rýchlosti pneumatiky),
- tlak rezervného kolesa,
- referenčné číslo farby laku.

i Vozidlo môže byť pôvodne vybavené pneumatikami s vyšším záťažovým a rýchlostným indexom ako je uvedený na štítku bez toho, aby to malo vplyv na tlak nahustenia.

Kontrola tlaku nahustenia pneumatík

Kontrola tlaku nahustenia pneumatík sa musí vykonávať «za studena» aspoň jedenkrát za mesiac.

Hodnoty tlaku uvedené na štítku sú platné pre studené pneumatiky. Pokiaľ ste jazdili dlhšie ako 10 minút alebo viac ako 10 kilometrov rýchlosťou vyššou ako 50 km/h, pneumatiky sú zohriate; k hodnotám uvedeným na štítku je potrebné pridať 0,3 baru (30 kPa).

! Nikdy nevyplývajte tlak zo zohriatej pneumatiky.



Nedostatočný tlak nahustenia pneumatík zvyšuje spotrebu paliva.

CITROËN Connect Nav



Navigácia GPS – aplikácie – multimediálne audio – telefón Bluetooth®

Obsah	
Prvé kroky	2
Ovládače na volante	3
Ponuky	4
Hlasové príkazy	5
Navigácia	11
Pripojená navigácia	15
Aplikácie	18
Rádio	23
Rádio DAB (Digital Audio Broadcasting)	25
Médiá	26
Telefón	28
Konfigurácia	33
Často kladené otázky	37

i Jednotlivé opísané funkcie a nastavenia sa líšia v závislosti od verzie a konfigurácie vášho vozidla.

! Z bezpečnostných dôvodov musí vodič vykonať úkony spárovanie mobilného telefónu Bluetooth so systémom hands-free audio systému Bluetooth, ktoré si vyžadujú jeho zvýšenú pozornosť, len **v zastavenom vozidle** a pri zapnutom zapaľovaní.

i Systém je chránený takým spôsobom, aby bol funkčný len vo vašom vozidle. Zobrazená správa o **režime úspory energie** signalizuje bezprostredný pohotovostný stav.

i Zdrojové kódy OSS (Open Source Software) systému nájdete na internetovej stránke
<https://www.groupe-psa.com/fr/oss/>
<https://www.groupe-psa.com/en/oss/>

Prvé kroky



Ak je zapnutý motor, stlačenie stlmí zvuk.

Ak je vypnuté zapalovanie, stlačením sa systém zapne.



Nastavenie hlasitosti.

K jednotlivým ponukám sa dostanete pomocou tlačidiel umiestnených na oboch stranách dotykového displeja alebo pod dotykovým displejom, následne stlačte zobrazené tlačidlá na dotykovom displeji.

V závislosti od modelu sa k jednotlivým ponukám dostanete pomocou tlačidiel «Source» (Zdroj) alebo «Menu» (Ponuka) na oboch stranách dotykového displeja, následne stlačte zobrazené tlačidlá na dotykovom displeji.

Kedykoľvek môžete zobraziť ponuku stlačením obrazovky tromi prstami.

Všetky dotykové oblasti displeja sú bielej farby. Stlačením krížika sa vrátite o úroveň. Stlačením tlačidla «OK» potvrdíte.

! Displej je «kapacitného» typu. Displej odporúčame čistiť jemnou, neabrazívnou handričkou (na čistenie okuliarov), bez akéhokoľvek čistiaceho prípravku. Obrazovky sa nedotýkajte ostrými predmetmi. Obrazovky sa nedotýkajte mokrymi rukami.

Niektoré informácie sú trvalo zobrazené na hornej lište dotykového displeja:

- Vyvolanie informácií týkajúcich sa klimatizácie (v závislosti od verzie) a priamy prístup k príslušnej ponuke.
- Prechod priamo k výberu zdroja zvuku a k zoznamu staníc (alebo k názvom podľa zdroja).
- Prechod na oznámené správy, e-maily, aktualizácie máp a v závislosti od služieb na správy týkajúce sa navigácie.
- Prechod na nastavenia dotykového displeja a digitálneho združeného prístroja.

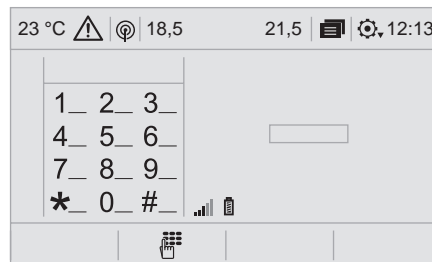

Výber zdroja zvuku (v závislosti od verzie):

- Rozhlasové stanice FM/DAB*/AM*.
- Kľúč USB.
- Prehrávač CD (v závislosti od modelu).
- Prehrávač mediálnych súborov pripojený cez pomocnú zásuvku (v závislosti od modelu).
- Telefón pripojený cez rozhranie Bluetooth a multimediálne vysielanie Bluetooth* (streaming).

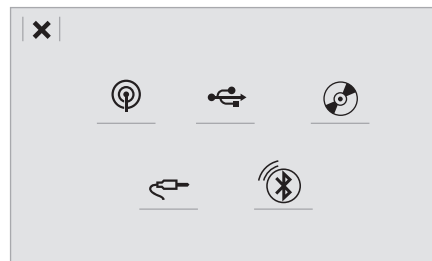

* V závislosti od výbavy.

i Prostredníctvom ponuky «Settings» (Nastavenia) si môžete vytvoriť profil pre jednu osobu alebo pre celú skupinu osôb so spoločnými záujmami, s možnosťou predvolenia množstva nastavení (uloženie rozhlasových staníc, audio nastavenia, história navigácie, obľúbené kontakty atď.). Uloženie nastavení prebieha automaticky.

i V prípade horúčavy môže dôjsť k stlmeniu zvuku z dôvodu ochrany systému. Zvuk sa môže uviesť do pohotovostného stavu (úplné vypnutie displeja a zvuku) na minimálne 5 minút. Návrat k pôvodnému stavu sa uskutoční až vtedy, keď teplota vo vnútri vozidla klesne.

Ovládače na volante

V závislosti od modelu.



Hlasové príkazy:

Tento ovládač sa nachádza na volante alebo na konci ovládacej páčky osvetlenia (v závislosti od modelu).

Krátke stlačenie, hlasové príkazy systému.

Dlhé stlačenie – hlasové príkazy smartfónu prostredníctvom systému.

Zvýšenie hlasitosti.



alebo



alebo



Vypnutie zvuku/obnovenie zvuku.

Alebo

Súčasným stlačením tlačidiel na zvýšenie a zníženie hlasitosti

vypnete zvuk.

Zvuk obnovíte stlačením jedného z dvoch tlačidiel hlasitosti.

Zníženie hlasitosti.



alebo



SRC



Médiá (krátke stlačenie): zmena multimediálneho zdroja.

Telefón (krátke stlačenie): spustenie telefónneho hovoru.

alebo

Prebiehajúci hovor (krátke stlačenie): prístup do ponuky telefónu.

SRC

Telefón (dlhé stlačenie): odmietnutie prichádzajúceho hovoru, ukončenie hovoru; mimo prebiehajúceho hovoru prístup do ponuky telefónu.



Rádio (otáčanie): automatické vyhľadanie predchádzajúcej/nasledujúcej stanice.

alebo

Médiá (otáčanie): predchádzajúca/nasledujúca skladba, posúvanie v zozname.

OK



Krátke stlačenie: potvrdenie voľby; ak nie je zvolené nič, prístup do predvoľieb.

LIST

Rádio: zobrazenie zoznamu staníc.

Médiá: zobrazenie zoznamu skladieb.

Rádio (stlačenie a podržanie): aktualizovanie zoznamu naladených staníc.

Ponuky

V závislosti od modelu verzie

Klimatizácia



Riadi rôzne nastavenia teploty a prietoku vzduchu.

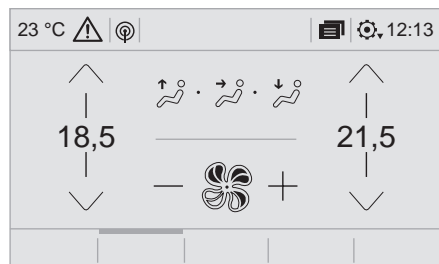

Pripojená navigácia



Zadajte nastavenia navigácie a zvolte si cieľové miesto.

alebo

V závislosti od výbavy využite služby dostupné v reálnom čase.

NAV

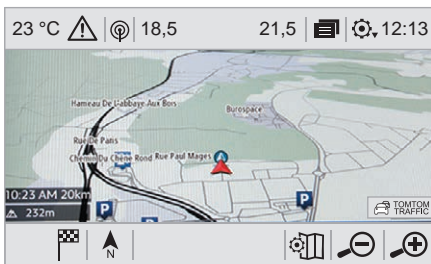

Aplikácie



Používanie určitých aplikácií smartfónu pripojeného prostredníctvom CarPlay®, MirrorLink™ alebo Android Auto.

alebo

Kontrola stavu pripojení Bluetooth® a

APPS

Wi-Fi.

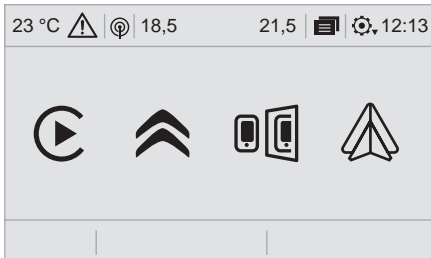

Rádio médiá



Vyberte zdroj zvuku, rádiostanicu, zobrazenie fotografií.

alebo

MEDIA

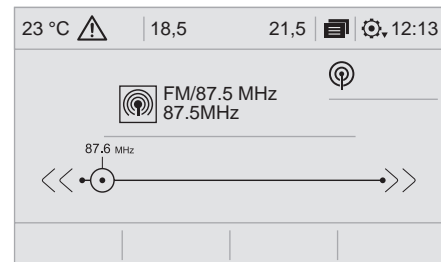

Telefón



alebo

TEL

Pripojte telefón v režime Bluetooth® prezerajte si správy, e-maily a odosielajte textové správy.

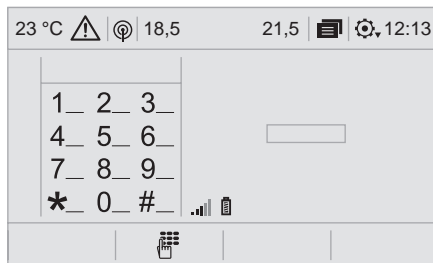

Konfigurácia



alebo

SETUP

Konfigurácia osobného profilu a/ alebo zvuku (vyváženie, zvukové prostredie atď.) a zobrazovania (jazyk, jednotky, dátum, čas atď.).

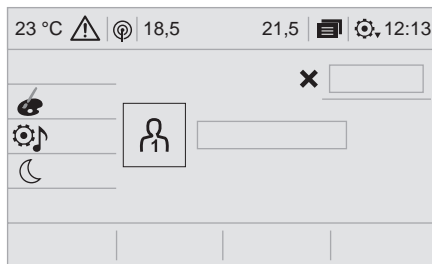

Vozidlo



alebo

DRIVE

Aktivácia, deaktivácia, alebo nastavenie určitých funkcií vozidla.

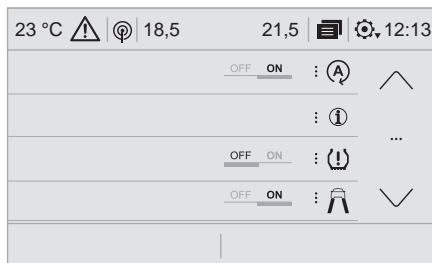

Hlasové príkazy

Ovládače na volante



Stlačením tohto tlačidla sa aktivuje funkcia hlasových príkazov.

! Odporúčame vám, aby ste skontrolovali, či systém stále rozpoznáva hlasové príkazy, a to nasledujúcim spôsobom:

- hovorte ako obvykle, plynule a nezvyšujte hlas,
- skôr ako začnete hovoriť, počkajte na «pípnutie» (zvukový signál),
- v záujme optimálneho fungovania systému vám odporúčame zatvoriť okná a otváraciu strechu, aby vás nerušil žiadny ruch zvonku (v závislosti od verzie),
- pred vyslovením hlasových príkazov požiadajte ostatných spolujazdcov, aby stíchli.

Prvé kroky



Príklad «hlasového príkazu» pre navigačný systém:

«Navigate to address «11 Regent Street, London».

Príklad «hlasového príkazu» pre rádio a médiá:

«Play artist «Madonna».

Príklad «hlasového príkazu» pre telefón:

«Call David Miller».

! Hlasové príkazy uskutočnené v niektorom z 12 jazykov (angličtina, francúzština, taliančina, španielčina, nemčina, holandčina, portugalčina, poľština, turečtina, ruština, arabčina, brazílska portugalčina) sa uskutočnia podľa jazyka prednastaveného v systéme, ktorý možno zmeniť.

Pre niektoré alternatívne príkazy existujú alternatívne synonymá.

Príklad: Smerovať k/navigovať na/ísť do/atď.

Hlasové povely v arabčine pre: «Naviguj na adresu» a «Zobraz bod záujmu v meste» nie sú dostupné.



Informácie – používanie systému



i Stlačte tlačidlo Push to talk (Stlačte a hovorte) a po zaznení tónu povedzte, čo si želáte. Nezabudnite, že ma môžete kedykoľvek prerušiť stlačením tohto tlačidla. Ak tlačidlo stlačíte znova, kým čakám na vaše pokyny, konverzácia sa ukončí. Ak chcete začať znovu, povedzte «zrušiť». Ak chcete niečo zrušiť, povedzte «späť». Ak chcete kedykoľvek získať informácie a tipy, stačí povedať «pomoc». Ak ma požiadate o vykonanie niečoho a chýba určitá informácia, ktorú potrebujem, dám vám niekoľko príkladov alebo vás povediem krok za krokom. V režime «začiatočník» je k dispozícii viac informácií. Keď to budete považovať za vhodné, môžete nastaviť dialógový režim na možnosť «expert».



Globálne hlasové príkazy

i Ak práve neprebíha žiadny telefonický hovor, tieto príkazy je možné zadať z akejkoľvek stránky po stlačení tlačidla pre hlasový príkaz alebo tlačidla pre telefón, ktoré sa nachádzajú na volante.

 Hlasové príkazy	 Pomocné správy
Help	Existuje množstvo tém, s ktorými vám môžem pomôcť. Môžete povedať «pomoc s telefónom», «pomoc s navigáciou», «pomoc s médiami» alebo «pomoc s rádiom». Pre prehľad o spôsobe používania hlasových príkazov môžete povedať «pomoc s hlasovými príkazmi».
Pomocník pre hlasové príkazy	
Pomocník pre navigáciu	
Pomocník pre rádio	
Pomocník pre médiá	
Pomocník pre telefón	Vyberte si režim «začiatočník» alebo «expert».
Set dialogue mode as <...>	Zvoľte si profil 1, 2 alebo 3.
Select profile <...>	Povedzte «áno», ak to mám správne. V opačnom prípade povedzte «nie» a začneme znova.
Áno	
Nie	

Hlasové príkazy pre «navigáciu»



i Ak práve neprebíha žiadny telefonický hovor, tieto príkazy je možné zadať z akejkoľvek stránky po stlačení tlačidla pre hlasový príkaz alebo tlačidla pre telefón, ktoré sa nachádzajú na volante.

 Hlasové príkazy	 Pomocné správy
Navigate home	<p>Ak chcete spustiť navigáciu alebo pridať zastávku, povedzte «naviguj na» a následne adresu alebo meno kontaktu. Napríklad, «naviguj na adresu 11 Regent Street, Londýn» alebo «naviguj na kontakt, John Miller».</p> <p>Môžete určiť, či sa jedná o preferovanú alebo novú destináciu. Napríklad, «naviguj na preferovanú adresu, tenisový klub», «naviguj na novú destináciu, 11 Regent Street, Londýn».</p> <p>V opačnom prípade len povedzte «naviguj domov». Ak chcete zobrazíť body záujmu na mape, môžete povedať niečo v zmysle «zobraz hotely v Banbury» alebo «zobraz blízku čerpaciu stanicu». Viac informácií získate požiadaním o «pomoc s navigáciou».</p>
Navigate to work	
Navigate to preferred address <...>	
Navigate to contact <...>	
Navigate to address <...>	
Show nearby POI <...>	
Remaining distance	
Remaining time	<p>Ak chcete získať informácie o vašej aktuálnej trase, môžete povedať «povedz mi zostávajúci čas», «vzdialenosť» alebo «čas príchodu».</p>
Arrival time	<p>Ak sa chcete dozvedieť viac príkazov, skúste povedať, «pomoc s navigáciou».</p>
Stop route guidance	

i V závislosti od krajiny zadajte pokyny pre cieľové miesto (adresu) v jazyku, ktorý používa systém.

Hlasové príkazy pre «rádio a médiá»

i Ak práve neprebíha žiadny telefonický hovor, tieto príkazy je možné zadať z akejkoľvek stránky po stlačení tlačidla pre hlasový príkaz alebo tlačidla pre telefón, ktoré sa nachádzajú na volante.



 Hlasové príkazy	 Pomocné správy
Tune to channel <...>	Rozhlasovú stanicu môžete vybrať tak, že povieť «vylad' na» a názov stanice a frekvenciu. Napríklad, «vylad' na kanál Talksport» alebo «vylad' na 98,5 FM». Ak chcete počúvať predvolenú rozhlasovú stanicu, povedzte «vylad' na predvolené číslo». Napríklad, «vylad' na predvolené číslo päť».
What's playing	Ak chcete zobrazit' podrobnosti o súčasnej «skladbe», «umelcovi» a «albume», môžete vysloviť «Čo sa prehráva».
Play song <...>	Použitím príkazu «prehraj» môžete vybrať druh hudby, ktorý chcete počúvať. Môžete si vybrať podľa «skladby», «interpreta» alebo «albumu».
Play artist <...>	Len povedzte niečo ako «prehraj interpreta, Madonna», «prehraj skladbu, Hey Jude» alebo «prehraj album, Thriller».
Play album <...>	

Hlasové príkazy pre «telefón»

i Ak je k systému pripojený telefón, je možné zadať tieto hlasové príkazy na ktorejkoľvek hlavnej stránke, následne stlačením tlačidla «Telefón», ktoré je umiestnené na volante za podmienky, že práve neprebíha žiaden telefonický hovor.

Ak nie je pripojený žiadny telefón v režime Bluetooth, zaznie hlasová správa «Najprv pripojte telefón» a hlasová sekvencia bude ukončená.



i Hlasové príkazy pre médiá sú k dispozícii len pre pripojene USB.

 Hlasové príkazy	 Pomocné správy
Call contact <...>*	Ak chcete uskutočniť telefónny hovor, povedzte «zavolaj» a následne meno kontaktu, napríklad, «zavolaj David Miller». Môžete tiež zahrnúť typ telefónu, napríklad, «zavolaj David Miller, domov». Ak chcete uskutočniť hovor pomocou čísla, povedzte «vytoč» a následne telefónne číslo, napríklad, «vytoč 107776 835 417». Hlasovú schránku môžete skontrolovať tak, že vyslovíte «zavolaj hlasovú schránku».
Vytočiť <...>*	Ak chcete odoslať textovú správu, povedzte «pošli sms správu», následne kontakt, a potom názov sms správy, ktorú chcete poslať. Napríklad, «pošli sms správu David Miller», «budem meškať». Ak chcete zobraziť zoznam hovorov, povedzte «zobraz hovory». Ak sa chcete dozvedieť viac informácií o SMS, môžete povedať «pomoc pri posielaní správ».
Zobrazit' kontakty*	
Display calls*	
Call (message box voicemail)*	

Hlasové príkazy pre «Textové správy»

- i** Ak je k systému pripojený telefón, je možné zadať tieto hlasové príkazy na ktorejkoľvek hlavnej stránke, následne stlačením tlačidla «Telefón», ktoré je umiestnené na volante za podmienky, že práve neprebíha žiaden telefonický hovor.
- Ak nie je pripojený žiadny telefón v režime Bluetooth, zaznie hlasová správa «Najprv pripojte telefón» a hlasová sekvencia bude ukončená.

* Táto funkcia je k dispozícii len v prípade, ak telefón pripojený k systému podporuje stiahnutie adresára a posledných hovorov a ak sa stiahnutie uskutočnilo.

 Hlasové príkazy	 Pomocné správy
Send text to <...>	Ak si chcete vypočítať správy, môžete povedať «vypočítaj najnovšiu správu». Ak chcete poslať textovú správu, k dispozícii je množstvo sms správ pripravených na použitie. Stačí použiť názov sms správy a povedať niečo ako «pošli sms správu Bill Carter, budem meškať». Názvy podporovaných správ môžete nájsť v ponuke telefónu. Povedzte «zavolaj» alebo «pošli sms správu» a následne vyberte riadok zo zoznamu. Ak sa chcete pohybovať v zozname zobrazenom na displeji, môžete povedať «choď na začiatok», «choď na koniec», «ďalšia strana», alebo «predchádzajúca strana». Ak chcete zrušiť výber, povedzte «späť». Ak chcete zrušiť aktuálnu činnosť a začať znova, povedzte «zrušiť».
Listen to most recent message*	

 Systém odošle výlučne vopred nahrané sms správy.

Navigácia

Výber profilu

Na nové cieľové miesto



Stlačením tlačidla **Navigation** (Navigácia) zobrazíte hlavnú stránku.

alebo

NAV

Stlačením tlačidla «Menu» (Ponuka) prejdete na vedľajšiu stránku.



Vyberte možnosť «**Enter Address**» (Zadať adresu).



Zvoľte možnosť «**Country**» (Krajina).



Zadajte «**Number**» (Číslo), «**Street**» (Ulica), «**City**» (Mesto) a potvrdíte ponúknuté položky.

* Táto funkcia je k dispozícii len v prípade, ak telefón pripojený k systému podporuje stiahnutie adresára a posledných hovorov a ak sa stiahnutie uskutočnilo.

OK Stlačte tlačidlo «**OK**» pre voľbu «**Guidance criteria**» (Kritériá navigovania).

A/alebo



Vyberte položku «**See on map**» (Zobraziť na mape) pre voľbu «**Guidance criteria**» (Kritériá navigovania).

OK Stlačením tlačidla «**OK**» spustíte navigáciu.

i Oddiaľte priblížte pomocou dotykových tlačidiel alebo dvomi prstami na obrazovke.

i Ak chcete používať navigáciu, je nutné vyplniť položky «**City**» (Mesto), «**Street**» (Ulica) a «**Number**» (Číslo) na virtuálnej klávesnici alebo v zozname adries «**Contact**» (Kontakt) alebo «**History**» (História).

i Bez potvrdenia čísla ulice budete navádzaný na koniec ulice.

Na posledné cieľové miesto



Stlačením tlačidla **Navigation** (Navigácia) zobrazíte hlavnú stránku.

alebo

NAV

Stlačením tlačidla «**Menu**» (Ponuka) prejdete na vedľajšiu stránku.



Vyberte možnosť «**My destinations**» (Moje cieľové miesta).

Zvoľte si záložku «**Recent**» (Posledné).

Výberom adresy zvolenej v zozname zobrazíte «**Guidance criteria**» (Kritériá navigovania).

OK

Stlačením tlačidla «**OK**» spustíte navigáciu.

i Výberom možnosti «**Position**» (Pozícia) geograficky vizualizujete cieľový bod.

K «My home» (Moje bydlisko) alebo «My Work» (Moje pracovisko)



Stlačením tlačidla **Navigation** (Navigácia) zobrazíte hlavnú stránku.

alebo

NAV

Stlačením tlačidla «**Menu**» (Ponuka) prejdete na vedľajšiu stránku.



Vyberte možnosť «**My destinations**» (Moje cieľové miesta).

Zvoľte si záložku «**Preferred**» (Obľúbené).



Vyberte možnosť «**My home**» (Moje bydlisko).

Alebo



Vyberte možnosť «**My work**» (Moje pracovisko).

Alebo

Vyberte predvolenú obľúbenú destináciu.

Ku kontaktu z adresára



Stlačením tlačidla **Navigation** (Navigácia) zobrazte hlavnú stránku.

alebo

NAV

Stlačením tlačidla «**MENU**» (Ponuka) prejdete na vedľajšiu stránku.



Vyberte možnosť «**My destinations**» (Moje cieľové miesta).

Zvoľte si záložku «**Contact**» (Kontakt).

Pre spustenie navigácie si vyberte niektorý z kontaktov v zozname.

K bodom záujmu (POI)

Body záujmu (POI) sú rozdelené do rôznych kategórií.



Stlačením tlačidla **Navigation** (Navigácia) zobrazte hlavnú stránku.

alebo

NAV

Stlačením tlačidla «**MENU**» (Ponuka) prejdete na vedľajšiu stránku.



Vyberte možnosť «**Points of interest**» (Body záujmu).



Vyberte záložku «**Travel**» (Cestovanie), «**Active life**» (Zábava), «**Commercial**» (Obchod), «**Public**» (Verejné inštitúcie) alebo «**Geographic**» (Geografia).

Alebo



Výberom položky «**Search**» (Vyhľadať) zadáte meno a adresu POI.

OK

Stlačte tlačidlo «**OK**» pre spustenie výpočtu trasy.

K miestu na mape



Stlačením tlačidla **Navigation** (Navigácia) zobrazte hlavnú stránku.

alebo

NAV

Preskúmajte mapu posúvaním prstom na displeji.

Dotykom na mapu si vyberte cieľové miesto.



Dotykom na obrazovku vyznačíte príslušné miesto a zobrazí sa vám vedľajšia ponuka.



Pre spustenie navigácie stlačte toto tlačidlo.

Alebo



Stlačte toto tlačidlo pre uloženie zobrazenej adresy.

i Stlačením a podržaním daného bodu sa otvorí zoznam bodov záujmu (POI) nachádzajúcich sa v blízkosti.

K súradniciam GPS



Stlačením tlačidla **Navigation** (Navigácia) zobrazte hlavnú stránku.

alebo

NAV

Preskúmajte mapu posúvaním prstom na displeji.



Pre zobrazenie mapy sveta stlačte toto tlačidlo. Pomocou rastra (mriežky) si priblížite krajinu alebo región, ktorý chcete zobraziť.



Aby ste mohli zadať súradnice GPS, stlačte toto tlačidlo.



V strede obrazovky sa zobrazí značka so súradnicami «Latitude» (Zem. šírka) a «Longitude» (Zem. dĺžka).



Pre spustenie navigácie stlačte toto tlačidlo.

Alebo



Stlačte toto tlačidlo pre uloženie zobrazenej adresy.

ALEBO



Stlačte toto tlačidlo pre zadanie hodnôt «Latitude» (Zemepisná šírka) pomocou virtuálnej klávesnice.

A



Stlačte toto tlačidlo pre zadanie hodnôt «Longitude» (Zemepisná dĺžka) pomocou virtuálnej klávesnice.

Dopravné spravodajstvo (Traffic Message Channel – TMC)

i Dopravné spravodajstvo TMC (Traffic Message Channel) je spojené s európskou normou, ktorá umožňuje vysielat' v reálnom čase informácie týkajúce sa dopravnej situácie prostredníctvom RDS systému FM rádia. Informácie TMC sa následne zobrazia na mape GPS navigácie a ihneď sa zohľadnia pri navádzaní s cieľom vyhnúť sa nehodám, dopravným zápcham a uzavretým komunikáciám.

i Zobrazovanie nebezpečných oblastí je podmienené platnými právnymi predpismi a uzavretím zmluvy o poskytovaní služieb.

Pripojená navigácia

V závislosti od verzie.

V závislosti od úrovne výbavy vozidla

Pripojenie k sieti zabezpečované vozidlom



ALEBO

Pripojenie k sieti zabezpečované používateľom



Spojenie pripojenej navigácie

! Z bezpečnostných dôvodov, ako aj z dôvodu nutnosti zvýšenej pozornosti zo strany vodiča, je používanie smartfónu pri jazde zakázané. Akákoľvek manipulácia sa musí vykonávať len v **zastavenom vozidle**.

i Pre prístup k pripojenej navigácii môžete použiť pripojenie zabezpečené vozidlom prostredníctvom služieb «Tiesňový alebo asistenčný hovor» alebo môžete použiť váš smartfón ako modem. **Aktivujte a nastavte zdieľanie pripojenia smartfónu. pripojenia smartfónu.**

Pripojenie k sieti zabezpečované vozidlom



Systém sa automaticky pripojí k modemu pre využívanie služieb «Tiesňový alebo asistenčný hovor», takže používateľ sa nemusí pripájať prostredníctvom svojho smartfónu.

Pripojenie k sieti zabezpečované používateľom

Pripojenie USB



Pripojte USB kábel. Ak sa smartfón pripojí pomocou kábla USB, nabíja sa.

Pripojenie Bluetooth



Aktivujte funkciu Bluetooth v telefóne a overte si, že je viditeľný pre všetkých (pozrite si kapitolu «Connect-App»).

Pripojenie Wi-Fi



Zvoľte si Wi-Fi sieť nájdenú systémom a pripojte sa (pozrite si kapitolu «Connect-App – Pripojiteľnosť»).

i Obmedzenie používania:

- V režime CarPlay® je zdieľanie pripojenia obmedzené na režim Wi-Fi pripojenia.
- V režime MirrorLink™ je zdieľanie pripojenia obmedzené na režim USB pripojenia.

Kvalita služieb závisí od kvality pripojenia k sieti.

Zobrazenie «TOMTOM TRAFFIC» bude signalizovať, že služby sú dostupné.



- i** Služby poskytované pri pripojenej navigácii sú nasledujúce. Balík pripojených služieb:
- Weather,
 - Filling stations,
 - Car park,
 - Traffic,
 - POI miestne vyhľadávanie.
- Balík «Danger area» (Nebezpečná zóna) (voliteľný).

- i** Predpisy a normy neustále prechádzajú vývojom. Z dôvodu správneho fungovania procesu komunikácie medzi smartfónom a systémom je potrebné, aby sa vykonávala **aktualizácia operačného systému smartfónu, ako aj dátumu a času smartfónu a systému.**

Nastavenia špecifické pre pripojenú navigáciu

- i** Prostredníctvom ponuky «Settings» (Nastavenia) si môžete vytvoriť profil pre jednu osobu alebo pre celú skupinu osôb so spoločnými záujmami, s možnosťou predvolenia množstva nastavení (uloženie rozhlasových staníc, audio nastavenia, história navigácie, obľúbené kontakty atď.). Uloženie nastavení prebieha automaticky.



Stlačením tlačidla **Navigation** (Navigácia) zobrazíte hlavnú stránku.

alebo
NAV

Stlačením tlačidla «**MENU**» (Ponuka) prejdete na vedľajšiu stránku.



Vyberte možnosť «**Settings**» (Nastavenia).

Vyberte možnosť «**Map**» (Mapa).



Aktivujte alebo deaktivujte:

- «**Allow declaration of danger zones**» (Povoliť hlásenie nebezpečných zón).
- «**Guidance to final destination on foot**» (Odporúčanie pre dokončenie trasy pešo).
- «**Authorize sending information**» (Povoliť odoslanie informácií).

Tieto nastavenia sa musia uskutočniť v závislosti od každého profilu.

Vyberte možnosť «**Alerts**» (Upozornenia).



Aktivujte alebo deaktivujte položku «**Warn of danger zones**» (Upozorňovať na nebezpečné zóny).



Zvoľte toto tlačidlo.



Aktivujte: **Give an audible warning**



Pre prístup k pripojenej navigácii musíte vybrať možnosť: «**Authorize sending information**».



Zobrazovanie nebezpečných zón je podmienené platnými právnymi predpismi a uzavretím zmluvy o poskytovaní služieb.

Hlásenie o «nebezpečných zónach»

! Pre získanie informácií z hlásenia o nebezpečných zónach musíte zaškrtnúť možnosť: «**Allow declaration of danger zones**» (Povoliť hlásenie nebezpečných zón).



Stlačením tlačidla **Navigation** (Navigácia) zobrazte hlavnú stránku.

alebo
NAV



Stlačte tlačidlo «**Declare a new danger zone**» (Pridať novú nebezpečnú zónu), ktoré sa nachádza na hornej lište dotykového displeja.



Vyberte možnosť «**Type**» (Typ) a vyberte typ «**Danger area**» (Nebezpečná zóna).



Vyberte možnosť «**Speed**» (Rýchlosť) a vyplňte ju pomocou virtuálnej klávesnice.

OK

Stlačte tlačidlo «**OK**» na zaznamenanie a rozširovanie informácie.

Aktualizácie balíka «Nebezpečné zóny»



Stlačením tlačidla **Settings** (Nastavenia) zobrazte hlavnú stránku.

Stlačením tlačidla «**OPTIONS**» (Možnosti) prejdete na vedľajšiu stránku.



Vyberte možnosť «**System settings**» (Nastavenia systému).



Zvoľte si záložku «**System info**» (Systémové informácie).



Výberom položky «**View**» (Zobraziť) zobrazíte verzie rôznych modulov, ktoré sú nainštalované v systéme.



Vyberte možnosť «**Update(s) due**» (Čakajúce aktualizácie).

i Na internetovej stránke autorizovaného predajcu si môžete prevziať aktualizácie systému a máp.
Na internetovej stránke môžete nájsť aj postup aktualizácie.

Zobrazenie informácií o počasí



alebo
NAV

Stlačením tlačidla **Navigation** (Navigácia) zobrazte hlavnú stránku.



Na zobrazenie zoznamu služieb stlačte toto tlačidlo.



Vyberte možnosť «**View map**» (Zobraziť mapu).



Vyberte možnosť «**Weather**» (Počasie).



Stlačením tohto tlačidla zobrazíte základné informácie.



Stlačením tohto tlačidla zobrazíte podrobné meteorologické informácie.

i Teplota zobrazená o 6:00 bude maximálna denná teplota.
Teplota zobrazená o 18:00 bude minimálna nočná teplota.

Aplikácie

Internetový prehliadač



Stlačením tlačidla **Applications**
(Aplikácie) zobrazte hlavnú stránku.

alebo

APPS

Stlačením tlačidla «**Connectivity**»
(Konektivita) prejdite na funkciu «**Internet Browser**» (Internetový prehliadač).
Stlačte tlačidlo «**Internet Browser**»
(Internetový prehliadač) pre zobrazenie
uvítacej stránky prehliadača.
Zvoľte vašu domovskú krajinu.



OK

Stlačením tlačidla «OK» vykonáte
uloženie a spustenie prehliadača.



Pripojenie k internetu sa uskutočňuje
prostredníctvom sieťových pripojení
poskytovaných vozidlom alebo používateľom.

Connectivity



Stlačením tlačidla **Applications**
(Aplikácie) zobrazte hlavnú stránku.

alebo

APPS

Stlačením tlačidla «**Connectivity**»
(Konektivita) prejdite na funkcie **CarPlay®**,
MirrorLink™ alebo **Android Auto**.

Aplikácie



Stlačením tlačidla **Applications**
(Aplikácie) zobrazte hlavnú stránku.

alebo

APPS

Stlačte tlačidlo «**Applications**» (Aplikácie) pre
zobrazenie domovskej stránky aplikácií.

Pripojenie smartfónov CarPlay®



Z bezpečnostných dôvodov, ako aj z
dôvodu nutnosti zvýšenej pozornosti zo
strany vodiča, je používanie smartfónu pri
jazde zakázané.
Akákoľvek manipulácia sa musí vykonávať
len v **zastavenom vozidle**.



Synchronizácia smartfónu umožňuje
používateľom zobrazovať aplikácie
prispôbené technológii smartfónu
CarPlay® na displeji vozidla, ak bola
predtým aktivovaná funkcia CarPlay®.
Predpisy a normy sa neustále vyvíjajú,
a preto vám odporúčame pravidelne
**aktualizovať operačný systém vášho
smartfónu a aktivovať aktualizácie**.
Podporované modely smartfónov nájdete
na webových stránkach značky vášho
vozidla vašej krajiny.



Pripojte USB kábel. Ak sa smartfón
pripojí pomocou kábla USB, nabíja
sa.



alebo

Stlačte tlačidlo «**Telephone**» (Telefón) pre zobrazenie rozhrania CarPlay®.

TEL

Alebo



Pripojte USB kábel. Ak sa smartfón pripojí pomocou kábla USB, nabíja sa.



alebo

V systéme stlačte tlačidlo «**Applications**» (Aplikácie) pre zobrazenie hlavnej stránky.

APPS

Stlačením tlačidla «**Connectivity**» (Konektivita) prejdete na funkciu CarPlay®.



Stlačte tlačidlo «**CarPlay**» pre zobrazenie rozhrania CarPlay®.

i Po pripojení kábla USB funkcia CarPlay® deaktivuje režim systému Bluetooth®.

Pripojenie smartfónov MirrorLink™

! Z bezpečnostných dôvodov, ako aj z dôvodu nutnosti zvýšenej pozornosti zo strany vodiča, je používanie smartfónu pri jazde zakázané. Akákoľvek manipulácia sa musí vykonávať len v **zastavenom vozidle**.

i Synchronizácia smartfónu umožňuje používateľom zobrazovať aplikácie prispôbené technológii MirrorLink™ na displeji vozidla. Predpisy a normy neustále prechádzajú vývojom. Z dôvodu správneho fungovania procesu komunikácie medzi smartfónom a systémom je potrebné, aby bol smartfón odblokovaný a aby sa vykonávala aktualizácia operačného systému smartfónu, ako aj dátumu a času smartfónu a systému. Podporované modely smartfónov nájdete na webových stránkach značky vášho vozidla vašej krajiny.

! Z dôvodu zachovania bezpečnosti je prehliadanie aplikácií možné len v zastavenom vozidle; hneď ako sa vozidlo uvedie do pohybu, zobrazenie aplikácií sa preruší.

i Funkcia «**MirrorLink™**» vyžaduje použitie kompatibilného smartfónu a aplikácií.



Počas pripojenia smartfónu k systému sa odporúča aktivovať pripojenie «Bluetooth®» smartfónu.



Pripojte USB kábel. Ak sa smartfón pripojí pomocou kábla USB, nabíja sa.



alebo

V systéme stlačte tlačidlo «**Applications**» (Aplikácie) pre zobrazenie hlavnej stránky.

APPS

Stlačením tlačidla «**Connectivity**» (Konektivita) prejdete na funkciu MirrorLink™.



Stlačte tlačidlo «**MirrorLink™**» pre spustenie aplikácie systému.

V závislosti od smartfónu musíte aktivovať funkciu «**MirrorLink™**».

OK

Pri tomto úkone sa zobrazia stránky, resp. okná s informáciami súvisiacimi s určitými funkciami. Potvrďte ich, aby ste mohli uskutočniť a potom ukončiť pripojenie.

Hneď po pripojení sa zobrazí stránka s aplikáciami vopred stiahnutými do vášho smartfónu, prispôbenými technológií MirrorLink™.

Na okraji zobrazenia MirrorLink™ sú dostupné jednotlivé možnosti audio zdrojov, ktoré si môžete zvoliť pomocou dotykových kláves, ktoré sa nachádzajú v hornom páse. Do jednotlivých ponúk sa kedykoľvek dostanete pomocou príslušných tlačidiel.

i Podľa kvality vašej siete je potrebné počkať určitý čas, kým aplikácie budú dostupné.

Pripojenie smartfónov Android Auto

! Z bezpečnostných dôvodov, ako aj z dôvodu nutnosti zvýšenej pozornosti zo strany vodiča, je používanie smartfónu pri jazde zakázané. Akákoľvek manipulácia sa musí vykonávať len v **zastavenom vozidle**.

i Synchronizácia smartfónu umožňuje používateľom zobrazovať aplikácie prispôbené technológii Android Auto na displeji vozidla. Predpisy a normy neustále prechádzajú vývojom. Z dôvodu správneho fungovania procesu komunikácie medzi smartfónom a systémom je potrebné, aby bol smartfón odblokovaný a aby sa **vykonávala aktualizácia operačného systému smartfónu, ako aj dátumu a času smartfónu a systému**. Podporované modely smartfónov nájdete na webových stránkach značky vášho vozidla vašej krajiny.

! Z dôvodu zachovania bezpečnosti je prehliadanie aplikácií možné len v zastavenom vozidle; hneď ako sa vozidlo uvedie do pohybu, zobrazenie aplikácií sa preruší.

i Funkcia «Android Auto» vyžaduje použitie kompatibilného smartfónu a aplikácií.



Pripojte USB kábel. Ak sa smartfón pripojí pomocou kábla USB, nabíja sa.



alebo

V systéme stlačte tlačidlo «**Applications**» (Aplikácie) pre zobrazenie hlavnej stránky.

APPS

Stlačením tlačidla «**Connectivity**» (Konektivita) prejdite na funkciu «Android Auto».



Stlačte tlačidlo «**Android Auto**» pre spustenie aplikácie systému.

OK

Pri tomto úkone sa zobrazia stránky, resp. okná s informáciami súvisiacimi s určitými funkciami. Potvrďte ich, aby ste mohli uskutočniť a potom ukončiť pripojenie.

Na okraji zobrazenia Android Auto sú dostupné jednotlivé možnosti zdrojov zvuku, ktoré si môžete zvoliť pomocou dotykových tlačidiel, ktoré sa nachádzajú v hornej časti. Do jednotlivých ponúk sa kedykoľvek dostanete pomocou príslušných tlačidiel.

i V režime Android Auto je funkcia zobrazenia ponuky krátkym stlačením obrazovky tromi prstami deaktivovaná.

i Podľa kvality vašej siete je potrebné počkať určitý čas, kým aplikácie budú dostupné.

Pripojenie Bluetooth®

! Z bezpečnostných dôvodov a z dôvodu potreby zvýšenej pozornosti zo strany vodiča, musí vodič vykonať úkony spárovania mobilného telefónu Bluetooth so systémom hands-free Bluetooth autorádia len v **zastavenom vozidle** a pri zapnutom zapalovaní.

i Aktivujte funkciu Bluetooth telefónu a skontrolujte, či je «viditeľný pre všetky» (konfigurácia telefónu).

Postup pomocou telefónu



Zvoľte si názov systému v zozname nájdených zariadení.

V systéme potvrdíte požiadavku na pripojenie telefónu.

! Na dokončenie spárovania, bez ohľadu na to, aký postup ste použili (z telefónu alebo zo systému), skontrolujte, či je kód v systéme a telefóne rovnaký.

Postup zo systému



Stlačením tlačidla **Connect-App** zobrazte hlavnú stránku.

alebo

APPS

Stlačením tlačidla «**OPTIONS**» (Možnosti) prejdete na vedľajšiu stránku.



Stlačte tlačidlo «**Bluetooth connection**» (Pripojenie Bluetooth).



Vyberte možnosť «**Search**» (Vyhľadať). Zobrazí sa zoznam nájdených telefónov.

i V prípade zlyhania procesu párovania sa odporúča deaktivovať a následne opätovne aktivovať funkciu Bluetooth vášho telefónu.



Zvoľte si názov telefónu vybraného v zozname.

i V závislosti od typu telefónu vás systém môže požiadať o prijatie alebo neprijatie prenosu vašich kontaktov a správ.

Zdieľanie pripojenia

Systém ponúka možnosť pripojiť telefón s 3 profilmi:

- «**Telephone**» (Telefón) (Bezdrôtová súprava, len telefón),
- «**Streaming**» (Streamovanie: bezdrôtové prehrávanie zvukových súborov v telefóne),
- «**Mobile internet data**» (Dáta z mobilného internetového pripojenia).

i Pre pripojenú navigáciu sa musí aktivovať profil «**Mobile internet data**» (Dáta z mobilného internetového pripojenia) (ak vozidlo nemá k dispozícii služby tiesňového alebo asistenčného hovoru). Najskôr aktivujte zdieľanie pripojenia na smartfóne.

Vyberte jeden alebo viacero profilov.

OK Stlačením tlačidla «**OK**» potvrdíte.

Pripojenie Wi-Fi

Sieťové pripojenie pomocou smartfónu Wi-Fi.



Stlačením tlačidla **Connect-App** zobrazte hlavnú stránku.

alebo

APPS

Stlačením tlačidla «**OPTIONS**» (Možnosti) prejdete na vedľajšiu stránku.



Vyberte možnosť «**Wi-Fi network connection**» (Pripojenie k sieti Wi-Fi).



Vyberte záložku «**Secured**», (Zabezpečené) «**Not secured**» (Nezabezpečené) alebo «**Stored**» (V pamäti).
Vyberte sieť



Pomocou virtuálnej klávesnice zadajte «**Key**» (Kľúč) pre sieť Wi-Fi a «**Password**» (Heslo).

OK

Stlačením tlačidla «**OK**» spustíte pripojenie.

i Pripojenie Wi-Fi a zdieľanie pripojenia Wi-Fi sa navzájom vylučujú.

Zdieľanie pripojenia Wi-Fi

Vytvorenie lokálnej Wi-Fi siete systémom.



Stlačením tlačidla **Connect-App** zobrazte hlavnú stránku.

alebo

APPS

Stlačením tlačidla «**OPTIONS**» (Možnosti) prejdete na vedľajšiu stránku.



Vyberte možnosť «**Share Wi-Fi connection**» (Zdieľať pripojenie Wi-Fi).

Výberom záložky «**Activation**» (Aktivácia) aktivujete alebo deaktivujete zdieľanie Wi-Fi pripojenia.
A/alebo

Výberom záložky «**Settings**» (Nastavenia) zmeňte názov siete systému a hesla.

OK

Stlačením tlačidla «**OK**» potvrdíte.

i Ak sa chcete ochrániť pred neoprávneným prístupom a zabezpečiť svoj systém v maximálnej možnej miere, odporúčame použiť komplexný bezpečnostný kód alebo heslo.

Správa pripojení

Stlačením tlačidla **Connect-App** zobrazte hlavnú stránku.

alebo

APPS

Stlačením tlačidla «**OPTIONS**» (Možnosti) prejdete na vedľajšiu stránku.



Vyberte možnosť «**Manage connection**» (Správa pripojenia).

Touto funkciou sa zobrazuje prístup k pripojeným službám, dostupnosť pripojených služieb a mení sa režim pripojenia.

Rádio**Voľba stanice**

Stlaďte **Radio Media** (Rádio Médiá) pre zobrazenie hlavnej stránky.

alebo

MEDIA

Stlaďte tlačidlo «**Frequency**» (Frekvencia).



Pre automatické vyhľadavanie rozhlasových staníc stlaďte jedno z tlačidiel.

Alebo



Presuňte kurzor pre manuálne vyhľadavanie frekvencie nahor alebo nadol.

Alebo



Stlaďte **Radio Media** (Rádio Médiá) pre zobrazenie hlavnej stránky.

alebo

MEDIA

Stlaďte tlačidlo «**OPTIONS**» (Možnosti) pre prístup na vedľajšiu stránku.



Vyberte možnosť «**Radio stations**» (Rozhlasové stanice) na vedľajšej stránke.

Stlaďte tlačidlo «**Frequency**» (Frekvencia).



Zadajte hodnoty na virtuálnej klávesnici.

Najprv zadajte jednotky, následne kliknite na oblasť desiatinných čísel, aby ste mohli zadať čísla za desiatinnú čiarku.

OK

Stlačením tlačidla «**OK**» potvrdíte.

! Príjem rádia môže ovplyvniť používanie neschválených elektrických zariadení, ako napríklad nabíjačky USB pripojenej do zásuvky 12 V.

Vonkajšie prostredie (kopce, budovy, tunely, parkoviská, podzemné priestory atď.) môže znemožniť príjem, a to aj v režime RDS. K tomuto javu bežne dochádza pri šírení rozhlasových vln a v žiadnom prípade neznamená poruchu audio zariadenia.

Uloženie rádiostanice do pamäte

Vyberte stanicu alebo frekvenciu.
(pozrite si príslušnú kapitolu).

Stlačte tlačidlo «**Presets**» (Predvoľby).



Stanicu uložíte do pamäte dlhým stlačením niektorého tlačidla.

Aktivácia/deaktivácia služby RDS



Stlačte **Radio Media** (Rádio Médiá) pre zobrazenie hlavnej stránky.

alebo

MEDIA

Stlačením tlačidla «**OPTIONS**» (Možnosti) prejdete na vedľajšiu stránku.



Vyberte možnosť «**Radio settings**» (Nastavenia rádia).

Vyberte možnosť «**General**» (Všeobecné).



Aktivujte/deaktivujte položku «**Station follow**» (Sledovanie stanice).

OK Stlačením tlačidla «**OK**» potvrdíte.

i Aktivované RDS umožňuje vďaka sledovaniu frekvencie počúvanie tej istej stanice. Za určitých podmienok však nie je možné zabezpečiť sledovanie stanice RDS, pretože rozhlasové stanice nemajú 100 % pokrytie signálom na celom území danej krajiny. To vysvetľuje stratu príjmu signálu stanice na prechádzanej trase.

Zobrazovanie textových informácií

i Funkcia «Rozhlasové textové informácie» umožňuje zobrazovať správy vysielané rozhlasovou stanicou, ktoré sa týkajú rozhlasového vysielania alebo prehrávanej skladby.



Stlačte **Radio Media** (Rádio Médiá) pre zobrazenie hlavnej stránky.

alebo

MEDIA

Stlačením tlačidla «**OPTIONS**» (Možnosti) prejdete na vedľajšiu stránku.



Vyberte možnosť «**Radio settings**» (Nastavenia rádia).

Vyberte možnosť «**General**» (Všeobecné).



Aktivujte/deaktivujte položku «**Display radio text**» (Zobrazovanie textových informácií).

OK

Stlačením tlačidla «**OK**» potvrdíte.

Prehrávanie dopravných správ

! Funkcia TA (Traffic Announcement) uprednostňuje počúvanie dopravných výstražných správ. Aby ste ju mohli aktivovať, potrebujete dobrý príjem rádiových vysielajúcich tento typ správ. Hneď ako sa začne vysielat' dopravné spravodajstvo, počúvané médium sa automaticky vypne, aby bolo možné počúvať dopravné spravodajstvo. Médium sa začne opäť prehrávať hneď, ako skončí vysielanie spravodajstva.

Vyberte položku «**Announcements**» (Správy).

Aktivujte/deaktivujte položku «**Traffic announcement**» (Dopravné správy).

OK Stlačením tlačidla «**OK**» potvrdíte.

Rádio DAB (Digital Audio Broadcasting)

Digitálne rádio vysielajúce z terestriálneho vysielateľa

! Digitálne rádio vám umožní príjem vyššej kvality. Jednotlivé «digitálne dátové balíky» vám umožňujú vybrať si z rádiových zariadených v abecednom poradí.



Stlačte **Radio Media** (Rádio Médiá) pre zobrazenie hlavnej stránky.

alebo

MEDIA



Vyberte zdroj zvuku.

Stlačte tlačidlo «**Band**» (Pásmo) pre voľbu vlnového pásma «DAB».

Automatické sledovanie DAB-FM

i «DAB» nepokrýva 100 % územia. V prípade zníženej kvality digitálneho signálu umožní funkcia «Automatické sledovanie DAB-FM» ďalej počúvať tú istú stanicu vďaka automatickému prepnutiu na príslušnú analógovú stanicu «FM» (ak je k dispozícii).



Stlačte **Radio Media** (Rádio Médiá) pre zobrazenie hlavnej stránky.

alebo

MEDIA

Stlačením tlačidla «**OPTIONS**» (Možnosti) prejdete na vedľajšiu stránku.



Vyberte možnosť «**Radio settings**» (Nastavenia rádia).

Vyberte možnosť «**General**» (Všeobecné).



Aktivujte/deaktivujte položku «**Station follow**» (Sledovanie stanice).

OK

Stlačte tlačidlo «**OK**».

i Ak je aktivované «Automatické sledovanie DAB/FM», k prepnutiu na analógové rádio «FM» môže dôjsť s niekoľko sekundovým oneskorením a niekedy sa zmení aj hlasitosť.

Po opätovnom dosiahnutí dobrej kvality digitálneho signálu systém automaticky prepne späť na «DAB».



Ak počúvaná stanica «DAB» nie je dostupná vo «FM» (možnosť «DAB/FM» zvýraznená šedou farbou), alebo ak nie je aktivované «Automatické sledovanie DAB/FM», zvuk sa pri nedostatočnej kvalite digitálneho signálu vypne.

Médiá

Port USB

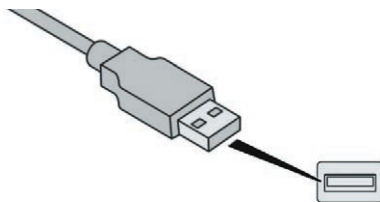

Vložte kľúč USB do zásuvky USB alebo pripojte periférne zariadenie USB do zásuvky USB pomocou vhodného kábla (nie je súčasťou dodávky).

! Z dôvodu ochrany systému nepoužívajte rozbočovač USB.

Systém vytvorí zoznamy prehrávaných súborov (v dočasnej pamäti). Počas prvého pripojenia môže tento proces trvať v rozmedzí od niekoľkých sekúnd až po niekoľko minút. Potrebný čas čakania je možné skrátiť znížením počtu nehudobných súborov, ako aj počtu priečinkov v danom zariadení. Zoznamy skladieb sa aktualizujú pri každom vypnutí zapalovania alebo pri pripojení kľúča USB. Zoznamy sa ukladajú do pamäte: ak v nich nie sú vykonané zmeny, bude čas následného načítania kratší.

Zásuvka Auxiliary (AUX)

(v závislosti od modelu výbavy).

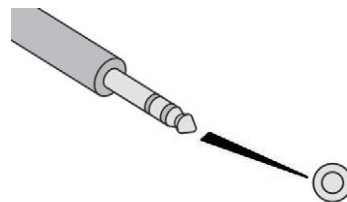

Tento zdroj je dostupný len v prípade, ak bola v audio nastaveniach vybraná položka «Auxiliary input».

Prenosné zariadenie (prehrávač MP3 atď.) pripojte do zásuvky AUX s konektorom typu Jack pomocou zvukového kábla (nie je súčasťou dodávky).

Najskôr nastavte hlasitosť na svojom prenosnom zariadení (na vyššiu úroveň). Potom nastavte hlasitosť svojho audio systému. Zobrazenie a správa súborov sa ovláda prostredníctvom prenosného zariadenia.

Prehrávač CD

(v závislosti od modelu výbavy).

Do prehrávača vložte disk CD.

Výber zdroja



Stlačte **Radio Media** (Rádio Média) pre zobrazenie hlavnej stránky.

alebo

MEDIA



Vyberte možnosť «**Source**».

Zvoľte si zdroj.

Streamovanie zvuku Bluetooth®

Streaming umožňuje počúvať hudbu z vášho smartfónu.

Musíte mať aktívovaný profil Bluetooth.

Najprv nastavte hlasitosť vášho prenosného zariadenia (na vysokú hlasitosť).

Následne nastavte hlasitosť vášho audio systému.

Ak sa prehrávanie nezačne automaticky, bude nevyhnutné spustiť prehrávanie zvuku pomocou telefónu.

Ovládanie je možné prostredníctvom prenosného zariadenia alebo pomocou tlačidiel systému.

! Keď sa telefón pripojí v režime streamovania, považuje sa za zdroj mediálnych súborov.

Pripojenie prehrávačov Apple®

Pripojte prehrávač Apple® do USB portu pomocou vhodného kábla (nie je súčasťou dodávky).

Prehrávanie sa spustí automaticky.

Ovládanie sa uskutočňuje prostredníctvom audio systému.

i Dostupné triedenia pochádzajú z pripojeného prenosného zariadenia (autori/albumy/žánre/zoznamy skladieb/audioknihy/podcasty). Použitie triedenie je predvolené podľa autora. Ak chcete zmeniť použité triedenie, vráťte sa do prvej úrovne ponuky a následne zvoľte želané triedenie (napríklad zoznamy skladieb) a potvrdte, aby ste sa dostali k požadovanej skladbe.

Verzia softvéru audio systému môže byť nekompatibilná s generáciou vášho prehrávača Apple®.

Informácie a odporúčania

! Systém podporuje veľkokapacitné pamäťové prenosné prehrávače USB, zariadenia BlackBerry® alebo prehrávače Apple® prostredníctvom portov USB. Kábel adaptéra nie je súčasťou dodávky. Správa zariadení sa vykonáva pomocou ovládacích prvkov audio systému vozidla. Ostatné periférne zariadenia, ktoré po pripojení systém nerozpozná, sa musia pripojiť pomocou prídavnej zásuvky s káblom konektora (nie je súčasťou dodávky) alebo prostredníctvom streamingu Bluetooth, podľa kompatibility.

! Z dôvodu ochrany systému nepoužívajte rozbočovač USB.

Audio systém prehráva iba zvukové súbory vo formátoch .wma, .aac, .flac, .ogg a .mp3 a s bitovou rýchlosťou od 32 Kb/s do 320 Kb/s. Podporuje tiež súbory s variabilnou bitovou rýchlosťou VBR (Variable Bit Rate). Nie je možné načítať žiadne iné typy súborov (.mp4 a pod.). Pri súboroch formátu .wma musí ísť o súbory wma 9 štandardného typu. Podporované vzorkované frekvencie sú 32, 44 a 48 kHz.

Odporúča sa zapisovať názvy súborov s použitím menej ako 20 znakov a bez použitia špeciálnych znakov (napr.: « » ? . ; ù), aby sa predišlo problémom s prehrávaním alebo zobrazením.

Používajte výhradne kľúče USB vo formáte FAT32 (tabuľka umiestnenia súborov).

i Pre zabezpečenie správneho použitia sa odporúča použiť originálny USB kábel prenosného zariadenia.

Aby bolo možné prehrávanie napálených CDR alebo CDRW, uprednostnite pri napaľovaní štandardné normy ISO 9660 úrovne 1, 2 alebo Joliet.

Ak je disk napálený v inom formáte, je možné, že prehrávanie nebude prebiehať správne. Na jednom disku sa odporúča používať vždy ten istý štandard záznamu s čo najnižšou rýchlosťou záznamu (maximálne 4x), aby bola zabezpečená najlepšia kvalita zvuku. V konkrétnom prípade diskov CD s viacerými sekciami sa odporúča štandard Joliet.

Telefón

Spáročovanie telefónu Bluetooth®

! Z bezpečnostných dôvodov smie vodič vykonávať úkony, ktoré si vyžadujú jeho zvýšenú pozornosť, ako je páročovanie mobilného telefónu Bluetooth s bezdrôtovou súpravou Bluetooth audio systému, len **v zastavenom vozidle** a pri zapnutom zapaľovaní.

i Aktivujte funkciu Bluetooth telefónu a skontrolujte, či je «viditeľný pre všetkých» (konfigurácia telefónu).

Postup pomocou telefónu



Zvoľte si názov systému v zozname nájdených zariadení.

V systéme potvrdte požiadavku na pripojenie telefónu.

! Na dokončenie spáročovania, bez ohľadu na to, aký postup ste použili (z telefónu alebo zo systému), skontrolujte, či je kód v systéme a telefóne rovnaký.

Postup zo systému



Stlačením tlačidla **Telephone** (Telefón) zobrazte hlavnú stránku.

alebo

TEL



Stlačte položku «**Vyhľadávanie Bluetooth**».

Alebo



Vyberte možnosť «**Search**» (Vyhľadať). Zobrazí sa zoznam nájdených telefónov.

i V prípade zlyhania procesu páročovania sa odporúča deaktivovať a následne opätovne aktivovať funkciu Bluetooth vášho telefónu.



Zvoľte si názov telefónu vybraného v zozname.

Zdieľanie pripojenia

Systém ponúka možnosť pripojiť telefón s 3 profilmi:

- «**Telephone**» (Telefón) (Bezdrôtová súprava, len telefón),
- «**Streaming**» (Streamovanie: bezdrôtové prehrávanie zvukových súborov v telefóne),
- «**Mobile internet data**» (Dáta z mobilného internetového pripojenia).

i Aktivácia profilu. «**Mobile internet data**» (Dáta z mobilného internetového pripojenia) je povinná pre pripojenú navigáciu, pričom najskôr aktivujete zdieľanie pripojenia na vašom smartfóne.



Vyberte jeden alebo viacero profilov.

OK

Stlačením tlačidla «**OK**» potvrdíte.

i V závislosti od typu telefónu vás systém môže požiadať o prijatie alebo neprijatie prenosu vašich kontaktov a správ.

Opätovné automatické pripojenie

i Po návrate do vozidla, ak sa vo vozidle opätovne vyskytuje telefón, ktorý bol naposledy pripojený, bude automaticky rozpoznaný a do približne 30 sekúnd po aktivácii dôjde k jeho spárovaniu bez vášho zásahu (aktívny Bluetooth).

Ako vykonať zmenu profilu pripojenia:



Stlačením tlačidla **Telephone** (Telefón) zobrazíte hlavnú stránku.

alebo

TEL

Stlačením tlačidla «**OPTIONS**» (Možnosti) prejdete na vedľajšiu stránku.



Výberom položky «**Bluetooth connection**» (Pripojenie Bluetooth) zobrazíte zoznam spárovaných zariadení.



Stlačte tlačidlo «podrobnosti».



Vyberte jeden alebo viacero profilov.

OK

Stlačením tlačidla «**OK**» potvrdíte.

! Schopnosť systému pripojiť sa iba k jednému profilu závisí od daného telefónu. Štandardne sa môžu pripojiť všetky tri profily.

! Dostupné služby sú nezávislé od siete, SIM karty a kompatibility použitých Bluetooth prístrojov. Informácie o dostupných službách nájdete v návode na obsluhu telefónu alebo u svojho poskytovateľa služieb.

i Profily kompatibilné so systémom sú: HFP, OPP, PBAP, A2DP, AVRCP, MAP a PAN.

Pripojte sa na stránku značkovej predajne, kde nájdete bližšie informácie (kompatibilita, dodatočná pomoc atď.).

Správa spárovaných telefónov

i Táto funkcia umožňuje spojiť alebo odpojiť periférne zariadenie a zároveň zrušiť spárovanie.



Stlačením tlačidla **Telephone** (Telefón) zobrazte hlavnú stránku.

alebo

TEL

Stlačením tlačidla **«OPTIONS»** (Možnosti) prejdete na vedľajšiu stránku.



Výberom položky **«Bluetooth connection»** (Pripojenie Bluetooth) zobrazíte zoznam spárovaných zariadení.



Stlačte názov telefónu v zozname pre jeho odpojenie. Znovu stlačte názov telefónu pre jeho pripojenie.

Odstránenie telefónu



Zvoľte si kôš vpravo hore na displeji, čím sa zobrazí kôš vedľa vybraného telefónu.



Stlačte kôš vedľa vybraného telefónu, čím telefón odstránite do koša.

Prijatie hovoru

Prichádzajúci hovor je signalizovaný zvončením a zobrazením, ktoré prekryje časť okna zobrazeného na obrazovke.



Krátkym stlačením tlačidla **TEL** na volante prijmete prichádzajúci hovor.

A



Dlhým stlačením



tlačidla **TEL** na volante hovor odmietnete.

alebo



Vyberte položku **«End call»**.

Uskutočnenie hovoru



Používanie telefónu sa neodporúča počas riadenia vozidla. Zastavte vozidlo. Pomocou ovládačov na volante uskutočnite hovor.

Volanie na nové číslo



Stlačením tlačidla **Telephone** (Telefón) zobrazte hlavnú stránku.

alebo

TEL



Zadajte telefónne číslo pomocou digitálnej klávesnice.



Stlačením položky **«Call»** (Hovor) spustíte hovor.

Volanie kontaktu



Stlačením tlačidla **Telephone**
(Telefón) zobrazte hlavnú stránku.

alebo

TEL



Alebo stlačte a dlho podržte



tlačidlo **TEL** na volante.

Vyberte možnosť «**Contact**» (Kontakt).

Vyberte požadovaný kontakt z ponúkaného zoznamu.



Vyberte možnosť «**Call**» (Hovor).

Volanie na naposledy použité číslo



Stlačením tlačidla **Telephone**
(Telefón) zobrazte hlavnú stránku.

alebo

TEL

Alebo



Dlho stlačte



tlačidlo na volante.

Vyberte možnosť «**Calls**» (Hovory).

Vyberte požadovaný kontakt z ponúkaného zoznamu.

i Vždy je možné uskutočniť hovor aj priamo z telefónu. Z bezpečnostných dôvodov však najskôr odstavte vozidlo.

Správa kontaktov/záznamov



Stlačením tlačidla **Telephone**
(Telefón) zobrazte hlavnú stránku.

alebo

TEL

Vyberte možnosť «**Contact**» (Kontakt).



Výberom položky «**Create**»
(Vytvoriť) pridáte nový kontakt.

V záložke «**Telephone**» (Telefón) zadajte telefónne číslo kontaktu.

V záložke «**Address**» (Adresa) zadajte adresu kontaktu.

V záložke «**Email**» zadajte e-mailovú adresu kontaktu.

i Funkcia «Email» umožňuje zadávanie e-mailových adries kontaktov, ale systém v žiadnom prípade nemôže odoslať e-mail.

Správa správ



Stlačením tlačidla **Telephone** (Telefón) zobrazíte hlavnú stránku.

alebo

TEL

Stlačením tlačidla «**OPTIONS**» (Možnosti) prejdete na vedľajšiu stránku.



Výberom položky «**Messages**» (Správy) zobrazíte zoznam správ.



Vyberte záložku «**All**» (Všetky), «**Send**» (Poslať) alebo «**Incoming**» (Prichádzajúce).



V niektorom zo zoznamov správ si zvolíte podrobnosti vybranej správy.



Stlačením tlačidla «**Answer**» (Odpovedať) odošlete sms správu uloženú v systéme.



Stlačením položky «**Call**» (Hovor) spustíte hovor.



Stlačením tlačidla «**Listen**» (Prehrať) si vypočujete správu.

! Prístup k položke «**Messages**» (Správy) závisí od kompatibility smartfónu a integrovaného systému. V závislosti od smartfónu môže byť prístup k správam alebo e-mailom pomalý.

i Dostupné služby sú nezávislé od siete, SIM karty a kompatibility použitých Bluetooth prístrojov. V príručke k vášmu smartfónu nájdete služby, ku ktorým máte prístup, alebo si tieto služby zistíte u vášho operátora.

Správa sms správ



Stlačením tlačidla **Telephone** (Telefón) zobrazíte hlavnú stránku.

alebo

TEL

Stlačením tlačidla «**OPTIONS**» (Možnosti) prejdete na vedľajšiu stránku.



Výberom položky «**Messages**» (Správy) zobrazíte zoznam správ.



Vyberte záložku «**Delayed**» (Zmeškané), «**Arrived**» (Doručené), «**Not available**» (Nie je k dispozícii) alebo «**Other**» (Iné) s možnosťou vytvárania nových správ.



Stlačte tlačidlo «**Create**» (Vytvoriť), ak chcete vytvoriť novú správu.



Zvoľte si správu vybranú z niektorého zo zoznamov.



Stlačením tlačidla «**Transfer**» (Preposlať) vyberte adresáta (adresátov).



Stlačením tlačidla «**Listen**» (Prehrať) prehráte správu.

Správa e-mailov



Stlačením tlačidla **Telephone** (Telefón) zobrazte hlavnú stránku.

alebo

TEL

Stlačením tlačidla «**OPTIONS**» (Možnosti) prejdete na vedľajšiu stránku.



Výberom položky «**Messages**» (Správy) zobrazíte zoznam správ.



Vyberte záložku «**All**» (Všetky), «**Send**» (Poslať) alebo «**Incoming**» (Prichádzajúce).

Zvoľte si správu vybranú z niektorého zo zoznamov.



Stlačením tlačidla «**Listen**» (Prehrať) prehráte správu.

! Prístup k položke «**Messages**» (Správy) závisí od kompatibility smartfónu a integrovaného systému.

Konfigurácia

Nastavenia zvuku



Stlačením tlačidla **Settings** (Nastavenia) zobrazte hlavnú stránku.

alebo

SETUP



Vyberte možnosť «**Audio settings**» (Nastavenia zvuku).

Vyberte možnosť «**Ambience**» (Ekvalizér).

Alebo

«**Position**» (Vyváženie zvuku).

Alebo

«**Sound**» (Zvuk).

Alebo

«**Voice**» (Hlas).

Alebo

«**Ringtone**» (Zvonenie).

OK

Stlačením tlačidla «**OK**» uložíte nastavenia.

! Rozloženie (alebo priestorové rozloženie vďaka systému Arkamys®) zvuku je spôsob spracovania zvuku, ktorý umožňuje prispôbiť kvalitu zvuku počtu pasažierov vo vozidle. Dostupné je len v konfigurácii predných a zadných reproduktorov.

i Audio nastavenia **Ambience** (Ekvalizér) (6 voliteľných prostredí) **Bass** (Basy), **Medium** (Stredy) a **Treble** (Výšky) sú odlišné a nezávislé pre každý zdroj zvuku. Aktivujte alebo deaktivujte položku «**Loudness**» (Hlasitosť). Nastavenia pre možnosti «**Position**» (Výváženie zvuku) (**All passengers** (Všetci cestujúci), **Driver** (Vodič) a **Front only** (Iba vpredu)) sú spoločné pre všetky zdroje. Aktivujte alebo deaktivujte položku «**Touch tones**» (Odozva dotykovej obrazovky), «**Volume linked to speed**» (Hlasitosť podľa rýchlosti vozidla) a «**Auxiliary input**» (Vstup pre externý zdroj).

i Integrované audio: systém Arkamys® Sound Staging optimalizuje rozloženie zvuku v interiéri vozidla.

Nastavenia profilov

! Z bezpečnostných dôvodov a kvôli nutnosti zvýšenej opatrnosti zo strany vodiča je možné vykonávať jednotlivé úkony len **v zastavenom vozidle**.



Stlačením tlačidla **Settings** (Nastavenia) zobrazíte hlavnú stránku.

alebo

SETUP

Stlačením tlačidla «**OPTIONS**» (Možnosti) prejdete na vedľajšiu stránku.



Vyberte možnosť «**Setting of the profiles**» (Nastavenia profilov).

Zvoľte si položku «**Profile 1**» (Profil 1), «**Profile 2**» (Profil 2), «**Profile 3**» (Profil 3) alebo «**Common profile**» (Spoločný profil).



Stlačte toto tlačidlo a zadajte názov profilu pomocou virtuálnej klávesnice.

OK Stlačením tlačidla «OK» potvrdíte.



Ak chcete vložiť profilovú fotografiu, stlačte tento kláves.



Vložte USB kľúč obsahujúci fotografiu do portu USB. Vyberte fotografiu.

OK Stlačením tlačidla «OK» potvrdíte prenos fotografie.

OK Opätovným stlačením tlačidla «OK» uložíte nastavenia.

i Fotografia sa umiestni v štvorcovom formáte. Ak je fotografia v inom formáte, systém ju zdeformuje.



Stlačením tohto tlačidla vynulujete zvolený profil.

! Aktiváciou vybraného profilu sa aktivuje prednastavený anglický jazyk.

Zvoľte si «**Profil**» (1, 2 alebo 3) na jeho prepojenie s nastaveniami zvuku.



Vyberte možnosť «**Audio settings**» (Nastavenia zvuku).

Vyberte možnosť «**Ambience**» (Ekvalizér).

Alebo

«**Position**» (Vyváženie zvuku).

Alebo

«**Sound**» (Zvuk).

Alebo

«**Voice**» (Hlas).

Alebo

«**Ringtone**» (Zvonenie).

OK Stlačením tlačidla «**OK**» uložíte nastavenia.

Zmena nastavení systému



Stlačením tlačidla **Settings** (Nastavenia) zobrazíte hlavnú stránku.

alebo

SETUP

Stlačením tlačidla «**OPTIONS**» (Možnosti) prejdete na vedľajšiu stránku.



Vyberte možnosť «**Screen configuration**» (Konfigurácia obrazovky).

Vyberte možnosť «**Animation**» (Animácia).



Aktivujte alebo deaktivujte: možnosť «**Automatic scrolling**» (Automatické rolovanie textu).

Vyberte možnosť «**Brightness**» (Jas).



Pohybom kurzora nastavíte jas displeja a/alebo združeného prístroja.



Stlačením tlačidla **Settings** (Nastavenia) zobrazíte hlavnú stránku.

alebo

SETUP

Stlačením tlačidla «**OPTIONS**» (Možnosti) prejdete na vedľajšiu stránku.



Vyberte možnosť «**System settings**» (Nastavenia systému).

Výberom položky «**Units**» (Jednotky) zmeňte jednotky vzdialenosti, spotreby paliva a teploty.

Výberom položky «**Factory settings**» (Továrenské nastavenia) sa vrátite k pôvodným nastaveniam.

! Návrat systému k pôvodným nastaveniam výrobcu aktivuje predvolený anglický jazyk.

Výberom položky «**System info**» (Systémové informácie) zobrazíte verzie rôznych modulov, ktoré sú nainštalované v systéme.

Voľba jazyka



Stlačením tlačidla **Settings** (Nastavenia) zobrazte hlavnú stránku.

alebo

SETUP

Stlačením tlačidla **«OPTIONS»** (Možnosti) prejdete na vedľajšiu stránku.



Výberom položky **«Languages»** (Jazyky) zmeníte jazyk.

Nastavenie dátumu



Stlačením tlačidla **Settings** (Nastavenia) zobrazte hlavnú stránku.

alebo

SETUP

Stlačením tlačidla **«OPTIONS»** (Možnosti) prejdete na vedľajšiu stránku.



Vyberte možnosť **«Setting the time-date»** (Nastavenie dátumu a času).

Vyberte možnosť **«Date»** (Dátum).



Stlačením tohto tlačidla nastavíte dátum.

OK

Stlačením tlačidla **«OK»** potvrdíte.



Zvoľte si formát zobrazovania dátumu.

i Nastavenie dátumu a času je dostupné len v prípade, ak je deaktivovaná **«synchronizácia GPS»**. Prechod zo zimného na letný čas sa uskutoční zmenou časového pásma.

Nastavenie času



Stlačením tlačidla **Settings** (Nastavenia) zobrazte hlavnú stránku.

alebo

SETUP

Stlačením tlačidla **«OPTIONS»** (Možnosti) prejdete na vedľajšiu stránku.



Vyberte možnosť **«Setting the time-date»** (Nastavenie dátumu a času).

Vyberte možnosť **«Time»** (Čas).



Stlačte toto tlačidlo a pomocou virtuálnej klávesnice nastavte čas.

OK

Stlačením tlačidla **«OK»** potvrdíte.



Stlačte toto tlačidlo a vyberte časové pásmo.

Často kladené otázky

Nasledujúce informácie obsahujú odpovede na najčastejšie otázky týkajúce vášho audio systému.

 Zvoľte si formát zobrazovania času (12 h/24 h).

 Aktivujte alebo deaktivujte synchronizáciu s GPS (UTC).

OK Stlačením tlačidla «**OK**» potvrdíte.

i Systém automaticky nezmení letný čas na zimný a naopak (v závislosti od krajiny).



Vyberte možnosť «**Color schemes**» (Motívy).



Zvoľte si farebný motív v zozname a následne potvrdíte stlačením tlačidla «**OK**».

i Pri každej zmene grafického prostredia systém vykoná reštart, pričom displej nakrátko zhasne.

Grafické prostredia

! Z bezpečnostných dôvodov sa postup zmeny grafického prostredia smie vykonať len v **zastavenom vozidle**.



Stlačením tlačidla **Settings** (Nastavenia) zobrazte hlavnú stránku.

alebo

SETUP

Navigácia

OTÁZKA	ODPOVEĎ	RIEŠENIE
Výpočet trasy nebol úspešný.	Kritériá navádzania sú možno v rozpore s aktuálnou polohou (vylúčenie ciest s poplatkami na spoplatnenej komunikácii).	Skontrolujte v ponuke « Navigation » (Navigácia) kritériá navádzania.
Body záujmu sa nezobrazujú.	Neboli vybrané body záujmu.	Vyberte si body záujmu zo zoznamu bodov záujmu.
Zvuková výstraha «Nebezpečná zóna» nie je funkčná.	Zvuková výstraha nie je aktívna alebo je hlasitosť príliš nízka.	Aktivujte zvukovú výstrahu v ponuke « Navigation » (Navigácia) a skontrolujte hlasitosť hlasu v nastaveniach zvuku.
Systém neponúka obchádzku nehody na trase.	Kritériá navádzania nezohľadňujú správy TMC.	Nastavte funkciu «Dopravné spravodajstvo» v zozname nastavení (bez funkcie, funkcia ovládaná manuálne, automatická funkcia).
Je signalizovaná výstražná správa « Danger area » (Nebezpečná zóna), ktorá sa netýka mojej trasy.	Okrem navádzania systém oznámi všetky «nebezpečné zóny», ktoré sa nachádzajú v kuželovitej oblasti pred vozidlom. Systém môže upozorňovať na «nebezpečné zóny» na blízkych alebo súbežných cestných komunikáciách.	Zväčšite mapu pre zobrazenie presnej polohy oblasti « Danger area » (Nebezpečná zóna). Zvoľte možnosť « On the route » (Na navádzanej trase), aby ste neboli viac upozorňovaní mimo navádzania alebo skráťte dobu oznamovania.
Niektoré dopravné zápchy na trase nie sú dané v aktuálnom čase.	Pri naštartovaní motora systém zachytáva počas niekoľkých minút dopravné správy.	Počkajte, kým budú dopravné informácie správne prijaté (zobrazenie ikon dopravného spravodajstva na mape).
	V niektorých krajinách sú pre dopravné spravodajstvo registrované len hlavné cesty (diaľnice atď.).	Toto je úplne normálne. Systém je závislý na dopravných správach, ktoré sú k dispozícii.
Nadmorská výška sa nezobrazuje.	Pri naštartovaní motora môže inicializácia GPS trvať až 3 minúty, pokiaľ správne nezachytí viac ako 4 satelity.	Počkajte na úplné spustenie systému, aby pokrytie GPS predstavovalo minimálne 4 satelity.
	V závislosti od geografického prostredia (tunel, atď.) alebo počas sa môžu podmienky príjmu signálu GPS meniť.	Toto správanie je normálne. Systém je závislý na podmienkach prijímania signálu GPS.
Moja navigácia už nie je pripojená.	Počas štartovania a v niektorých geografických oblastiach nemusí byť pripojenie dostupné.	Skontrolujte, či sú pripojené služby aktivované (nastavenia, zmluva).

Rádio

OTÁZKA	ODPOVEĎ	RIEŠENIE
<p>Kvalita príjmu naladenej rozhlasovej stanice sa postupne zhoršuje alebo nefungujú uložené stanice (žiadny zvuk, je zobrazené 87,5 Mhz atď.)</p>	<p>Vozidlo je príliš vzdialené od vysielača počúvanej stanice alebo sa v geografickej oblasti nenachádza žiaden vysielač.</p>	<p>Aktivácia funkcie «RDS» prostredníctvom skrátenej ponuky umožní systému skontrolovať, či sa v prechádzanej geografickej zóne nenachádza výkonnejší vysielač.</p>
	<p>Okolité prostredie (kopce, budovy, tunely, parkoviská, podzemné priestory atď.) môže prerušiť príjem, a to aj v režime RDS.</p>	<p>Tento jav je normálny a nie je prejavom žiadnej poruchy audio zariadenia.</p>
	<p>Chýba anténa alebo je poškodená (napríklad pri použití automatickej umývacej linky alebo podzemného parkoviska).</p>	<p>Dajte si anténu skontrolovať v značkovej servisnej sieti.</p>
<p>Nenachádzam niektoré rádiostanice v zozname prijímaných staníc. Názov rádiostanice sa mení.</p>	<p>Stanica možno nebola vybraná alebo zmenila svoj názov v zozname. Niektoré rádiostanice vysielaajú namiesto svojich názvov iné údaje (napr. názov skladby). Systém interpretuje tieto údaje ako názov stanice.</p>	<p>Stlačte a podržte tlačidlo «Update list» (Aktualizovať zoznam) vo vedľajšej ponuke «Radio stations» (Rozhlasové stanice).</p>

Médiá

OTÁZKA	ODPOVEĎ	RIEŠENIE
Prehrávanie môjho kľúča USB začne po veľmi dlhom čase (približne po 2 až 3 minútach).	Niektoré súbory dodané súčasne s kľúčom môžu výrazne spomaliť prístup k prehrávaniu kľúča (10 násobok uvádzaného času).	Vymažte súbory dodané súčasne s kľúčom a obmedzte počet podpriechok v súborovej štruktúre kľúča.
CD sa vždy vysunie, alebo sa neprehráva.	CD je otočené naopak, nemožno ho prečítať, neobsahuje zvukové súbory alebo obsahuje zvukové súbory formátu, ktorý zvukový systém nedokáže rozpoznať. CD bolo napálené vo formáte, ktorý nie je kompatibilný s prehrávačom (udf...). CD je chránené systémom proti nelegálnemu kopírovaniu, ktorý je audio systémom nerozpoznateľný.	Skontrolujte stranu, ktorou bol disk CD vložený do prehrávača. Skontrolujte stav disku CD, ak je poškodený, nebude možné ho prehrať. Skontrolujte obsah v prípade nahratých diskov CD: pozrite si rady uvedené v časti «AUDIO». Audio systém CD nenačíta disky DVD. Z dôvodu nedostatočnej kvality audio systém neprečíta niektoré napálené CD.
Doba čakania po vložení disku CD alebo pripojení kľúča USB je pomerne dlhá.	Po vložení nového kľúča systém načíta určité množstvo údajov (adresáre, názov, interpret atď.). To môže trvať od niekoľkých sekúnd až po niekoľko minút.	Je to úplne normálne.
Zvuk CD je nekvalitný.	Používaný disk CD je poškrábaný alebo nekvalitný. Zvukové nastavenia (hĺbky, výšky, hudobné prostredie) sú nevhodné.	Vkladajte kvalitné disky CD a uchovávajte ich vo vyhovujúcich podmienkach. Vráťte nastavenia hĺbok a výšok na hodnotu 0. Nevyberajte hudobné prostredie.
Niektoré symboly informácií práve počúvaných médií nie sú zobrazené správne.	Audio systém nevie spracovať niektoré typy symbolov.	Používajte štandardné symboly pre názvy stôp a zoznamu.
Prehrávanie súborov pri streamingu sa nespúšťa.	Pripojené zariadenie automaticky nespustí prehrávanie.	Spustíte prehrávanie zo zariadenia.
Názvy skladieb a dĺžka prehrávania sa nezobrazujú na obrazovke pri audio streamingu.	Profil Bluetooth neumožňuje prenos týchto údajov.	

Telefón

OTÁZKA	ODPOVEĎ	RIEŠENIE
Nemôžem pripojiť telefón s rozhraním Bluetooth.	Je možné, že funkcia Bluetooth na telefóne je vypnutá alebo sa telefón nachádza na mieste neviditeľnom pre systém.	Skontrolujte, či je aktivovaná funkcia Bluetooth vášho telefónu. Skontrolujte v nastaveniach telefónu, či je «viditeľný pre všetky».
	Telefón Bluetooth nie je kompatibilný so systémom.	Kompatibilitu vášho telefónu môžete skontrolovať na stránke značkovej predajne (služby).
Nie je počuť zvuk telefónu pripojeného prostredníctvom rozhrania Bluetooth.	Zvuk je závislý súčasne od systému a telefónu.	Zvýšte hlasitosť audio systému, ak je to požadované, na maximum, a zvýšte v prípade potreby hlasitosť telefónu.
	Hluk v okolí ovplyvňuje kvalitu telefónneho hovoru.	Znížte hluk v okolí (zatvorte okná, stíšte vetranie, spomaľte atď.).
Niektoré kontakty sa v zozname zobrazujú duplikovane.	Možnosti synchronizácie kontaktov ponúkajú synchronizáciu kontaktov na karte SIM, v telefóne alebo obidve spolu. Keď zvolíte tieto dve synchronizácie, niektoré kontakty môžete vidieť duplikované.	Vyberte možnosť « Display SIM card contacts » (Zobraziť kontakty zo SIM karty) alebo « Display telephone contacts » (Zobraziť kontakty z telefónu).
Kontakty sú uvedené v abecednom poradí.	Niektoré telefóny ponúkajú možnosť zobrazovania. V závislosti od zvolených parametrov sa kontakty môžu zobrazovať v rôznom osobitnom poradí.	Upravte nastavenia zobrazenia telefónneho zoznamu.
Systém neprijíma správy SMS.	Režim pripojenia Bluetooth neumožňuje zasielanie textových správ SMS do systému.	

Nastavenia

OTÁZKA	ODPOVEĎ	RIEŠENIE
<p>V prípade zmeny nastavenia výšok a hĺbok sa zruší výber zvukového prostredia. Pri zmene zvukového prostredia sa nastavenie výšok a hĺbok vynuluje.</p>	<p>Výber ekvalizéra si vyžaduje nastavenie výšok a hĺbok a naopak.</p>	<p>Zmeňte nastavenie výšok a hĺbok alebo nastavenie zvukového prostredia, aby ste získali požadované zvukové prostredie.</p>
<p>Pri nastavovaní vyváženia zvuku sa zruší výber rozloženia zvuku. Pri zmene rozloženia sa nastavenie vyváženia prednastaví.</p>	<p>Výber nastavenia rozloženia si vyžaduje nastavenie vyváženia a naopak.</p>	<p>Modifikujte nastavenie vyváženia alebo nastavenie rozloženia zvuku pre získanie požadovanej kvality zvuku.</p>
<p>Medzi jednotlivými zdrojmi zvuku existuje rozdiel v kvalite zvuku.</p>	<p>Na získanie optimálnej kvality posluchu môžu byť nastavenia zvuku prispôbené jednotlivým zdrojom zvuku, čo môže zároveň spôsobiť viditeľný rozdiel pri zmene zdroja zvuku.</p>	<p>Skontrolujte, či sú nastavenia zvuku prispôbené na počúvaný zdroj zvuku. Odporúča sa nastaviť funkcie zvuku (Bass (Basy), Treble (Výšky), Balance (Vyváženie zvuku)) do strednej polohy, vybrať možnosť «Žiadne» hudobné prostredie a nastaviť korekciu hlasitosti v režime CD do polohy «Aktívna» alebo do polohy «Neaktívna» v režime rádia.</p>
<p>Po vypnutí motora sa systém po niekoľkých minútach činnosti zastaví.</p>	<p>Ak je motor vypnutý, závisí čas funkčnosti systému od úrovne nabitia batérie. Pri bežnom vypnutí systém automaticky prejde do režimu úspory energie z dôvodu zachovania dostatočnej úrovne nabitia batérie.</p>	<p>Zapnite zapalovanie, aby ste zvýšili úroveň nabitia batérie.</p>
<p>Dátum a čas nie je možné nastaviť.</p>	<p>Nastavenie dátumu a času je dostupné len v prípade, ak je deaktivovaná synchronizácia so satelitmi.</p>	<p>Ponuka Nastavenia/Možnosti/Nastavenie dátumu a času. Vyberte záložku «Čas» (Aktivácia) a deaktivujte «synchronizáciu GPS» (UTC).</p>

Manufacturer: Continental Automotive Czech Republic, s.r.o. Europe

1999/5/EC Directive regulatory notices

This device has been evaluated against the essential requirements of the 1999/5/EC Directive.

Bulgarian	С настоящото "Continental Automotive Czech Republic, s.r.o." декларира, че "NAC EUR WAVEZ" отговаря на съществено изисвания и другите прописани изисвания на Директива 1999/5/EC.
Croatian	Opisno "Continental Automotive Czech Republic, s.r.o.", izjavljuje da ovaj "NAC EUR WAVEZ" je u skladu s osnovnim zahtjevima i drugim relevantnim odredbama Direktive 1999/5/EC.
Czech	"Continental Automotive Czech Republic, s.r.o." tímto prohlašuje, že tento "NAC EUR WAVEZ" je ve shodě se základními požadavky a dalšími příslušnými ustanoveními směrnice 1999/5/ES.
Danish	Undertegnede, "Continental Automotive Czech Republic, s.r.o." erklærer herved, at følgende udstyr "NAC EUR WAVEZ" overholder de væsentlige krav og øvrige relevante krav i direktiv 1999/5/EF.
Dutch	Hierbij verklaart "Continental Automotive Czech Republic, s.r.o." dat het toestel "NAC EUR WAVEZ" in overeenstemming is met de essentiële eisen en de andere relevante bepalingen van richtlijn 1999/5/EG.
English	Herby, "Continental Automotive Czech Republic, s.r.o.", declares that this "NAC EUR WAVEZ" is in compliance with the essential requirements and other relevant provisions of Directive 1999/5/EC.
Estonian	Käesolevaga kinnitab "Continental Automotive Czech Republic, s.r.o." seadme "NAC EUR WAVEZ" vastavalt direktiivi 1999/5/EE põhiolemele ja nimetatud direktiivist tulenevatele teistele asjakohastele sätetele.
German	Hiermit erkläre "Continental Automotive Czech Republic, s.r.o.", dass sich das Gerät "NAC EUR WAVEZ" in Übereinstimmung mit den grundlegenden Anforderungen und den übrigen einschlägigen Bestimmungen der Richtlinie 1999/5/EG befindet.
Greek	ΜΕ ΤΗΝ ΠΑΡΟΥΣΑ "Continental Automotive Czech Republic, s.r.o." ΔΗΛΩΝΕΙ ΟΤΙ "NAC EUR WAVEZ" ΣΥΜΠΟΡΝΕΙΤΑΙ ΠΡΟΣ ΤΗ ΟΥΣΙΩΔΕΣ ΑΠΑΙΤΗΣΕΙΣ ΚΑΙ ΤΙΣ ΑΛΙΤΕΡΕΣ ΕΚΤΙΜΕΣ ΔΙΑΤΑΞΕΙΣ ΤΗΣ ΟΔΗΓΙΑΣ 1999/5/ΕΚ.
Hungarian	Alulírott, "Continental Automotive Czech Republic, s.r.o." nyilatkozik, hogy a "NAC EUR WAVEZ" megfelel a vonatkozó alapvető követelményeknek és az 1999/5/EC irányelv egyéb előírásainak.
Finnish	"Continental Automotive Czech Republic, s.r.o." vakuuttaa täten että "NAC EUR WAVEZ" tyypillinen laite on direktiivin 1999/5/EF oleellisten vaatimusten ja sitä koskevien direktiivin muiden ehtojen mukainen.
French	Par la présente "Continental Automotive Czech Republic, s.r.o." déclare que l'appareil "NAC EUR WAVEZ" est conforme aux exigences essentielles et aux autres dispositions pertinentes de la directive 1999/5/CE.
Icelandic	Hér með lýsir "Continental Automotive Czech Republic, s.r.o." yfir því að "NAC EUR WAVEZ" er í samræmi við grunnkröfur og aðrar kröfur, sem liggja er á tilskipun 1999/5/EC
Italian	Con la presente "Continental Automotive Czech Republic, s.r.o." dichiara che questo "NAC EUR WAVEZ" è conforme ai requisiti essenziali ed alle altre disposizioni pertinenti stabilite dalla direttiva 1999/5/CE.
Latvian	Ar šo "Continental Automotive Czech Republic, s.r.o." deklarē, ka "NAC EUR WAVEZ" atbilst Direktīvas 1999/5/EEK būtiskajām prasībām un citiem ar to saistītajiem noteikumiem.
Lithuanian	Šiuo "Continental Automotive Czech Republic, s.r.o." deklaruoja, kad šis "NAC EUR WAVEZ" atitinka esminius reikalavimus ir kitas 1999/5/EB Direktivos nuostatas.
Maltese	Hawnhekk, "Continental Automotive Czech Republic, s.r.o.", jidher li dan "NAC EUR WAVEZ" jikkonforma mal-higijiet essenzjali u ma provvedimenti oħrajn relevanti li hemm fid-Direttiva 1999/5/CE.
Norwegian	At de "Continental Automotive Czech Republic, s.r.o." erklærer herved at utstyret "NAC EUR WAVEZ" er i samsvar med de grunnleggende krav og øvrige relevante krav i direktiv 1999/5/EF.
Polish	Niniejszym "Continental Automotive Czech Republic, s.r.o." oświadcza, że "NAC EUR WAVEZ" jest zgodny z zasadniczymi wymaganiami oraz pozostałymi istotnymi postanowieniami Dyrektywy 1999/5/EC.
Portuguese	"Continental Automotive Czech Republic, s.r.o." declara que este "NAC EUR WAVEZ" está conforme com os requisitos essenciais e outras disposições da Directiva 1999/5/CE.
Slovak	"Continental Automotive Czech Republic, s.r.o." týmto vyhlasuje, že "NAC EUR WAVEZ" spĺňa základné požiadavky a všetky príslušné ustanovenia Smernice 1999/5/ES.
Slovenian	"Continental Automotive Czech Republic, s.r.o." izjavlja, da je ta "NAC EUR WAVEZ" v skladu z bistvenimi zahtevami in ostalimi relevantnimi določili direktive 1999/5/ES.
Spanish	Por medio de la presente "Continental Automotive Czech Republic, s.r.o." declara que "NAC EUR WAVEZ" cumple con los requisitos esenciales y cualesquiera otras disposiciones aplicables o exigibles de la Directiva 1999/5/CE.
Swedish	Härmed intygar "Continental Automotive Czech Republic, s.r.o." att denna "NAC EUR WAVEZ" står i överensstämmelse med de väsentliga egenskapskrav och övriga relevanta bestämmelser som framgår av direktiv 1999/5/EG.

In order to satisfy the essential requirements of 1999/5/EC Directive, the product is compliant with the following standards:

RF spectrum use (R&TTE art. 3.2)	ETSI/EN 300 328 V1.9.1 (2015-02)
EMC (R&TTE art. 3.1b)	ETSI/EN 301 489-1 V1.9.2 (2011-09)
	ETSI/EN 301 489-17 V2.2.1 (2012-09)
	ETSI/EN 300 440-2 V1.4.1 (2010-08)
	EN 55013 (2013) EN 55020 (2007)
Health & Safety (R&TTE art. 3.1a)	EN 60950-1:2006 + A11:2009 + A12:2011 + A1:2010 + AC:2011 + A2:2013
RoHS	2011/65/UE, 2014/1/UE, 2014/6/UE, 2014/8/UE, 2014/16/UE

The conformity assessment procedure referred to in Article 10 and detailed in Annex IV of Directive 1999/5/EC has been followed with the involvement of the following Notified Body:

AT4 wirelless, S.A.
Parque Tecnológico de Andalucía
C/ Severo Ochoa 2
29590 Campanillas – Málaga
SPAIN
Notified Body No: 1909

Thus, the following marking is included in the product (**Label on top**):

CE 1909

There is no restriction for the commercialization of this device in all the countries of the European Union.

- Specific instructions of installation and proper use of the equipment

This Multimedia System Equipment must be fixed in a car dashboard.

This Equipment is intended to be installed by service persons or qualified operators in a restricted access location that can only be accessed by using a tool.

The external devices and accessories connected to the equipment shall comply its product standard in order to prevent fire risks.

Fuse characteristics:

MINI AUTO FUSE W Yellow 20:

Voltage rated: 32V (Volts)

Current rated: 20A (Amperes)

600	0.30 seconds	0.100 seconds
350	0.080 seconds	0.250 seconds
200	0.15 seconds	5 seconds
135	0.75 seconds	600 seconds
110	100 hours	-
% of rating	Minimum	Maximum
	Blow Time	

- List of countries within the EU or geographical zones where it can be used.

There is no restriction for the commercialization of this device in all the countries of the European Union:

Austria, Belgium, Bulgaria, Croatia, Cyprus, Czech Republic, Denmark, Estonia, Finland, France, Germany, Greece, Hungary, Ireland, Italy, Latvia, Lithuania, Luxembourg, Malta, Netherlands, Poland, Portugal, Romania, Slovakia, Slovenia, Spain, Sweden, United Kingdom,

- Information about the license that apply to it.
- There is no specific license.
- Restrictions or possible additional restrictions when trying to achieve the authorisation of use of the equipment.
- There is no specific restriction to achieve the authorisation of use of the equipment.

USA – Federal Communications Commission (FCC)

FCC ID: ZFW-NACEUR2

1. Modification Statement

“Continental Automotive Rambouillet France S.A.S.” has not approved any changes or modifications to this device by the user. Any changes or modifications could void the user’s authority to operate the equipment.

2. Interference statement

This device complies with part 15 of the FCC Rules. Operation is subject to the following two conditions:

- (1) This device may not cause harmful interference, and
- (2) This device must accept any interference received, including interference that may cause undesired operation.

3. Wireless notice:

This device complies with FCCC radiation exposure limits set forth for an uncontrolled environment and meets the FCC radio frequency (RF) Exposure Guidelines. This transmitter must not be co-located or operating in conjunction with any other antenna or transmitter.

4. FCC Class A/B digital device or peripheral notice – Class

This equipment has been tested and found to comply with the limits for a Class B digital device, pursuant to part 15 of the FCC Rules. These limits are designed to provide reasonable protection against harmful interference in a residential installation. This equipment generates, uses and can radiate radio frequency energy and, if not installed and used in accordance with the instructions, may cause harmful interference to radio communications. However, there is no guarantee that interference will not occur in a particular installation. If this equipment does cause harmful interference to radio or television reception, which can be determined by turning the equipment off and on, the user is encouraged to try to correct the interference by one or more of the following measures:

- Reorient or relocate the receiving antenna.
- Increase the separation between the equipment and receiver.
- Connect the equipment into an outlet on a circuit different from that to which the receiver is connected.
- Consult the dealer or an experienced radio/TV technician for help.

CITROËN Connect Radio



Multimediálny audio systém – telefón Bluetooth®

Obsah	
Prvé kroky	2
Ovládače na volante	3
Ponuky	4
Aplikácie	6
Rádio	7
Rádio DAB (Digital Audio Broadcasting)	9
Médiá	10
Telefón	12
Konfigurácia	18
Často kladené otázky	21

i Jednotlivé opísané funkcie a nastavenia sa líšia v závislosti od verzie a konfigurácie vášho vozidla.

! Z bezpečnostných dôvodov musí vodič vykonať úkony spárovania mobilného telefónu Bluetooth so systémom hands-free audio systému Bluetooth, ktoré si vyžadujú jeho zvýšenú pozornosť, len v **zastavenom vozidle** a pri zapnutom zapaľovaní.

i Systém je chránený takým spôsobom, aby bol funkčný len vo vašom vozidle. Zobrazená správa o **režime úspory energie** signalizuje bezprostredný pohotovostný stav.

i Zdrojové kódy OSS (Open Source Software) systému nájdete na internetovej stránke
<https://www.groupe-psa.com/fr/oss/>
<https://www.groupe-psa.com/en/oss/>

Prvé kroky



Ak je zapnutý motor, stlačenie stlmí zvuk.

Ak je vypnuté zapalovanie, stlačením sa systém zapne.



Nastavenie hlasitosti.

K jednotlivým ponukám sa dostanete pomocou tlačidiel umiestnených na oboch stranách dotykového displeja alebo pod dotykovým displejom, následne stlačte zobrazené tlačidlá na dotykovom displeji.

V závislosti od modelu sa k jednotlivým ponukám dostanete pomocou tlačidiel «**Source**» (Zdroj) alebo «**Menu**» (Ponuka) na oboch stranách dotykového displeja, následne stlačte zobrazené tlačidlá na dotykovom displeji.

Kedykoľvek môžete zobrazíť ponuku stlačením obrazovky tromi prstami.

Všetky dotykové oblasti displeja sú bielej farby. Stlačením tlačidla v šedej zóne sa vrátite o úroveň alebo potvrdíte. Stlačením tlačidla so šípkou späť sa vrátite o úroveň alebo potvrdíte.

! Displej je «kapacitného» typu. Displej odporúčame čistiť jemnou, neabrazívnou handričkou (na čistenie okuliarov), bez akéhokoľvek čistiaceho prípravku. Obrazovky sa nedotýkajte ostrými predmetmi. Obrazovky sa nedotýkajte mokrymi rukami.

Niektoré informácie sú trvalo zobrazené na hornej lište dotykového displeja:

- Vyvolanie informácií týkajúcich sa klimatizácie (v závislosti od verzie) a priamy prístup k príslušnej ponuke.
- Pripomenutie informácií o práve používanom médiu a telefóne.
- Prístup k nastaveniam dotykového displeja a digitálneho združeného prístroja.

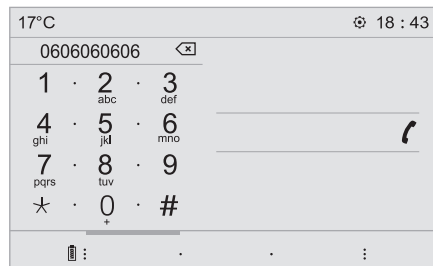

Výber zdroja zvuku (v závislosti od verzie):

- Rozhlasové stanice FM/DAB*/AM*.
- Telefón pripojený cez rozhranie Bluetooth a multimediálne vysielanie Bluetooth* (streaming).
- Prehrávač CD (v závislosti od modelu).
- USB kľúč.
- Prehrávač mediálnych súborov pripojený cez pomocnú zásuvku (v závislosti od modelu).

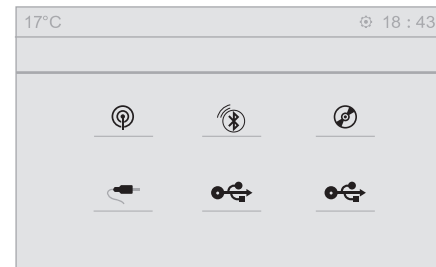

i Prostredníctvom ponuky «**Settings**» (Nastavenia) môžete vytvoriť profil pre jednu osobu alebo pre celú skupinu osôb so spoločnými záujmami, s možnosťou predvolenia množstva nastavení (uloženie rozhlasových staníc, audio nastavenia, zvukové prostredia atď.), pričom uloženie nastavení prebieha automaticky.

* V závislosti od výbavy.

i V prípade horúčavy môže dôjsť k stlmeniu zvuku z dôvodu ochrany systému. Zvuk sa môže uviesť do pohotovostného stavu (úplné vypnutie displeja a zvuku) na minimálne 5 minút.

Návrat k pôvodnému stavu sa uskutoční až vtedy, keď teplota vo vnútri vozidla klesne.

Ovládače na volante

Ovládače na volante – typ 1



Rádio:

Voľba predchádzajúcej/nasledujúcej uloženej rádiostanice.

Voľba predchádzajúceho/nasledujúceho prvku z ponuky alebo zoznamu.

Médiá:

Voľba predchádzajúcej/nasledujúcej skladby.

Voľba predchádzajúceho/nasledujúceho prvku z ponuky alebo zoznamu.



Rádio:

Krátke stlačenie: zobrazenie zoznamu rádiostaníc.

Dlhé stlačenie: aktualizácia zoznamu.

Médiá:

Krátke stlačenie: zobrazenie zoznamu adresárov.

Dlhé stlačenie: zobrazenie dostupných možností usporiadania.



Zmena zdroja zvuku (rádio, USB, AUX (ak je pripojené zariadenie), CD, streaming).



Potvrdenie voľby.



Zvýšenie hlasitosti.



Zníženie hlasitosti.



Vypnutie/obnovenie zvuku súčasným stlačením tlačidiel pre zvýšenie a zníženie zvuku.

Ovládače na volante – typ 2



V závislosti od modelu.



Hlasové príkazy:

Tento ovládač sa nachádza na volante alebo na konci ovládacej páčky osvetlenia (v závislosti od modelu).

Krátke stlačenie – hlasové príkazy smartfónu prostredníctvom systému.



Zvýšenie hlasitosti.

alebo



Vypnutie zvuku/obnovenie zvuku.

Alebo

Súčasným stlačením tlačidiel na zvýšenie a zníženie hlasitosti vypnete zvuk.

alebo



Zvuk obnovíte stlačením jedného z dvoch tlačidiel hlasitosti.

Zníženie hlasitosti.



alebo



SRC



Médiá (krátke stlačenie): zmena multimediálneho zdroja.

alebo

Telefón (krátke stlačenie): spustenie telefónneho hovoru.

SRC

Prebiehajúci hovor (krátke stlačenie): prístup do ponuky telefónu.

Telefón (dlhé stlačenie): odmietnutie

prichádzajúceho hovoru, ukončenie hovoru; mimo prebiehajúceho hovoru prístup do ponuky telefónu.



Rádio (otáčanie): predchádzajúca/nasledujúca predvoľba.

alebo

Médiá (otáčanie): predchádzajúca/nasledujúca skladba, posúvanie v zozname.



Krátke stlačenie: potvrdenie voľby; ak nie je zvolené nič, prístup do predvoľieb.

LIST

Rádio: zobrazenie zoznamu staníc.

Médiá: zobrazenie zoznamu skladieb.

Rádio (stlačenie a podržanie): aktualizovanie zoznamu naladených staníc.

Ponuky

V závislosti od modelu verzie

Klimatizácia



Riadi rôzne nastavenia teploty a prietoku vzduchu.

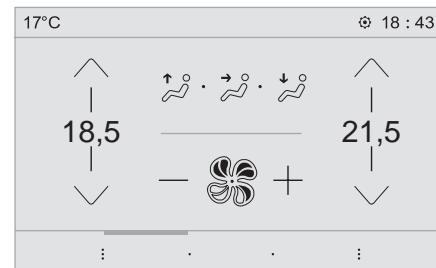

Aplikácie



Prístup ku konfigurovateľnému zariadeniu.

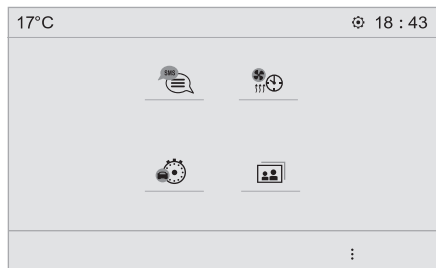

Telefón



Pripojenie telefónu cez rozhranie Bluetooth®.

Používanie určitých aplikácií smartfónu pripojeného prostredníctvom MirrorLink™, CarPlay® alebo Android Auto.

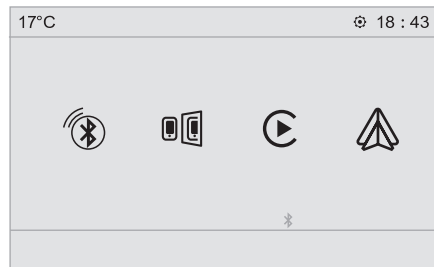

Nastavenia



Konfigurácia osobného profilu a/alebo zvuku (vyváženie, zvukové prostredie atď.) a zobrazovania (jazyk, jednotky, dátum, čas atď.).

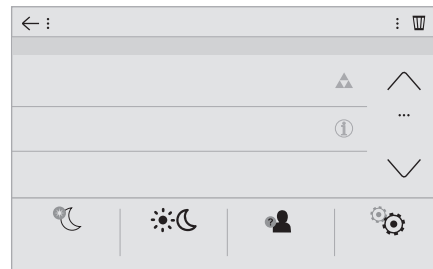

Rádio médiá



Výber zdroja zvuku alebo stanice.

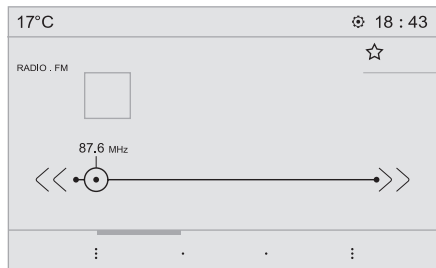

Riadenie



Aktivácia, deaktivácia, nastavenie určitých funkcií vozidla.



Navigácia



Nastavte navádzanie a vyberte destináciu pomocou MirrorLink™, CarPlay® alebo Android Auto.

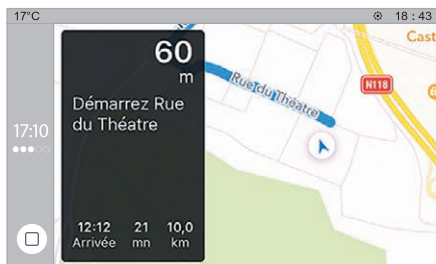

Aplikácie

Zobrazenie fotografií

Vložte kľúč USB do portu USB.

! Z dôvodu ochrany systému nepoužívajte rozbočovač USB.

Systém načíta zložky a obrazové súbory vo formátoch: .tiff; .gif; .jpg/jpeg; .bmp; .png.



Stlačením tlačidla **Applications** (Aplikácie) zobrazíte hlavnú stránku.



Stlačte tlačidlo **«Photos»** (Fotografie).



Vyberte zložku.



Vyberte snímku, ktorú chcete zobrazit'.



Stlačením tohto tlačidla zobrazíte podrobnosti fotografie.



Stlačením tlačidla so šípkou späť sa vrátite o úroveň.

Správa správ



Stlačením tlačidla **Applications** (Aplikácie) zobrazíte hlavnú stránku.



Stlačte tlačidlo «SMS».



Zvoľte si záložku «SMS».



Stlačte toto tlačidlo pre voľbu nastavení zobrazenia správ.



Stlačením tohto tlačidla vyhľadajte kontakt.



Zvoľte si záložku **«Quick messages»** (Predvolené SMS).



Stlačte toto tlačidlo pre voľbu nastavení zobrazenia správ.

Rádio

Výber stanice



Stlačením tlačidla **Radio Media** zobrazte hlavnú stránku.



Pre automatické vyhľadávanie rozhlasových staníc stlačte jedno z tlačidiel.

Alebo



Presuňte kurzor pre manuálne vyhľadanie frekvencie nahor alebo nadol.

Alebo

MHz
KHz

Stlačte frekvenciu.



Pomocou virtuálnej klávesnice zadajte hodnoty vlnového pásma FM a AM.

OK

Stlačením tlačidla «**OK**» potvrdíte.

! Príjem rádia môže ovplyvniť používanie neschválených elektrických zariadení, ako napríklad nabíjačky USB pripojenej do zásuvky 12 V.

Vonkajšie prostredie (kopce, budovy, tunely, parkoviská, podzemné priestory atď.) môže znemožniť príjem, a to aj v režime RDS. K tomuto javu bežne dochádza pri šírení rozhlasových vln a v žiadnom prípade neznamena poruchu audio zariadenia.

Zmena vlnového pásma



Stlačením tlačidla **Radio Media** zobrazte hlavnú stránku.

Stlačením tlačidla «**OPTIONS**» (Možnosti) sa dostanete na vedľajšiu stránku.



Stlačením tlačidla «**Band**» zmeníte vlnový rozsah.



Potvrdíte stlačením šedej zóny.

Uloženie rádiostanice do pamäte

Vyberte stanicu alebo frekvenciu.



Krátko stlačte obrys hviezdičky. Ak je hviezdička plná, rádiostanica je už prednastavená.

Alebo

Vyberte stanicu alebo frekvenciu.

Stlačte tlačidlo «**Preset**» (Oblúbené).



Stanicu uložíte do pamäte dlhým stlačením niektorého tlačidla.

Aktivácia/deaktivácia služby RDS



Stlačením tlačidla **Radio Media** zobrazte hlavnú stránku.

Stlačením tlačidla «**OPTIONS**» (Možnosti) sa dostanete na vedľajšiu stránku.



Aktivujte/deaktivujte položku «**RDS**» (Sledovanie stanice).



Potvrdíte stlačením šedej zóny.

i Ak je RDS aktivované, umožňujú na základe automatického sledovania frekvencie počúvanie tej istej stanice. Za určitých podmienok však nie je možné zabezpečiť sledovanie stanice RDS, pretože rozhlasové stanice nemajú 100 % pokrytie signálom na celom území danej krajiny. To vysvetľuje stratu príjmu signálu stanice na prechádzanej trase.

Zobrazovanie textových informácií

i Funkcia «Rozhlasové textové informácie» umožňuje zobrazovať správy vysielané rozhlasovou stanicou, ktoré sa týkajú rozhlasového vysielania alebo prehrávanej skladby.



Stlačením tlačidla **Radio Media** zobrazíte hlavnú stránku.

Stlačením tlačidla «**OPTIONS**» (Možnosti) sa dostanete na vedľajšiu stránku.



Aktivujte/deaktivujte položku «**News**» (Informácie).



Potvrdíte stlačením šedej zóny.

Prehrávanie dopravných správ

! Funkcia TA (dopravné správy) uprednostňuje počúvanie výstražných správ TA. Aby ste ju mohli aktivovať, potrebujete dobrý príjem rádiodstanice vysielajúcej tento typ správ. Hneď ako sa začne vysielat' dopravné spravodajstvo, počúvané médium sa automaticky vypne, aby bolo možné vypočuť správu TA. Médium sa začne opäť prehrávať hneď, ako skončí vysielanie spravodajstva.



Stlačením tlačidla **Radio Media** zobrazíte hlavnú stránku.

Stlačením tlačidla «**OPTIONS**» (Možnosti) sa dostanete na vedľajšiu stránku.



Aktivujte/deaktivujte položku «**TA**» (Sledovanie stanice).



Potvrdíte stlačením šedej zóny.

Nastavenia zvuku



Stlačením tlačidla **Radio Media** zobrazíte hlavnú stránku.

Stlačením tlačidla «**OPTIONS**» (Možnosti) sa dostanete na vedľajšiu stránku.



Stlačte tlačidlo «**Audio settings**» (Nastavenia zvuku).



Výberom záložky «**Tone**» (Tón), «**Balance**» (Vyvážené zvuku), «**Ringtones**» (Zvonenia) alebo «**Sound**» (Zvuk) nakonfigurujete audio nastavenia.



Potvrdíte stlačením tlačidla so šípkou späť.

i V záložke «**Tone**» (Nastavenie zvuku) sa nachádzajú rôzne možnosti audio nastavenia, ktoré sú nezávislé pre každý zdroj zvuku: **Ambience** (Ekvalizér) a tiež **Bass** (Basy), **Medium** (Stredy) a **Treble** (Výšky).

V záložke «**Balance**» (Vyvážené zvuku) sú možnosti nastavenia **All passengers** (Všetci cestujúci), **Driver** (Vodič) a **Front only** (Len vpredu) spoločné pre všetky zdroje.

V záložke «**Sound**» (Zvuk) aktivujte alebo deaktivujte možnosti «**Volume linked to speed**» (Hlasitosť podľa rýchlosti vozidla), «**Auxiliary input**» (Vstup pre externý zdroj) a «**Touch tones**» (Odozva dotykovej obrazovky).

! Rozloženie (alebo priestorové rozloženie vďaka systému Arkamys®) zvuku je spôsob spracovania zvuku, ktorý umožňuje prispôsobiť kvalitu zvuku počtu pasažierov vo vozidle.

i Integrované audio: systém Sound Staging Arkamys® optimalizuje rozloženie zvuku v interiéri vozidla.

Rádio DAB (Digital Audio Broadcasting)

Digitálne rádio vysielajúce z terestriálneho vysielča

! Digitálne rádio vám umožní príjem vyššej kvality.
Jednotlivé «digitálne dátové balíky» vám umožňujú vybrať si z rádiových staníc zoradených v abecednom poradí.



Stlačením tlačidla **Radio Media** zobrazíte hlavnú stránku.

Stlačením tlačidla «**OPTIONS**» (Možnosti) sa dostanete na vedľajšiu stránku.



Stlačte tlačidlo «**Vínové pásmo**» pre voľbu pásma «DAB band» (Vínový rozsah DAB).



Potvrdíte stlačením šedej zóny.

Sledovanie DAB-FM

i «DAB» nepokrýva 100 % územia.
V prípade nedostatočnej kvality digitálneho signálu umožní položka «**FM-DAB Follow-up**» (Automatické sledovanie DAB/FM) pokračovať v počúvaní tej istej stanice tak, že sa automaticky prepne na príslušnú analógovú stanicu «FM» (ak existuje).



Stlačením tlačidla **Radio Media** zobrazíte hlavnú stránku.

Stlačením tlačidla «**OPTIONS**» (Možnosti) sa dostanete na vedľajšiu stránku.



Aktivujte/deaktivujte položku «**FM-DAB Follow-up**» (Automatické sledovanie DAB/FM).



Potvrdíte stlačením šedej zóny.

i Ak je aktivované «**FM-DAB Follow-up**» (Automatické sledovanie DAB/FM), systém sa prepne na analógové rádio «FM» s niekoľko sekundovým časovým oneskorením a niekedy dôjde aj k zmene hlasitosti. Po opätovnom dosiahnutí dobrej kvality digitálneho signálu systém automaticky prepne späť na «DAB».

! Ak počúvaná stanica «DAB» nie je dostupná v «FM», alebo ak «**FM-DAB Follow-up**» (Automatické sledovanie DAB/FM) nie je aktivované, zvuk sa pri nedostatočnej kvalite digitálneho signálu preruší.

Médiá

Port USB

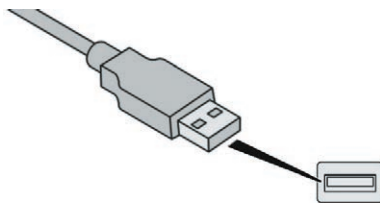

Vložte kľúč USB do zásuvky USB alebo pripojte periférne zariadenie USB do zásuvky USB pomocou vhodného kábla (nie je súčasťou dodávky).

! Z dôvodu ochrany systému nepoužívajte rozbočovač USB.

Systém vytvorí zoznamy prehrávaných súborov (v dočasnej pamäti). Počas prvého pripojenia môže tento proces trvať v rozmedzí od niekoľkých sekúnd až po niekoľko minút. Potrebný čas čakania je možné skrátiť znížením počtu nehudobných súborov, ako aj počtu priečinkov v danom zariadení. Zoznamy skladieb sa aktualizujú pri každom vypnutí zapalovania alebo pri pripojení kľúča USB. Zoznamy sa ukladajú do pamäte: ak v nich nie sú vykonané zmeny, bude čas následného načítania kratší.

Prídavná zásuvka (AUX)

(v závislosti od modelu výbavy).

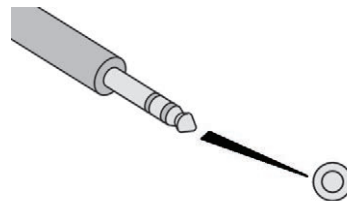

Tento zdroj je dostupný len v prípade, ak bola v audio nastaveniach vybraná položka «**Auxiliary input**» (Vstup pre externý zdroj).

Prenosné zariadenie (prehrávač MP3 atď.) pripojte do zásuvky AUX s konektorom typu Jack pomocou zvukového kábla (nie je súčasťou dodávky).

Najskôr nastavte hlasitosť na svojom prenosnom zariadení (na vyššiu úroveň). Potom nastavte hlasitosť svojho audio systému. Zobrazenie a správa súborov sa ovláda prostredníctvom prenosného zariadenia.

Výber zdroja



Stlačením tlačidla **Radio Media** zobrazte hlavnú stránku.

Stlačte tlačidlo «**SOURCES**» (Zdroje).

Zvoľte si zdroj.

Streaming Bluetooth®

Streaming umožňuje počúvať hudbu z vášho smartfónu.

Musíte mať aktívovaný profil Bluetooth. Najprv nastavte hlasitosť vášho prenosného zariadenia (na vysokú hlasitosť). Potom nastavte hlasitosť svojho systému.

Ak sa prehrávanie nezačne automaticky, bude nevyhnutné spustiť prehrávanie zvuku pomocou smartfónu. Ovládanie je možné prostredníctvom prenosného zariadenia alebo pomocou tlačidiel systému.

! Keď sa smartfón pripojí v režime **Streaming**, považuje sa za zdroj mediálnych súborov.

Pripojenie prehrávačov Apple®

Pripojte prehrávač Apple® do USB portu pomocou vhodného kábla (nie je súčasťou dodávky).

Prehrávanie sa spustí automaticky.

Ovláda sa cez audio systém.

i Dostupné triedenia pochádzajú z pripojeného prenosného zariadenia (autori/albumy/žánre/zoznamy skladieb/audioknihy/podcasty). Môžete tiež použiť triedenie štruktúrované v podobe knižnice. Použitie predvolené triedenie je podľa autora. Na zmenu použitého triedenia prejdite nahor štruktúrou až po jej prvú úroveň, potom zvoľte želané triedenie (napríklad zoznamy skladieb) a potvrdte, aby ste mohli prejsť štruktúrou nadol až k želanému skladbe.

Verzia softvéru audio systému môže byť nekompatibilná s generáciou vášho prehrávača Apple®.

Informácie a odporúčania

! Systém podporuje veľkokapacitné pamäťové prenosné prehrávače USB, zariadenia BlackBerry® alebo prehrávače Apple® prostredníctvom portov USB. Kábel adaptéra nie je súčasťou dodávky. Správa zariadení sa vykonáva pomocou ovládacích prvkov audio systému vozidla. Ostatné periférne zariadenia, ktoré po pripojení systém nerozpozná, sa musia pripojiť pomocou prídavnej zásuvky s káblom konektora (nie je súčasťou dodávky) alebo prostredníctvom streamingu Bluetooth, podľa kompatibility.

! Z dôvodu ochrany systému nepoužívajte rozbočovač USB.

Audio systém prehráva iba zvukové súbory vo formátoch .wav, .wma, .aac, .ogg a .mp3 a s bitovou rýchlosťou od 32 Kb/s do 320 Kb/s. Podporuje tiež súbory s variabilnou bitovou rýchlosťou VBR (Variable Bit Rate). Nie je možné načítať žiadne iné typy súborov (.mp4 a pod.). Pri súboroch formátu .wma musí ísť o súbory wma 9 štandardného typu. Podporované vzorkovacie frekvencie sú 11, 22, 44 a 48 kHz.

Odporúča sa zapisovať názvy súborov s použitím menej ako 20 znakov a bez použitia špeciálnych znakov (napr.: « » ? ; ù), aby sa predišlo problémom s prehrávaním alebo zobrazením.

Používajte výhradne kľúče USB vo formáte FAT32 (tabuľka umiestnenia súborov).

- Pre zabezpečenie správneho použitia sa odporúča použiť originálny USB kábel prenosného zariadenia.

Aby bolo možné prehrávanie napálených CDR alebo CDRW, uprednostnite pri napaľovaní štandardné normy ISO 9660 úrovne 1, 2 alebo Joliet.

Ak je disk napálený v inom formáte, je možné, že prehrávanie nebude prebiehať správne.

Na jednom disku sa odporúča používať vždy ten istý štandard záznamu s čo najnižšou rýchlosťou záznamu (maximálne 4x), aby bola zabezpečená najlepšia kvalita zvuku.

V konkrétnom prípade diskov CD s viacerými sekciami sa odporúča štandard Joliet.

Telefón

Pripojenie smartfónov MirrorLink™

- Z bezpečnostných dôvodov, ako aj z dôvodu nutnosti zvýšenej pozornosti zo strany vodiča, je používanie smartfónu pri jazde zakázané. Akákoľvek manipulácia sa musí vykonávať len v **zastavenom vozidle**.

- Synchronizácia smartfónu umožňuje používateľom zobrazovať aplikácie prispôbené technológii MirrorLink™ na displeji vozidla. Predpisy a normy neustále prechádzajú vývojom. Z dôvodu správneho fungovania procesu komunikácie medzi smartfónom a systémom je potrebné, aby bol smartfón odblokovaný a aby sa vykonávala aktualizácia operačného systému smartfónu, ako aj dátumu a času smartfónu a systému. Podporované modely smartfónov nájdete na webových stránkach značky vášho vozidla vašej krajiny.

! Z dôvodu zachovania bezpečnosti je prehliadanie aplikácií možné len v zastavenom vozidle; hneď ako sa vozidlo uvedie do pohybu, zobrazenie aplikácií sa preruší.

- Funkcia «MirrorLink™» vyžaduje kompatibilný smartfón a aplikácie.

Telefón nepripojený pomocou rozhrania Bluetooth®



Pripojte USB kábel. Ak sa smartfón pripojí pomocou kábla USB, nabíja sa.



V systéme stlačte tlačidlo «**Telephone**» (Telefón) pre zobrazenie hlavnej stránky.



Stlačte tlačidlo «**MirrorLink™**» pre spustenie aplikácie systému.

V závislosti od smartfónu musíte aktivovať funkciu «**MirrorLink™**».

OK Pri tomto úkone sa zobrazia stránky resp. okná s informáciami súvisiacimi s určitými funkciami. Potvrďte ich, aby ste mohli uskutočniť a potom ukončiť pripojenie.



Počas pripojenia smartfónu k systému sa odporúča aktivovať pripojenie «Bluetooth®» smartfónu.

Telefón pripojený pomocou rozhrania Bluetooth®



V systéme stlačte tlačidlo «**Telephone**» (Telefón) pre zobrazenie hlavnej stránky.

Stlačením tlačidla «**PHONE**» (Tel.) zobrazíte vedľajšiu stránku.



Stlačte tlačidlo «**MirrorLink™**» pre spustenie aplikácie systému.

Hneď po pripojení sa zobrazí stránka s aplikáciami vopred prevzatými do vášho smartfónu a prispôbenými technológií MirrorLink™.

Na okraji zobrazenia MirrorLink™ sú dostupné jednotlivé možnosti audio zdrojov, ktoré si môžete zvoliť pomocou dotykových kláves, ktoré sa nachádzajú v hornom páse. Do jednotlivých ponúk sa kedykoľvek dostanete pomocou príslušných tlačidiel.

i Podľa kvality vašej siete je potrebné počkať určitý čas, kým aplikácie budú dostupné.

Pripojenie smartfónov CarPlay®

! Z bezpečnostných dôvodov, ako aj z dôvodu nutnosti zvýšenej pozornosti zo strany vodiča, je používanie smartfónu pri jazde zakázané. Akákoľvek manipulácia sa musí vykonávať len v **zastavenom vozidle**.



Pripojte USB kábel. Ak sa smartfón pripojí pomocou kábla USB, nabíja sa.



V systéme stlačením tlačidla **CarPlay** zobrazíte rozhranie **Telephone** (Telefón).

Alebo



Ak je smartfón pripojený pomocou rozhrania Bluetooth®.

i Synchronizácia smartfónu umožňuje používateľom zobrazovať aplikácie prispôbené technológii smartfónu CarPlay® na displeji vozidla, ak bola predtým aktivovaná funkcia CarPlay®. Predpisy a normy sa neustále vyvíjajú, a preto vám odporúčame pravidelne **aktualizovať operačný systém vášho smartfónu a aktivovať aktualizácie**. Podporované modely smartfónov nájdete na webových stránkach značky vášho vozidla vašej krajiny.



Pripojte USB kábel. Ak sa smartfón pripojí pomocou kábla USB, nabíja sa.



V systéme stlačte tlačidlo «**Telephone**» (Telefón) pre zobrazenie hlavnej stránky.

Stlačením tlačidla «**PHONE**» (Tel.) sa dostanete na vedľajšiu stránku.



Stlačte tlačidlo «**CarPlay**» pre zobrazenie rozhrania CarPlay®.



Po pripojení kábla USB deaktivuje funkcia CarPlay® režim systému Bluetooth®.



Do navigácie CarPlay® sa dostanete kedykoľvek stlačením tlačidla **Navigation** (Navigácia).

Pripojenie smartfónov Android Auto



Z bezpečnostných dôvodov, ako aj z dôvodu nutnosti zvýšenej pozornosti zo strany vodiča, je používanie smartfónu pri jazde zakázané. Akákoľvek manipulácia sa musí vykonávať len v **zastavenom vozidle**.



Na vašom smartfóne si prevezmite aplikáciu Android Auto.



Synchronizácia smartfónu umožňuje používateľom zobrazovať aplikácie prispôbené technológii Android Auto na displeji vozidla.

Predpisy a normy neustále prechádzajú vývojom. Z dôvodu správneho fungovania procesu komunikácie medzi smartfónom a systémom je potrebné, aby bol smartfón odblokovaný a aby sa **vykonávala aktualizácia operačného systému smartfónu, ako aj dátumu a času smartfónu a systému**.

Podporované modely smartfónov nájdete na webových stránkach značky vášho vozidla vašej krajiny.



Z dôvodu zachovania bezpečnosti je prehliadanie aplikácií možné len v zastavenom vozidle; hneď ako sa vozidlo uvedie do pohybu, zobrazenie aplikácií sa preruší.



Funkcia «Android Auto» vyžaduje použitie kompatibilného smartfónu a aplikácií.

Telefón nepripojený pomocou rozhrania Bluetooth®



Pripojte USB kábel. Ak sa smartfón pripojí pomocou kábla USB, nabíja sa.



V systéme stlačte tlačidlo «**Telephone**» (Telefón) pre zobrazenie hlavnej stránky.



Stlačte tlačidlo «**Android Auto**» pre spustenie aplikácie systému.

V závislosti od smartfónu musíte aktivovať funkciu «**Android Auto**».

OK Pri tomto úkone sa zobrazia stránky, resp. okná s informáciami súvisiacimi s určitými funkciami. Potvrďte ich, aby ste mohli uskutočniť a potom ukončiť pripojenie.



Počas pripojenia smartfónu k systému sa odporúča aktivovať pripojenie «Bluetooth®» smartfónu.

Telefón pripojený pomocou rozhrania Bluetooth®



V systéme stlačte tlačidlo «**Telephone**» (Telefón) pre zobrazenie hlavnej stránky.

Stlačením tlačidla «**PHONE**» (Tel.) zobrazíte vedľajšiu stránku.



Stlačte tlačidlo «**Android Auto**» pre spustenie aplikácie systému.

Na okraji zobrazenia Android Auto sú dostupné jednotlivé možnosti zdrojov zvuku, ktoré si môžete zvoliť pomocou dotykových tlačidiel, ktoré sa nachádzajú v hornej časti. Do jednotlivých ponúk sa kedykoľvek dostanete pomocou príslušných tlačidiel.

i Podľa kvality vašej siete je potrebné počkať určitý čas, kým aplikácie budú dostupné.

Spárovanie telefónu Bluetooth®

! Z bezpečnostných dôvodov smie vodič vykonávať úkony, ktoré si vyžadujú jeho zvýšenú pozornosť, ako je párovanie mobilného telefónu Bluetooth s bezdrôtovou súpravou Bluetooth audio systému, len **v zastavenom vozidle** a pri zapnutom zapaľovaní.

i Aktivujte funkciu Bluetooth telefónu a skontrolujte, či je «viditeľný pre všetkých» (konfigurácia telefónu).

Postup pomocou telefónu



Zvoľte si názov systému v zozname nájdených zariadení.

V systéme potvrďte požiadavku na pripojenie telefónu.



Na dokončenie spárovania, bez ohľadu na to, aký postup ste použili (z telefónu alebo zo systému), skontrolujte, či je kód v systéme a telefóne rovnaký.

Postup pomocou systému



Stlačením tlačidla **Telephone** (Telefón) zobrazte hlavnú stránku.



Stlačte tlačidlo «**Bluetooth search**» (Vyhľadávanie Bluetooth). Zobrazí sa zoznam nájdených telefónov.



Zvoľte si názov telefónu vybraného v zozname.

i V prípade zlyhania sa odporúča deaktivovať a následne opätovne aktivovať funkciu «Bluetooth» vášho telefónu.

i V závislosti od typu telefónu vás systém môže požiadať o prijatie alebo neprijatie prenosu vašich kontaktov a správ.

Opätovné automatické pripojenie

i Po návrate do vozidla, ak sa vo vozidle opätovne vyskytuje telefón, ktorý bol naposledy pripojený, bude automaticky rozpoznaný a do približne 30 sekúnd po aktivácii dôjde k jeho spárovaniu bez vášho zásahu (aktívny Bluetooth).

Ako vykonať zmenu profilu pripojenia:



Stlačením tlačidla **Telephone** (Telefón) zobrazte hlavnú stránku.

Stlačením tlačidla «**PHONE**» (Tel.) sa dostanete na vedľajšiu stránku.



Výberom položky «**Bluetooth connection**» (Pripojenie Bluetooth) zobrazíte zoznam spárovaných zariadení.



Stlačte tlačidlo «podrobnosti» spárovaného zariadenia.

Systém ponúka možnosť pripojiť telefón s 3 profilmi:

- «**Telephone**» (Telefón) (Bezdrôtová súprava, len telefón),
- «**Streaming**» (Streamovanie: bezdrôtové prehrávanie zvukových súborov v telefóne),
- «**Internet data**» (Internetové dáta).



Vyberte jeden alebo viacero profilov.

OK

Stlačením tlačidla «**OK**» potvrdíte.



Schopnosť systému pripojiť sa iba k jednému profilu závisí od daného telefónu. Štandardne sa môžu pripojiť všetky tri profily.



Dostupné služby sú nezávislé od siete, SIM karty a kompatibility použitých Bluetooth prístrojov. Informácie o dostupných službách nájdete v návode na obsluhu telefónu alebo u svojho poskytovateľa služieb.



Profily kompatibilné so systémom sú: HFP, OPP, PBAP, A2DP, AVRCP, MAP a PAN.

Pripojte sa na stránku značkovej predajne, kde nájdete bližšie informácie (kompatibilita, dodatočná pomoc atď.).

Správa spárovaných telefónov



Táto funkcia umožňuje spojiť alebo odpojiť periférne zariadenie a zároveň zrušiť spárovanie.



Stlačením tlačidla **Telephone** (Telefón) zobrazte hlavnú stránku.

Stlačením tlačidla «**PHONE**» (Tel.) sa dostanete na vedľajšiu stránku.



Výberom položky «**Bluetooth connection**» (Pripojenie Bluetooth) zobrazíte zoznam spárovaných zariadení.



Stlačte názov telefónu v zozname pre jeho odpojenie. Znovu stlačte názov telefónu pre jeho pripojenie.

Odstránenie telefónu



Stlačte kôš v hornej pravej časti displeja, čím sa zobrazí kôš vedľa vybraného telefónu.



Stlačte kôš vedľa vybraného telefónu, čím telefón odstránite do koša.

Prijatie hovoru

Prichádzajúci hovor je signalizovaný zvonením a zobrazením, ktoré prekryje časť okna zobrazeného na obrazovke.



Krátkym stlačením tlačidla **PHONE** (Tel.) na volante prijmete prichádzajúci hovor.

A



Dlhým stlačením



tlačidla **PHONE** (Tel.) na volante hovor odmietnete.

Alebo



Stlačte tlačidlo «**End call**» (Ukončiť hovor).

Uskutočnenie hovoru



Telefón sa nemá nikdy používať počas riadenia vozidla. Odstavte vozidlo. Pomocou ovládačov na volante uskutočnite hovor.

Volanie na nové číslo



Stlačením tlačidla **Telephone** (Telefón) zobrazte hlavnú stránku.



Zadajte telefónne číslo pomocou digitálnej klávesnice.



Stlačením položky «**Call**» (Hovor) spustíte hovor.

Volanie kontaktu



Stlačením tlačidla **Telephone** (Telefón) zobrazte hlavnú stránku.

Alebo stlačte a dlho podržte



tlačidlo **PHONE** (Tel.) na volante.

Stlačte tlačidlo «**Contacts**» (Kontakty).

Vyberte požadovaný kontakt z ponúkaného zoznamu.



Stlačte tlačidlo «**Call**» (Hovor).

Volanie na naposledy použité číslo



Stlačením tlačidla **Telephone** (Telefón) zobrazíte hlavnú stránku.

Alebo



Stlačte a podržte



tlačidlo na volante.

Stlačte tlačidlo **Recent calls** (Posledné hovory).
Vyberte požadovaný kontakt z ponúkaného zoznamu.

i Vždy je možné uskutočniť hovor aj priamo z telefónu. Z bezpečnostných dôvodov však najskôr odstavte vozidlo.

Nastavenie zvonenia



Stlačením tlačidla **Telephone** (Telefón) zobrazíte hlavnú stránku.

Stlačením tlačidla **«OPTIONS»** (Možnosti) sa dostanete na vedľajšiu stránku.



Stlačte tlačidlo **«Ring volume»** (Hlasitosť zvonenia) pre zobrazenie panelu hlasitosti.



Stlačením šípiek alebo pohybom kurzora nastavíte hlasitosť zvonenia.

Konfigurácia

Nastavenia profilov



Z bezpečnostných dôvodov a kvôli nutnosti zvýšenej opatrnosti zo strany vodiča je možné vykonávať jednotlivé úkony len **v zastavenom vozidle**.



Stlačením tlačidla **Settings** (Nastavenia) zobrazíte hlavnú stránku.



Stlačte tlačidlo **«Profily»**.

Zvoľte si položku **«Profile 1»** (Profil 1), **«Profile 2»** (Profil 2), **«Profile 3»** (Profil 3) alebo **«Common profile»** (Spoločný profil).



Stlačte tento kláves a zadajte názov profilu pomocou virtuálnej klávesnice.

OK

Stlačením tlačidla **«OK»** uložíte.



Potvrdíte stlačením tlačidla so šípkou späť.



Stlačením tohto tlačidla aktivujete profil.



Potvrdíte opätovným stlačením tlačidla so šípkou späť.

00.0

Stlačením tohto tlačidla vynulujete zvolený profil.

Nastavenie svietivosti



Stlačením tlačidla **Settings** (Nastavenia) zobrazte hlavnú stránku.



Stlačte tlačidlo **Brightness** (Jas).



Pohybom kurzora nastavíte jas displeja a/alebo združeného prístroja (v závislosti od verzie).



Potvrdíte stlačením šedej zóny.

Zmena nastavení systému



Stlačením tlačidla **Settings** (Nastavenia) zobrazte hlavnú stránku.



Stlačením tlačidla **«Configuration»** (Konfigurácia) sa dostanete na vedľajšiu stránku.



Stlačte tlačidlo **«System configuration»** (Konfigurácia systému).

Výberom položky **«Units»** (Jednotky) zmeňte jednotky vzdialenosti, spotreby paliva a teploty.

Výberom položky **«Factory settings»** (Továrenské nastavenia) prejdete späť na pôvodné nastavenia.



Návrat systému k pôvodným nastaveniam výrobca aktivuje predvolený anglický jazyk (v závislosti od verzie).

Výberom položky **«System info»** (Systémové informácie) zobrazíte verzie rôznych modulov, ktoré sú nainštalované v systéme.



Potvrdíte stlačením tlačidla so šípkou späť.



Stlačením tlačidla **Settings** (Nastavenia) zobrazte hlavnú stránku.



Stlačením tlačidla **«Configuration»** (Konfigurácia) sa dostanete na vedľajšiu stránku.



Stlačte tlačidlo **«Screen configuration»** (Konfigurácia obrazovky).

Stlačte tlačidlo **«Brightness»** (Jas).



Pohybom kurzora nastavíte jas displeja a/alebo združeného prístroja (v závislosti od verzie).

Stlačte tlačidlo **«Animation»** (Animácia).



Aktivujte alebo deaktivujte možnosť **«Automatic scrolling»** (Automatické rolovanie obrazu).



Vyberte položku **«Animated transitions»** (Animované prechody).



Potvrdíte stlačením tlačidla so šípkou späť.

Voľba jazyka



Stlačením tlačidla **Settings** (Nastavenia) zobrazte hlavnú stránku.



Stlačením tlačidla «**Configuration**» (Konfigurácia) sa dostanete na vedľajšiu stránku.



Výberom položky «**Language**» (Jazyk) zmeníte jazyk.



Potvrdíte stlačením tlačidla so šípkou späť.

Nastavenie času



Stlačením tlačidla **Settings** (Nastavenia) zobrazte hlavnú stránku.



Stlačením tlačidla «**Configuration**» (Konfigurácia) sa dostanete na vedľajšiu stránku.



Stlačte tlačidlo «**Date and time**» (Dátum a čas).

Vyberte položku «**Time**» (Čas).



Stlačte toto tlačidlo a pomocou virtuálnej klávesnice nastavte čas.

OK

Stlačením tlačidla «**OK**» uložíte čas.



Stlačte toto tlačidlo a vyberte časové pásmo.



Zvoľte si formát zobrazovania času (12 h/24 h).



Aktivujte alebo deaktivujte synchronizáciu s GPS (UTC).



Stlačením tlačidla so šípkou späť uložíte nastavenia.



Systém automaticky nezmení letný čas na zimný a naopak (v závislosti od krajiny predaja).

Nastavenie dátumu



Stlačením tlačidla **Settings** (Nastavenia) zobrazte hlavnú stránku.



Stlačením tlačidla «**Configuration**» (Konfigurácia) sa dostanete na vedľajšiu stránku.



Stlačte tlačidlo «**Date and time**» (Dátum a čas).

Vyberte položku «**Date**» (Dátum).



Stlačením tohto tlačidla nastavíte dátum.



Stlačením tlačidla so šípkou späť uložíte dátum.



Zvoľte si formát zobrazovania dátumu.



Potvrdíte opätovným stlačením tlačidla so šípkou späť.

i Nastavenie dátumu a času je dostupné len v prípade, ak je deaktivovaná možnosť «GPS Synchronisation» (Synchronizácia GPS).

Prechod zo zimného na letný čas sa uskutoční zmenou časového pásma.

Často kladené otázky

Nasledujúce informácie obsahujú odpovede na najčastejšie otázky týkajúce vášho audio systému.

Rádio

OTÁZKA	ODPOVEĎ	RIEŠENIE
<p>Kvalita príjmu naladenej rozhlasovej stanice sa postupne zhoršuje alebo nefungujú uložené stanice (žiadny zvuk, je zobrazené 87,5 Mhz atď.)</p>	<p>Vozidlo je príliš vzdialené od vysielača počúvanej stanice alebo sa v geografickej oblasti nenachádza žiaden vysielač.</p>	<p>Aktivácia funkcie «RDS» prostredníctvom horného pásma umožní systému skontrolovať, či sa v prechádzanej geografickej zóne nenachádza výkonnejší vysielač.</p>
	<p>Okolité prostredie (kopce, budovy, tunely, parkoviská, podzemné priestory atď.) môže prerušiť príjem, a to aj v režime RDS.</p>	<p>Tento jav je normálny a nie je prejavom žiadnej poruchy audio zariadenia.</p>
	<p>Chýba anténa alebo je poškodená (napríklad pri použití automatickej umývacej linky alebo podzemného parkoviska).</p>	<p>Dajte si anténu skontrolovať v značkovej servisnej sieti.</p>
<p>Nenachádzam niektoré rádiostanice v zozname prijímaných staníc. Názov rádiostanice sa mení.</p>	<p>Stanica možno nebola vybraná alebo zmenila svoj názov v zozname.</p>	<p>Stlačte okrúhlu šípku v záložke «List» (Zoznam), na stránke «Radio» (Rádio).</p>
	<p>Niektoré rádiostanice vysielaajú namiesto svojich názvov iné údaje (napr. názov skladby). Systém interpretuje tieto údaje ako názov stanice.</p>	

Médiá

OTÁZKA	ODPOVEĎ	RIEŠENIE
Prehrávanie môjho kľúča USB začne po veľmi dlhom čase (približne po 2 až 3 minútach).	Niektoré súbory dodané súčasne s kľúčom môžu výrazne spomaliť prístup k prehrávaniu kľúča (10 násobok uvádzaného času).	Vymažte súbory dodané súčasne s kľúčom a obmedzte počet podpriechkov v súborovej štruktúre kľúča.
Niektoré symboly informácií práve počúvaných médií nie sú zobrazené správne.	Audio systém nevie spracovať niektoré typy symbolov.	Používajte štandardné symboly pre názvy stôp a zoznamu.
Prehrávanie súborov pri streamingu sa nespúšťa.	Pripojené zariadenie automaticky nespustí prehrávanie.	Spustíte prehrávanie zo zariadenia.
Názvy skladieb a dĺžka prehrávania sa nezobrazujú na obrazovke pri audio streamingu.	Profil Bluetooth neumožňuje prenos týchto údajov.	

Telefón

OTÁZKA	ODPOVEĎ	RIEŠENIE
Nemôžem pripojiť telefón s rozhraním Bluetooth.	Je možné, že funkcia Bluetooth na telefóne je vypnutá alebo sa telefón nachádza na mieste neviditeľnom pre systém.	Skontrolujte, či je aktivovaná funkcia Bluetooth vášho telefónu. Skontrolujte v nastaveniach telefónu, či je «viditeľný pre všetky».
	Telefón Bluetooth nie je kompatibilný so systémom.	Kompatibilitu vášho telefónu môžete skontrolovať na stránke značkovej predajne (služby).
Nie je počuť zvuk telefónu pripojeného prostredníctvom rozhrania Bluetooth.	Zvuk je závislý súčasne od systému a telefónu.	Zvýšte hlasitosť audio systému, ak je to požadované, na maximum, a zvýšte v prípade potreby hlasitosť telefónu.
	Hluk v okolí ovplyvňuje kvalitu telefónneho hovoru.	Znížte hluk v okolí (zatvorte okná, stíšte vetranie, spomaľte atď.).
Kontakty sú uvedené v abecednom poradí.	Niektoré telefóny ponúkajú možnosť zobrazovania. V závislosti od zvolených parametrov sa kontakty môžu zobrazovať v rôznom osobitnom poradí.	Upravte nastavenia zobrazenia telefónneho zoznamu.

Nastavenia

OTÁZKA	ODPOVEĎ	RIEŠENIE
<p>V prípade zmeny nastavenia výšok a hĺbok sa zruší výber zvukového prostredia. Pri zmene zvukového prostredia sa nastavenie výšok a hĺbok vynuluje.</p>	<p>Výber ekvalizéra si vyžaduje nastavenie výšok a hĺbok a naopak.</p>	<p>Zmeňte nastavenie výšok a hĺbok alebo nastavenie zvukového prostredia, aby ste získali požadované zvukové prostredie.</p>
<p>Pri nastavovaní vyváženia zvuku sa zruší výber rozloženia zvuku. Pri zmene rozloženia sa nastavenie vyváženia prednastaví.</p>	<p>Výber nastavenia rozloženia si vyžaduje nastavenie vyváženia a naopak.</p>	<p>Modifikujte nastavenie vyváženia alebo nastavenie rozloženia zvuku pre získanie požadovanej kvality zvuku.</p>
<p>Medzi jednotlivými zdrojmi zvuku existuje rozdiel v kvalite zvuku.</p>	<p>Na získanie optimálnej kvality posluchu môžu byť nastavenia zvuku prispôsobené jednotlivým zdrojom zvuku, čo môže zároveň spôsobiť viditeľný rozdiel pri zmene zdroja zvuku.</p>	<p>Skontrolujte, či sú nastavenia zvuku prispôsobené na počúvaný zdroj zvuku. Nastavte audio funkcie do strednej polohy.</p>
<p>Po vypnutí motora sa systém po niekoľkých minútach činnosti zastaví.</p>	<p>Ak je motor vypnutý, závisí čas funkčnosti systému od úrovne nabitia batérie. Pri bežnom vypnutí systém automaticky prejde do režimu úspory energie z dôvodu zachovania dostatočnej úrovne nabitia batérie.</p>	<p>Zapnite zapaľovanie, aby ste zvýšili úroveň nabitia batérie.</p>

Česky [Czech]	Robert Bosch Car Multimedia GmbH tímto prohlašuje, že tento "PSA RCC", "PSA RCC" je ve shodě se základními požadavky a dalšími příslušnými ustanoveními směrnice 1999/5/ES.
Dansk [Danish]	Undertegnede Robert Bosch Car Multimedia GmbH erklærer herved, at følgende udstyr "PSA RCC", "PSA RCC" overholder de væsentlige krav og øvrige relevante krav i direktiv 1999/5/EF.
Deutsch [German]	Hiermit erklärt Robert Bosch Car Multimedia GmbH, dass sich das Gerät "PSA RCC", "PSA RCC" in Übereinstimmung mit den grundlegenden Anforderungen und den übrigen einschlägigen Bestimmungen der Richtlinie "999/5/EG befindet.
Eesti [Estonian]	Käesolevaga kinnitab Robert Bosch Car Multimedia GmbH seadme "PSA RCC", "PSA RCC" vastavust direktiivi 1999/5/EÜ põhinõuetele ja nimetatud direktiivist tulenevatele teistele asjakohastele sätetele.
English	Hereby, Robert Bosch Car Multimedia GmbH, declares that this "PSA RCC", "PSA RCC" is in compliance with the essential requirements and other relevant provisions of Directive 1999/5/EC.
Español [Spanish]	Por medio de la presente Robert Bosch Car Multimedia GmbH declara que el "PSA RCC", "PSA RCC" cumple con los requisitos esenciales y cualesquiera otras disposiciones aplicables o exigibles de la Directiva 1999/5/CE.
Ελληνική [Greek]	ΜΕ ΤΗΝ ΠΑΡΟΥΣΑ "PSA RCC" ΔΗΛΩΝΕΙ ΟΤΙ "PSA RCC" ΣΥΜΜΟΡΦΩΝΕΤΑΙ ΠΡΟΣ ΤΙΣ ΟΥΣΙΩΔΕΙΣ ΑΠΑΙΤΗΣΕΙΣ ΚΑΙ ΤΙΣ ΛΟΙΠΕΣ ΣΧΕΤΙΚΕΣ ΔΙΑΤΑΞΕΙΣ ΤΗΣ ΟΜΗΤΙΑΣ 1999/5/ΕΚ.
Français [French]	Par la présente Robert Bosch Car Multimedia GmbH déclare que l'appareil "PSA RCC", "PSA RCC" est conforme aux exigences essentielles et aux autres dispositions pertinentes de la directive 1999/5/CE.
Italiano [Italian]	Con la presente Robert Bosch Car Multimedia GmbH dichiara che questo "PSA RCC", "PSA RCC" è conforme ai requisiti essenziali ed alle altre disposizioni pertinenti stabilite dalla direttiva 1999/5/CE.
Latviski [Latvian]	Ar šo Robert Bosch Car Multimedia GmbH deklarē, ka "PSA RCC", "PSA RCC" atbilst Direktīvas 1999/5/EK būtiskajām prasībām un citiem ar to saistītajiem noteikumiem.
Lietuvių [Lithuanian]	Šiuo Robert Bosch Car Multimedia GmbH deklaruoju, kad šis "PSA RCC", "PSA RCC" atitinka esminius reikalavimus ir kitas 1999/5/EB Direktyvos nuostatas.
Nederlands [Dutch]	Hierbij verklaart Robert Bosch Car Multimedia GmbH dat het toestel "PSA RCC", "PSA RCC" in overeenstemming is met de essentiële eisen en de andere relevante bepalingen van richtlijn 1999/5/EG.
Malta [Maltese]	Hawnhekk, Robert Bosch Car Multimedia GmbH, jiddekljara li dan "PSA RCC", "PSA RCC" jikkonforma mat-hiġġiet essenzjali u ma pprovidimentati oħrajn relevanti li hemm fid-Direttiva 1999/5/EC.
Magyar [Hungarian]	Alulírott Robert Bosch Car Multimedia GmbH nyilatkozom, hogy a "PSA RCC", "PSA RCC" megfelel a vonatkozó alapvető követelményeknek és az 1999/5/EC irányelv egyéb előírásainak.
Polski [Polish]	Niniejszym Robert Bosch Car Multimedia GmbH oświadczam, że "PSA RCC", "PSA RCC" jest zgodny z zasadniczymi wymogami oraz pozostającymi stosownymi postanowieniami Dyrektywy 1999/5/EC.
Português [Portuguese]	Robert Bosch Car Multimedia GmbH declara que este "PSA RCC", "PSA RCC" está conforme com os requisitos essenciais e outras disposições da Directiva 1999/5/CE.
Slovensko [Slovenian]	Robert Bosch Car Multimedia GmbH izjavlja, da je ta "PSA RCC", "PSA RCC" v skladu z bistvenimi zahtevami in ostalimi relevantnimi določili direktive 1999/5/ES.
Slovensky [Slovak]	Robert Bosch Car Multimedia GmbH týmto vyhlasuje, že "PSA RCC", "PSA RCC" spĺňa základné požiadavky a všetky príslušné ustanovenia Smernice 1999/5/ES.
Suomi [Finnish]	Robert Bosch Car Multimedia GmbH vakuuttaa täten että "PSA RCC", "PSA RCC" laitte on direktiivin 1999/5/EY oleellisten vaatimusten ja sitä koskevien direktiivin muiden ehtojen mukainen.
Svenska [Swedish]	Härmed intygar Robert Bosch Car Multimedia GmbH att denna "PSA RCC", "PSA RCC" står i överensstämmelse med de väsentliga egenskapskrav och övriga relevanta bestämmelser som framgår av direktiv 1999/5/EG.
Svenska [Icelandic]	Hér með lýsir Robert Bosch Car Multimedia GmbH yfir því að "PSA RCC", "PSA RCC" er í samræmi við grunnkröfur og aðrar kröfur, sem gerðar eru í tilskipun 1999/5/EC.
Norsk [Norwegian]	Robert Bosch Car Multimedia GmbH erklærer herved at utstyret "PSA RCC", "PSA RCC" er i samsvar med de grunnleggende krav og øvrige relevante krav i direktiv 1999/5/EF.

(concerning the type-approval of an electric/electronic sub-assembly under Regulation No. 10)	<p>EOE type-approval certificate No. is 057902</p> <p>emitted frequency range and power:</p> <p>Frequency band Radiated Power [EIRP] Hints / Restriction</p> <p>2402 MHz – 2480 MHz WiFi < 51mW Antenna internal for PSA RCC A2 2412 MHz – 2472 MHz Bluetooth < 2,6 mW Antenna internal for PSA RCC A1 & A2 Antenna configuration: internal antenna</p> <p>Internal antenna not accessible by user. Any change of the user will violate the legal approval of this product.</p>
Brazil	 <p>"Este equipamento opera em caráter secundário, isto é, não tem direito a proteção contra interferência prejudicial, mesmo de estações do mesmo tipo, e não pode causar interferência a sistemas operando em caráter primário."</p> <p><i>This device complies with part 15 of the FCC Rules and Industry Canada license-exempt RSS standard(s). Operation is subject to the following two conditions:</i></p> <p>(1) <i>This device may not cause harmful interference, and</i> (2) <i>this device must accept any interference received, including interference that may cause undesired operation.</i></p> <p>R= Radio Type Approval Number: BBB6BB6BB6BB</p>
Canada	<p>T= Terminal Equipment Approval number: X JJ-5N11N AAA</p> <p>La operación de este equipo está sujeta a las siguientes dos condiciones:</p> <p>(1) es posible que este equipo o dispositivo no cause interferencia perjudicial y (2) este equipo o dispositivo debe aceptar cualquier interferencia, incluyendo la que pueda causar su operación no deseada.</p>
Japan	<p> NOMI-121-SC11-2009</p>
Mexico	<p>(1) es posible que este equipo o dispositivo no cause interferencia perjudicial y (2) este equipo o dispositivo debe aceptar cualquier interferencia, incluyendo la que pueda causar su operación no deseada.</p>
South Korea	<p>허용 부위 설비는 운용 중 전파 혼신 가능성이 있음.</p> <p>本產品符合低功率電波輻射性電機管理辦法第十二條、第十四條等條文規定</p> <p>1. 經型式認證合格之低功率射頻電機，非經許可，公司、商號或使用者均不得擅自變更頻 率、加大功率或變更原設計之特性及功能。</p>
Taiwan	<p>2. 低功率射頻電機之使用不得影響飛航安全及干擾合法通信；經發現有干擾現象時，應立 即停用，並改善至無干擾時方得繼續使用。 前項合法通信，指依電信法規定作業之無線電通信。 低功率射頻電機須忍受合法通信或工業、科學及醫療用電波輻射性電機設備之干擾。</p>
USA / Canada	<p>This device complies with Part 15 of the FCC Rules and with Industry Canada licence-exempt RSS standard(s).</p> <p>Operation is subject to the following two conditions:</p> <p>(1) this device may not cause harmful interference, and (2) this device must accept any interference received, including interference that may cause undesired operation.</p>
	<p>Changes or modifications made to this equipment not expressly approved by (Robert Bosch Car Multimedia GmbH) may void the FCC and IC Canada authorization to operate this equipment.</p>

Audio systém Bluetooth®

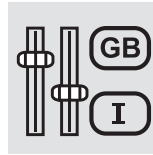
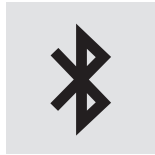
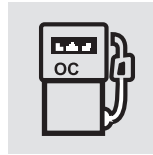

Obsah

Prvé kroky	2
Ovládače na volante	3
Ponuky	4
Rádio	4
Rádio DAB (Digital Audio Broadcasting)	6
Médiá	8
Telefón	11
Často kladené otázky	16

i Jednotlivé opísané funkcie a nastavenia sa líšia v závislosti od verzie a konfigurácie vášho vozidla.

! Z bezpečnostných dôvodov musí vodič vykonať úkony spárovania mobilného telefónu Bluetooth so systémom hands-free audio systému Bluetooth, ktoré si vyžadujú jeho zvýšenú pozornosť, len v **zastavenom vozidle** a pri zapnutom zapaľovaní.

! Váš audio systém je zakódovaný takým spôsobom, aby bol funkčný len vo vašom vozidle. Všetky práce na systéme musia byť vykonávané výhradne prostredníctvom predajcu alebo v odbornom servise, aby sa predišlo akémukoľvek úrazu elektrickým prúdom, požiaru alebo mechanickým poruchám.

i Ak motor nie je v chode, audio systém sa môže po niekoľkých minútach vypnúť, aby sa zabránilo vybitiu batérie.

Prvé kroky



Stlačenie: zapnutie/vypnutie.
Otočenie: nastavenie zvuku.



Krátke stlačenie: zmena zdroja zvuku (rádio, USB, AUX (ak je pripojené zariadenie), CD, streaming).
Dlhé stlačenie: zobrazenie ponuky **Telefón** (ak je pripojený telefón).



Nastavenie audio parametrov.
Vyváženie vpredu/vzadu, vľavo/vpravo, hĺbky/výšky, zvýraznené hĺbky, zvukové prostredie.
Aktivácia/deaktivácia automatickej úpravy hlasitosti spojená s rýchlosťou vozidla.



Rádio:
Krátke stlačenie: zobrazenie zoznamu rádiostaníc.
Dlhé stlačenie: aktualizácia zoznamu.
Médiá:
Krátke stlačenie: zobrazenie zoznamu adresárov.
Dlhé stlačenie: zobrazenie dostupných možností usporiadania.



Zobrazenie režimu zobrazenia obrazovky, možnosti:
Dátum, audio funkcie, palubný počítač, telefón.



Potvrdenie alebo zobrazenie kontextovej ponuky.



Tlačidlá 1 až 6.
Krátke stlačenie: voľba rádiostanice uloženej do pamäti.
Dlhé stlačenie: uloženie stanice do pamäte.



Rádio:
Automatické vyhľadávanie rozhlasových staníc smerom nahor alebo nadol.
Médiá:
Výber predchádzajúcej/nasledujúcej skladby z CD, USB, streamingu.
Prechádzanie v zozname.



Rádio:
Manuálne vyhľadávanie rozhlasových staníc smerom nahor alebo nadol.
Voľba predchádzajúceho/nasledujúceho adresára MP3.
Médiá:
Voľba predchádzajúceho/nasledujúceho adresára/žánru/interpreta/zoznamu skladieb na zariadení USB.
Prechádzanie v zozname.



Opustenie práve prebiehajúceho úkonu.
Posun v stromovom zobrazení o úroveň vyššie (ponuka alebo adresár).



Pristup do hlavnej ponuky.



Aktivácia/deaktivácia dopravného spravodajstva (TA)
Dlhé stlačenie: výber typu spravodajstva.



Výber vlnového pásma FM/DAB/AM.

Ovládače na volante

Ovládače na volante – typ 1

**Rádio:**

Voľba predchádzajúcej/nasledujúcej uloženej rádiostanice.

Voľba predchádzajúceho/nasledujúceho prvku z ponuky alebo zoznamu.

Médiá:

Voľba predchádzajúcej/nasledujúcej skladby.

Voľba predchádzajúceho/nasledujúceho prvku z ponuky alebo zoznamu.

LIST**Rádio:**

Krátke stlačenie: zobrazenie zoznamu rádiostaníc.

Dlhé stlačenie: aktualizácia zoznamu.

Médiá:

Krátke stlačenie: zobrazenie zoznamu adresárov.

Dlhé stlačenie: zobrazenie dostupných možností usporiadania.

SRC /**Iné ako telefónny hovor:**

Krátke stlačenie: zmena zdroja zvuku (rádio, USB, AUX (ak je pripojené zariadenie), CD, streaming), potvrdenie v prípade, ak je otvorená ponuka «Telefón».

Dlhé stlačenie: otvorenie ponuky «Telefón».

V prípade telefónneho hovoru:

Krátke stlačenie: prijatie hovoru.

Dlhé stlačenie: odmietnutie hovoru.

Počas telefónneho hovoru:

Krátke stlačenie: otvorenie kontextovej ponuky telefónu.

Dlhé stlačenie: ukončenie hovoru.

OK

Potvrdenie voľby.



Zvýšenie hlasitosti.



Zníženie hlasitosti.



Vypnutie/obnovenie zvuku súčasným stlačením tlačidiel pre zvýšenie a zníženie zvuku.

Ovládače na volante – typ 2

**MENU**

Prístup do hlavnej ponuky.



Zvýšenie hlasitosti.



Vypnutie zvuku/obnovenie zvuku.



Zníženie hlasitosti.

SRC /**Iné ako telefónny hovor:**

Krátke stlačenie: zmena zdroja zvuku (rádio, USB, AUX (ak je pripojené zariadenie), CD, streaming), potvrdenie v prípade, ak je otvorená ponuka «Telefón».

Dlhé stlačenie: otvorenie ponuky «Telefón».

V prípade telefónneho hovoru:

Krátke stlačenie: prijatie hovoru.

Dlhé stlačenie: odmietnutie hovoru.

Počas telefónneho hovoru:

Krátke stlačenie: otvorenie kontextovej ponuky telefónu.

Dlhé stlačenie: ukončenie hovoru.



Spustenie rozpoznávania hlasu na smartfóne pomocou systému.

LIST

Rádio:

Krátke stlačenie: zobrazenie zoznamu rádiostaníc.

Dlhé stlačenie: aktualizácia zoznamu.

Médiá:

Krátke stlačenie: zobrazenie zoznamu adresárov.

Dlhé stlačenie: zobrazenie dostupných možností usporiadania.



Rádio:

Voľba predchádzajúcej/nasledujúcej uloženej rádiostanice.

Voľba predchádzajúceho/nasledujúceho prvku z ponuky alebo zoznamu.

Médiá:

Voľba predchádzajúcej/nasledujúcej skladby.

Voľba predchádzajúceho/nasledujúceho prvku z ponuky alebo zoznamu.

Stlačenie kruhového ovládača: potvrdenie.

Ponuky

V závislosti od verzie.



«**Multimédiá**»: parametre médií, parametre rádia.



«**Telefón**»: hovor, správa adresára, správa telefónu, ukončenie hovoru.



«**Palubný počítač**».



«**Údržba**»: diagnostika, zoznam výstrah atď.



«**Pripojenia**»: správa pripojení, vyhľadávanie periférneho zariadenia.



«**Personalizácia-konfigurácia**»: definovanie parametrov vozidla, výber jazyka, konfigurácia displeja, výber jednotiek, nastavenie dátumu a času.

MENU

Stlačte tlačidlo «**MENU**».



Pohyb z jednej ponuky do druhej.

OK

Vstup do ponuky.

Rádio

Výber stanice

SRC /

Opakovane stláčajte tlačidlo **SOURCE** a zvolte si rádiostanicu.

BAND

Stlačenie tohto tlačidla umožní výber vlnového pásma (FM/DAB/AM).



Pre automatické vyhľadávanie rozhlasových staníc stlačte jedno z tlačidiel.



Stlačenie jedného z tlačidiel aktivuje manuálne vyhľadávanie vyššej/nížšej frekvencie.

LIST

Stlačenie tohto tlačidla umožní zobrazenie miestne zachytených staníc.

Ak si želáte tento zoznam aktualizovať, stlačte tlačidlo na viac ako dve sekundy. Počas aktualizácie je zvuk vypnutý.

RDS

i Vonkajšie prostredie (kopce, budovy, tunely, parkoviská, podzemné priestory...) môže znemožniť príjem, a to aj v režime sledovania RDS. K tomuto javu bežne dochádza pri šírení rozhlasových vln a v žiadnom prípade neznamená poruchu audio zariadenia.

i Ak RDS nie je dostupné, symbol RDS na displeji sa zobrazí preškrtnutá skratka.

! Ak je RDS aktivované, umožňuje na základe sledovania frekvencie počúvanie tej istej stanice. Za určitých podmienok však nie je možné zabezpečiť sledovanie stanice RDS, pretože rozhlasové stanice nemajú 100 % pokrytie signálom na celom území danej krajiny. To vysvetľuje stratu príjmu signálu stanice na prechádzanej trase.

Krátky postup

V režime «Radio» (Rádio) stlačte priamo tlačidlo **OK** pre aktiváciu/deaktiváciu režimu RDS.

Dlhý postup

MENU Stlačte tlačidlo «**MENU**».

◀▶ Zvoľte si «**Audio funkcie**».

OK Stlačte tlačidlo **OK**.

◀▶ Zvoľte si funkciu «**Preferencie pásma FM**».

OK Stlačte tlačidlo **OK**.

◀▶ Vyberte položku «**Sledovanie frekvencie (RDS)**».

OK Stlačte tlačidlo **OK**, na displeji sa zobrazí RDS.

Prehrávanie dopravných správ

! Funkcia TA (Traffic Announcement) uprednostňuje počúvanie dopravných výstražných správ. Aby ste ju mohli aktivovať, potrebujete dobrý príjem rádiových vysielajúcich tento typ správ. Pri odvysielaní dopravných informácií sa počúvané médium (rádio, CD atď.) automaticky preruší a začnú sa vysielat' dopravné správy. Médium sa začne opäť prehrávať hneď, ako skončí vysielanie spravodajstva.

! Stlačte tlačidlo TA pre aktiváciu alebo deaktiváciu vysielania dopravného spravodajstva. Pri zvýšení hlasitosti dopravných správ postupujte opatrne. Pri návrate k pôvodnému zdroju zvuku môže byť príliš vysoká.

TA Stlačením tlačidla **TA** môžete aktivovať alebo deaktivovať dopravné správy.

Príjem INFO správ

i Funkcia INFO uprednostňuje počúvanie správ dopravného spravodajstva (TA). Aby bola aktívna, táto funkcia vyžaduje správny príjem jednej rádiovej stanice, ktorá vysiela tento typ správ. Počas vysielania takejto správy sa počúvané médium (rádio, CD, USB...) automaticky preruší, aby sa prijala INFO správa. Médium sa začne opäť prehrávať hneď, ako skončí vysielanie spravodajstva.

TA Dlhým stlačením tohto tlačidla zobrazíte zoznam kategórií.



Zvoľte alebo zrušte voľbu kategórií.

OK Aktivujte alebo deaktivujte príjem príslušných správ.

Zobrazenie TEXTOVÝCH INFORMÁCIÍ

i Textové informácie sú informácie, vysielané rozhlasovou stanicou a týkajú sa vysielania stanice alebo piesne počas počúvania.

OK Ak je rádiostanica zobrazená na displeji, stlačením tlačidla **OK** zobrazíte kontextovú ponuku.



Zvoľte «RadioText (TXT) display» a uložte stlačením tlačidla **OK**.

Rádio DAB (Digital Audio Broadcasting)

V závislosti od verzie.

i Ak počúvaná stanica «DAB» nie je dostupná v pásme «FM», možnosť «DAB FM» je označená šedou farbou.

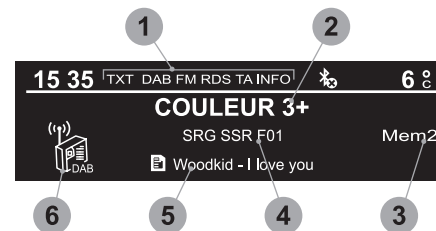

- 1 Zobrazenie možnosti: ak je aktívna, ale nie je dostupná, je zobrazená šedou farbou.
- 2 Zobrazenie názvu počúvanej stanice.
- 3 Predvolené stanice, tlačidlá 1 až 6. Krátke stlačenie: voľba rádiostanice uloženej do pamäti. Dlhé zatlačenie: uloženie stanice do pamäte.
- 4 Zobrazenie názvu používaného «digitálneho dátového balíka», tiež označovaného ako «komplet».
- 5 Zobrazenie textových informácií (TXT) počúvanej stanice.
- 6 Zobrazuje silu signálu pre počúvané pásmo.

i Pri zmene oblasti sa odporúča aktualizácia zoznamu predvolených staníc.



LIST Zobrazenie zoznamu všetkých rádiostaníc a «digitálnych dátových balíkov».

Digitálne rádio vysielajúce z terestriálneho vysielča

i Digitálne rádio ponúka špičkovú kvalitu zvuku a tiež ďalšie kategórie dopravných správ (TA INFO).
Rôzne «multiplexové služby» ponúkajú výber rozhlasových staníc v abecednom poradí.

BAND Zmena pásma (FM1, FM2, DAB,...).

◀◀◀ Zmena stanice v rámci tej istej «multiplexovej služby».

▲ Spustenie vyhľadávania predchádzajúcej/nasledujúcej «multiplexovej služby».

TA Dlhé stlačenie: voľba požadovaných kategórií hlásení z možností: Doprava, Aktuálne informácie, Zábava a Špeciálne rýchle spravodajstvo (dostupné v závislosti od stanice).

i Ak je rádiostanica zobrazená na displeji, stlačením «OK» zobrazíte kontextovú ponuku. (Frequency search (RDS), DAB / FM auto tracking, RadioText (TXT) display, Informácie stanice...)

Sledovanie staníc DAB/FM

i Digitálne rádio vám umožní počúvanie vyššej kvality.
V prípade zníženej kvality digitálneho signálu funkcia «DAB / FM auto tracking» (Automatické sledovanie DAB/FM) umožňuje ďalej počúvať tú istú stanicu vďaka automatickému prepnutiu na príslušné analógové rádio «FM» (ak existuje).
Ak je aktívna funkcia «DAB / FM auto tracking», automaticky sa vyberie stanica DAB.

MENU Stlačte tlačidlo «MENU».

◀◀◀ Vyberte možnosť «Multimedia» a potvrďte.

▲ Vyberte možnosť «DAB / FM auto tracking» a potvrďte.

i Ak je aktivované «DAB / FM auto tracking» (Automatické sledovanie DAB / FM), vzniká oneskorenie niekoľko sekúnd, keď sa systém prepne na analógové rádio «FM» a niekedy dôjde aj k zmene hlasitosti.

! Ak nie je počúvaná stanica «DAB» dostupná v pásme «FM» (prečiarknutá voľba «DAB/FM»), alebo ak nie je funkcia «DAB / FM auto tracking» aktivovaná, nastane pri zhoršení kvality digitálneho signálu prerušenie zvuku.

Médiá

Port USB

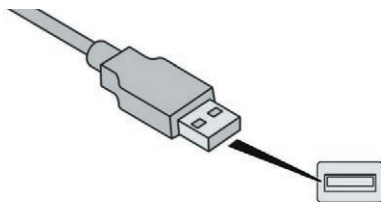

Pamäťový kľúč USB zasuniete do zásuvky USB alebo pripojíte zariadenie USB do zásuvky USB pomocou vhodného kábla (nie je súčasťou dodávky).

Systém vtedy automaticky zmení zdroj na «USB».

! Z dôvodu ochrany systému nepoužívajte rozbočovač USB.

i Akékoľvek ďalšie zariadenia pripojené k systému musí byť v súlade s normou výrobu alebo normou IEC 60950-1.

Systém vytvorí zoznamy prehrávaných súborov (v dočasnej pamäti). Počas prvého pripojenia môže tento proces trvať v rozmedzí od niekoľkých sekúnd až po niekoľko minút. Potrebný čas čakania je možné skrátiť znížením počtu nehudobných súborov, ako aj

počtu priečinkov v danom zariadení. Zoznamy skladieb sa aktualizujú pri každom pripojení nového kľúča USB.

i Počas používania v porte USB sa prenosné zariadenie automaticky dobíja.

Režim prehrávania

Režimy prehrávania, ktoré sú k dispozícii:

- **Normal:** skladby sú vysielané v poradí, v závislosti od usporiadania zvolených súborov.
- **Random:** skladby sú vysielané náhodným spôsobom spomedzi albumov alebo zoznamu.
- **Náhodné poradie pre všetky médiá:** skladby sa vysielajú v náhodnom poradí zo všetkých skladieb zaznamenaných na médiu.
- **Repeat:** prehrávajú sa len skladby z aktuálneho albumu alebo zoznamu.

OK Stlačte toto tlačidlo pre zobrazenie kontextovej ponuky funkcie médiá.

▲▼ Stlačte toto tlačidlo pre voľbu režimu prehrávania.

OK Voľbu potvrdíte stlačením tohto tlačidla.

V hornej časti displeja sa zobrazí uskutočnený výber.

Voľba prehrávanej skladby

◀▶ Stlačte jedno z týchto tlačidiel, čím sa dostanete na predchádzajúcu/nasledujúcu skladbu.

▲▼ Stlačte jedno z týchto tlačidiel, čím sa dostanete do predchádzajúcej/nasledujúcej zložky.



Zoradenie súborov

LIST Stlačte a podržte toto tlačidlo, aby sa zobrazili jednotlivé skupiny súborov.

◀▶▲▼ Vyberte podľa možnosti «zložka»/«interpret»/«žáner»/«zoznam skladieb». Podľa dostupnosti a typu použitého zariadenia.

OK Stlačte tlačidlo **OK** pre voľbu vybraného zoradenia, následne znova tlačidlo stlačte **OK** pre potvrdenie voľby.

Prehrávanie súborov

- LIST** Dlhým stlačením tohto tlačidla zobrazíte vybrané zoradenie.
-  Posúvajte sa v systéme ľavým/pravým tlačidlom smerom nahor/nadol.
- OK** Voľbu potvrdíte stlačením tlačidla **OK**.
-  Stlačte jedno z týchto tlačidiel, čím sa dostanete na predchádzajúcu/nasledujúcu skladbu.
Pre rýchly pohyb dopredu alebo dozadu podržte jedno z tlačidiel.
-  Stlačením jedného z týchto tlačidiel prejdete na ďalšiu «**zložku**»/«**interpreta**»/«**žáner**»/«**zoznam skladieb**»* predchádzajúcu/nasledujúcu v zozname.

* Podľa dostupnosti a typu použitého zariadenia.

Zásuvka typu Jack Input AUX (AUX)

(v závislosti od modelu výbavy).

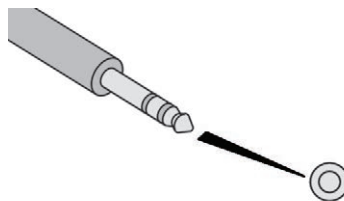

Prenosné zariadenie (prehrávač MP3...) pripojte do zásuvky AUX s konektorom typu Jack pomocou zvukového kábla (nie je súčasťou dodávky).

 Akékoľvek ďalšie zariadenia pripojené k systému musia byť v súlade s normou výrobku alebo normou IEC 60950-1.

Niekoľkokrát za sebou stlačte tlačidlo **SOURCE** a zvolíte možnosť «**AUX**».

Najskôr nastavte hlasitosť na svojom prenosnom zariadení (na vyššiu úroveň). Potom nastavte hlasitosť svojho audio systému. Zobrazenie a správa súborov sa ovláda prostredníctvom prenosného zariadenia.

 Nepripájajte súčasne to isté zariadenie prostredníctvom zásuvky Jack a USB zásuvky.

Prehrávač CD

Vkladajte výhradne kompaktné disky, ktoré majú kruhový tvar.
Niektoré protipirátske systémy môžu spôsobiť poruchy na originálnom CD, ako aj na skopírovaných CD a to nezávisle na kvalite originálneho prehrávača.
Vložte CD do prehrávača, prehrávanie sa automaticky uvedie do činnosti.

 Externé CD prehrávače pripojené prostredníctvom portu USB systém nerozpozná.

SRC  Ak si želáte počúvať už vložené CD, stlačte niekoľkokrát za sebou tlačidlo **SOURCE** a zvolte si «**CD**».

 Stlačením jedného z tlačidiel si zvolíte skladbu z disku CD.

LIST Stlačením tlačidla **LIST (ZOZNAM)** zobrazíte zoznam skladieb na CD.

 Pre rýchly pohyb dopredu alebo dozadu podržte jedno z tlačidiel.

Prehrávanie kompilácie MP3

Vložte kompiláciu MP3 do CD prehrávača. Audio systém vyhľadáva súbor hudobných skladieb po dobu niekoľkých sekúnd prípadne niekoľko desiatok sekúnd, následne sa prehrávanie uvedie do činnosti.

! Na jednom disku môže prehrávač CD načítať až 255 súborov MP3 rozdelených do 8 úrovní adresárov. Odporúča sa však obmedziť počet týchto úrovní na 2, čím sa skráti prístupový čas pre prehrávanie CD. Počas prehrávania nie je dodržané zoradenie jednotlivých adresárov. Všetky súbory sú zobrazované na jednej úrovni.

SRC / Ak si želáte počúvať už vložené CD, stlačte niekoľkokrát za sebou tlačidlo **SOURCE** a zvolíte si «**CD**».



Stlačením jedného z tlačidiel zvolíte zostavu skladieb z CD.



Stlačením jedného z tlačidiel si zvolíte skladbu z disku CD.

LIST Stlačením tlačidla **LIST (Zoznam)** zobrazíte zoznam súborov kompilácie MP3.



Pre rýchly pohyb dopredu alebo dozadu podržte jedno z tlačidiel.

Streamovanie zvuku Bluetooth®

Streamovanie umožňuje bezdrôtovo prehrávať zvukové súbory z telefónu cez reproduktory vozidla.

Pripojte telefón.
(Pozrite si časť «**Spáročovanie telefónu**».)

SRC / Aktivujte zdroj streamingu tak, že stlačíte tlačidlo **SOURCE (Zdroj)**. V niektorých prípadoch musí byť prehrávanie audio súborov inicializované pomocou klávesnice.

Výber audio súborov je možný prostredníctvom tlačidiel ovládacieho panelu audio systému a ovládačov na volante. Kontextové informácie môžu byť zobrazené na obrazovke. Ak telefón podporuje túto funkciu. Kvalita zvuku závisí od kvality prenosu telefónu.

Pripojenie prehrávača Apple®

Zapojte prehrávač Apple® do zásuvky USB pomocou vhodného kábla (nie je súčasťou dodávky).

Prehrávanie sa spustí automaticky.

Ovláda sa cez audio systém.

Dostupné triedenia pochádzajú z pripojeného prenosného zariadenia (interpreti/albumy/žánre/zoznamy skladieb).

Verzia softvéru audio systému nemusí byť kompatibilná s generáciou vášho prehrávača Apple®.

Informácie a odporúčania

Prehrávač CD prehráva iba súbory vo formátoch .mp3, .wma, .wav, a .acc s bitovou rýchlosťou od 32 Kb/s do 320 Kb/s. Podporuje taktiež režim TAG (ID3 tag, WMA TAG).

Nie je možné načítať žiadne iné typy súborov (.mp4 a pod.).

Pri súboroch formátu .wma musí ísť o súbory štandardu wma 9.

Podporované vzorkovacie frekvencie sú 11, 22, 44 a 48 kHz.

Prostredníctvom portu USB môže systém prehrať súbory vo formátoch .mp3, .wma, .wav, .cbr, .vbr s bitovou rýchlosťou od 32 Kb/s do 320 Kb/s.

Nie je možné načítať žiadne iné typy súborov (.mp4 a pod.).

Pri súboroch formátu .wma musí ísť o súbory štandardu wma 9.

Podporované vzorkovacie frekvencie sú 11, 22, 44 a 48 kHz.

Názvy súborov by mali mať menej ako 20 znakov bez použitia špeciálnych znakov (napr.: » ? ; ù), aby sa predišlo problémom s prehrávaním alebo zobrazením.

Aby bolo možné prehrávanie napálených CDR alebo CDRW, uprednostnite pri napaľovaní štandardné normy ISO 9660 úrovne 1, 2 alebo Joliet.

Ak je disk napálený v inom formáte, je možné, že prehrávanie nebude prebiehať správne.

Na jednom disku sa odporúča používať vždy ten istý štandard záznamu s čo najnižšou rýchlosťou záznamu (maximálne 4x), aby bola zabezpečená najlepšia kvalita zvuku.

V konkrétnom prípade diskov CD s viacerými sekciami sa odporúča štandard Joliet.

Z dôvodu ochrany systému nepoužívajte rozbočovač USB.

 Používajte výhradne kľúče USB s formátom FAT 32 (File Allocation Table).

 Odporúča sa používať oficiálne USB káble Apple® na zabezpečenie správneho použitia.

Telefón

Spárovanie telefónu Bluetooth®

 Z bezpečnostných dôvodov a z dôvodu potreby zvýšenej pozornosti zo strany vodiča, musí vodič vykonať úkony spárovania mobilného telefónu Bluetooth so systémom hands-free Bluetooth autorádia len v **zastavenom vozidle** a pri zapnutom zapaľovaní.

 Aktivujte funkciu Bluetooth v telefóne a uistite sa, že je «viditeľný pre všetkých» (konfigurácia telefónu).

 Dostupné služby sú závislé od siete, karty SIM a kompatibility používaných zariadení Bluetooth. Informácie o dostupných službách nájdete v návode na obsluhu telefónu alebo u svojho poskytovateľa služieb.

Postup pomocou telefónu



Zvoľte si názov systému v zozname nájdených zariadení.

Postup pomocou systému

MENU Stlačte tlačidlo «**MENU**».



Vyberte položku «**Connections**».

OK

Potvrďte pomocou tlačidla «**OK**».



Vyberte položku «**Search for a device**».

OK

Potvrďte pomocou tlačidla «**OK**».

Zobrazí sa okno so správou o práve prebiehajúcim vyhľadávaní.

V zozname zistených zariadení si zvolíte telefón, ktorý si želáte spárovať. Súčasne môže byť spárovaný len jeden telefón.

Dokončenie párovania



Na dokončenie spárovania, bez ohľadu na to, aký postup ste použili (z telefónu alebo zo systému), skontrolujte, či je kód v systéme a telefóne rovnaký.

V prípade zlyhania párovania je počet pokusov neobmedzený.

Na obrazovke sa objaví správa, ktorá potvrdí párovanie.

Informácie a odporúčania

Ponuka «Telephone» umožňuje prístup najmä k nasledujúcim funkciám: «**Directory**», ak je vaše telefónne zariadenie plne kompatibilné, «**Zoznam hovorov**», «**Zobraziť spárované zariadenia**».

V závislosti od typu telefónu vás systém môže požiadať o prijatie alebo potvrdenie prístupu ku každej z týchto funkcií.

i Pripojte sa na stránku značkovej predajne, kde nájdete bližšie informácie (kompatibilita, dodatočná pomoc atď.).

Správa pripojení

i Pripojením telefónu sa rozumie automatické pripojenie hands-free súpravy a funkcie audio streaming. Schopnosť systému pripojiť len jeden profil závisí od telefónu. Štandardne sa môžu pripojiť oba profily.

MENU Stlačte tlačidlo «**MENU**».



Vyberte položku «**Connections**».

OK

Potvrďte pomocou tlačidla «**OK**».



Vyberte položku «**Connections management**» a potvrďte. Zobrazí sa zoznam spárovaných zariadení.

OK

Potvrďte pomocou tlačidla «**OK**».



Značí, že je zariadenie pripojené.

i Číslo označuje profil spojenia so systémom.

- 1 pre médiá alebo 1 pre telefón,
- 2 pre médiá a telefón.



Označuje pripojenie profilu pre streamovanie zvuku.



Označuje hands-free telefónny profil.



Vyberte telefón.

OK

Potvrďte pomocou tlačidla «**OK**».



Následne si zvolíte a potvrdíte:

- «**Connect telephone**»/«**Disconnect telephone**»: pre pripojenie/odpojenie telefónu alebo samotnej hands-free súpravy.
- «**Connect media player**»/«**Disconnect media player**»: pre pripojenie/odpojenie samotného streamingu.
- «**Connect telephone + media player**»/«**Disconnect telephone + media player**»: pre pripojenie/odpojenie telefónu (hands-free súpravy a streamingu).
- «**Delete connection**»: zrušenie párovania.

i Ak v systéme vymažete spárovanie, nezabudnite ho vymazať aj z telefónu.

OK Potvrdíte pomocou tlačidla «**OK**».

Prijatie hovoru

Prichádzajúci hovor je signalizovaný zvonením a zobrazením, ktoré prekryje časť okna zobrazeného na obrazovke.



Na displeji si pomocou tlačidiel zvolíte záložku «**YES**» (**ÁNO**).



Potvrdíte pomocou tlačidla «**OK**».



Stlačením tlačidla ovládačov na volante prijmete hovor.

Uskutočnenie hovoru

V ponuke «**Telephone**».

Vyberte položku «**Call**».

Vyberte položku «**Dial**».

Alebo

Vyberte položku «**Directory**».

Alebo

Vyberte položku «**Calls list**».



Potvrdíte pomocou tlačidla «**OK**».



Stlačením tohto tlačidla na dlhšie ako dve sekundy sa dostanete do adresára. Na prezeranie použijete kruhový ovládač.

Ukončenie hovoru

V ponuke «**Telephone**».

Vyberte možnosť «**End call**» (**Ukončiť hovor**).

Hovor ukončíte potvrdením pomocou tlačidla **OK**.



Počas hovoru stlačte a podržte jedno z tlačidiel na viac ako dve sekundy.



Systém má prístup do adresára telefónu v závislosti od jeho kompatibility a po dobu jeho pripojenia prostredníctvom rozhrania Bluetooth.



Z niektorých telefónov pripojených pomocou rozhrania Bluetooth môžete preniesť kontakt do zoznamu audio systému. Takto prenesené kontakty sú uložené v zozname, ktorý je trvalo viditeľný pre všetkých, bez ohľadu na pripojený telefón. Ak je zoznam prázdny, nie je možný prístup do jeho ponuky.

Spravovanie hovorov



Počas hovoru môžete stlačením tlačidla **OK** zobraziť kontextovú ponuku.

Ukončenie hovoru



V kontextovej ponuke pomocou možnosti «**Hang up**» ukončíte hovor.

OK

Potvrďte pomocou tlačidla «**OK**».

Vypnutie mikrofónu

(aby účastník nepočul)



V kontextovej ponuke:

- výberom možnosti «**Micro OFF**» vypnete mikrofón,
- zrušením označenia možnosti «**Micro OFF**» vypnete mikrofón.

OK

Potvrďte pomocou tlačidla «**OK**».

Režim telefónu



V kontextovej ponuke:

- výberom možnosti «**Telephone mode**» presuniete komunikáciu na telefón (napr. pri vystúpení z vozidla a pokračovaní v konverzácii),
- zrušením označenia možnosti «**Telephone mode**» prepnete hovor do auta.

OK

Potvrďte pomocou tlačidla «**OK**».

Ak došlo k strate kontaktu, bude po vašom návrate do vozidla alebo opätovnom pripojení opätovne automaticky aktivované pripojenie Bluetooth a zvuk sa opätovne zapne tak, ako bol v systéme nastavený (v závislosti od kompatibility telefónu).

V niektorých prípadoch je potrebné kombinovaný režim aktivovať v telefóne.

Interaktívny hlasový systém



V kontextovej ponuke vyberte možnosť «**DTMF tones**» a potvrdte pre použitie digitálnej klávesnice, čím získate možnosť pohybu v ponuke hlasového interaktívneho servera.

OK

Potvrďte pomocou tlačidla «**OK**».

Dvojitý hovor



V kontextovej ponuke vyberte možnosť «**Switch**» a potvrdte pre návrat k čakajúcemu hovoru.

OK

Potvrďte pomocou tlačidla «**OK**».

Zoznam kontaktov



Do adresára sa dostanete stlačením a podržaním tlačidla **SRC/TEL**.



Výberom položky «**Directory**» zobrazíte zoznam kontaktov.

OK

Potvrďte pomocou tlačidla «**OK**».

MENU

Aby ste mohli upravovať kontakty zaregistrované v systéme, stlačte tlačidlo **MENU** a následne vyberte «**Telephone**» a potvrdte. Vyberte položku «**Directory management**» a potvrdte. Môžete:

- «**Consult an entry**»,
- «**Delete an entry**»,
- «**Delete all entries**».



Systém má prístup do adresára telefónu v závislosti od jeho kompatibility a po dobu jeho pripojenia prostredníctvom rozhrania Bluetooth.



Z niektorých telefónov pripojených pomocou rozhrania Bluetooth môžete preniesť kontakt do zoznamu audio systému. Takto prenesené kontakty sú uložené v zozname, ktorý je trvalo viditeľný pre všetkých, bez ohľadu na pripojený telefón. Ak je zoznam prázdny, nie je možný prístup do jeho ponuky.

i Pre rozpoznávanie hlasu musíte mať kompatibilný smartfón, ktorý najprv prepojíte so systémom vozidla prostredníctvom rozhrania Bluetooth.

Hlasová identifikácia

Táto funkcia vám umožní použiť funkciu rozpoznávania hlasu vášho telefónu prostredníctvom systému.

V závislosti od typu ovládačov na volante môžete hlasové rozpoznávanie aktivovať nasledujúcim postupom:

Stlačte a chvíľu podržte koncovú časť ovládača osvetlenia.

ALEBO



Stlačte toto tlačidlo.

Často kladené otázky

Nasledujúce informácie obsahujú odpovede na najčastejšie otázky týkajúce vášho audio systému.

OTÁZKA	ODPOVEĎ	RIEŠENIE
Pri vypnutom motore sa audio systém vypne po uplynutí niekoľkých minút.	Ak je motor vypnutý, závisí čas funkčnosti audio systému od úrovne nabitia batérie. Jeho vypnutie je normálne: audio systém sa uvedie do úsporného režimu a vypne sa z dôvodu ochrany batérie vozidla pred vybitím.	Zapnite zapalovanie, aby ste zvýšili úroveň nabitia batérie.
Na displeji sa zobrazí správa «audio systém je prehriaty».	Aby bolo ochránené zariadenie v prípade príliš vysokej okolitej teploty, audio systém sa prepne do automatického režimu tepelnej ochrany, čoho následkom je zníženie hlasitosti zvuku alebo vypnutie prehrávania CD.	Vypnite audio systém na niekoľko minút a nechajte ho vychladnúť.

Rádio

OTÁZKA	ODPOVEĎ	RIEŠENIE
Medzi jednotlivými zdrojmi zvuku existuje rozdiel v kvalite zvuku (rádio, CD atď.).	Na získanie optimálnej kvality posluchu môžu byť nastavenia zvuku Volume, Bass, výšky, Ambiente, Loudness prispôsobené jednotlivým zdrojom zvuku, čo môže zároveň spôsobiť viditeľný rozdiel pri zmene zdroja zvuku (rádio, CD atď.).	Skontrolujte, či sú nastavenia zvuku Volume, Bass, výšky, Ambiente a Loudness prispôsobené na počúvaný zdroj zvuku. Niektoré audio funkcie (basy, výšky, predné a zadné vyvázenie, vyvázenie ľavej a pravej strany) odporúčame nastaviť do strednej polohy, zvoliť si hudobné prostredie na «Žiadne», nastaviť korekciu hlasitosti do polohy «Aktívna» v režime CD a do polohy «Vypnutá» v režime rádio
Stanice uložené v pamäti sú nefunkčné (chýba zvuk, zobrazí sa 87,5 Mhz atď.).	Zvolený vlnový rozsah nie je správny.	Stlačením tlačidla BAND získate vlnový rozsah (FM, FM2, DAB, AM), v ktorom sú uložené stanice.
Je zobrazené dopravné spravodajstvo (TA). Nedostávam žiadne dopravné informácie.	Rádio stanica nie je súčasťou regionálnej siete dopravného spravodajstva.	Prepnite na stanicu, ktorá vysiela dopravné správy.
Kvalita príjmu naladenej rozhlasovej stanice sa postupne zhoršuje alebo nefungujú uložené stanice (žiadny zvuk, je zobrazené 87,5 Mhz atď.)	Vozidlo je príliš vzdialené od vysielača počúvanej stanice alebo sa v geografickej oblasti nenachádza žiaden vysielač.	Aktivácia funkcie RDS umožní systému zistiť, či sa v geografickej zóne nenachádza výkonnejší vysielač.
	Okolité prostredie (kopce, budovy, tunely, parkoviská, podzemné priestory atď.) môže prerušiť príjem, a to aj v režime RDS.	Tento jav je normálny a nie je prejavom žiadnej poruchy audio zariadenia.
	Chýba anténa alebo je poškodená (napríklad pri použití automatickej umývacej linky alebo v podzemnom parkovisku).	Dajte si anténu skontrolovať v značkovej servisnej sieti.
Prerušenie zvuku na dobu 1 až 2 sekúnd v režime rádio.	Systém RDS vyhľadáva počas tohto krátkeho prerušenia zvuku inú frekvenciu, ktorá by umožnila kvalitnejší príjem stanice.	V prípade, ak sa tento jav objavuje príliš často a vždy na tej istej trase, vypnite funkciu RDS.

Médiá

OTÁZKA	ODPOVEĎ	RIEŠENIE
Preruší sa spojenie Bluetooth.	Úroveň nabitia batérie periférneho zariadenia môže byť nedostatočná.	Nabite batériu periférneho zariadenia.
Na displeji sa objaví správa «Porucha periférneho zariadenia USB» alebo «Periférne zariadenie nie je rozpoznané».	Kľúč USB nebol rozpoznáný. Kľúč USB je pravdepodobne poškodený.	Opätovne naformátujte kľúč USB.
CD sa vždy vysunie, alebo sa neprehráva.	CD je otočené naopak, nemožno ho prečítať, neobsahuje zvukové súbory alebo obsahuje zvukové súbory formátu, ktorý zvukový systém nedokáže rozpoznať. CD je chránené systémom proti nelegálnemu kopírovaniu, ktorý je audio systémom nerozpoznateľný.	<ul style="list-style-type: none"> - Skontrolujte stranu, ktorou bol disk CD vložený do prehrávača. - Skontrolujte stav disku CD, ak je poškodený, nebude možné ho prehrať. - Skontrolujte obsah v prípade nahratých diskov CD: pozrite si rady uvedené v časti «Audio». - Z dôvodu nedostatočnej kvality audio systém neprečíta niektoré napálené CD.
Zvuk CD je nekvalitný.	Používaný disk CD je poškriabaný alebo nekvalitný.	Vkladajte kvalitné disky CD a uchovávajte ich vo vyhovujúcich podmienkach.
	Zvukové nastavenia (hĺbky, výšky, hudobné prostredie) sú nevhodné.	Vráťte nastavenia hĺbok a výšok na hodnotu 0. Nevyberajte hudobné prostredie.
Nie je možné prehrať hudobné súbory na smartfóne cez port USB.	V závislosti od smartfónu sa prístup audio systému k hudbe v smartfóne najprv musí povoliť.	Manuálne aktivujte profil MTP v smartfóne (ponuka nastavení USB).

Telefón

OTÁZKA	ODPOVEĎ	RIEŠENIE
Nemôžem sa prihlásiť do hlasovej schránky.	Málo telefónov alebo operátorov umožňuje použitie tejto funkcie.	Prostredníctvom ponuky telefónu a pomocou telefónneho čísla, ktoré vám poskytol operátor, zavolajte hlasovú schránku.
Nemôžem získať prístup k svojmu adresáru kontaktov.	Skontrolujte kompatibilitu telefónu.	
	Pri párovaní telefónu ste nepovolili prístup ku kontaktom.	Prijmite alebo potvrdte prístup systému ku kontaktom v telefóne.
Nemôžem pokračovať v rozhovore, keď sa so dostanem do vozidla.	Je aktivovaný režim telefónu.	Zrušte voľbu telefónneho režimu pre presmerovanie hovoru do vozidla.
Nemôžem spárovať telefón pomocou rozhrania Bluetooth.	Telefóny (modely, verzie operačného systému) majú svoje špecifické aspekty v procese párovania a niektoré telefóny nie sú kompatibilné.	Pred začiatkom procesu párovania vymažte spárovanie telefónu zo systému a zo systému telefónu, aby ste zistili kompatibilitu telefónov.

The device (RD6 Car-Audio from XIAMEN CLARION ELECTRICAL ENTERPRISE CO., LTD.) complies with following information.

1999/5/EC Directive regulatory notices

This device has been evaluated against the essential requirements of the 1999/5/EC Directive.

Bulgarian	C изпитаното XIAMEN CLARION ELECTRICAL ENTERPRISE CO., LTD. декларира, че RD6 отговаря на същественте изисквания и другите приложения и изисквания на Директива 1999/5/EC.
Croatian	Ovimе XIAMEN CLARION ELECTRICAL ENTERPRISE CO., LTD., izjavljuje da je ovaj RD6 je u skladu s osnovnim zahtjevima i drugim relevantnim odredbama Direktive 1999/5/EC.
Czech	XIAMEN CLARION ELECTRICAL ENTERPRISE CO., LTD. tímto prohlašuje, že tento RD6 je ve shodě se základními požadavky a dalšími příslušnými ustanoveními směrnice 1999/5/ES.
Danish	Undertegnede XIAMEN CLARION ELECTRICAL ENTERPRISE CO., LTD. erklærer herved, at følgende udstyr RD6 overholder de væsentlige krav og øvrige relevante krav i direktiv 1999/5/EF.
Dutch	Hierbij verklaart XIAMEN CLARION ELECTRICAL ENTERPRISE CO., LTD. dat het toestel RD6 in overeenstemming is met de essentiële eisen en de andere relevante bepalingen van richtlijn 1999/5/EG.
English	Hereby, XIAMEN CLARION ELECTRICAL ENTERPRISE CO., LTD. declares that this RD6 is in compliance with the essential requirements and other relevant provisions of Directive 1999/5/EC.
Estonian	Käesolevaga kinnitab XIAMEN CLARION ELECTRICAL ENTERPRISE CO., LTD. seadme RD6 vastavust direktiivi 1999/5/EÜ põhinõuetele ja nimetatud direktiivist tulenevatele teistele asjakohastele sätetele.
German	Hiermit erklärt XIAMEN CLARION ELECTRICAL ENTERPRISE CO., LTD. , dass sich das Gerät RD6 in Übereinstimmung mit den grundlegenden Anforderungen und den übrigen einschlägigen Bestimmungen der Richtlinie 1999/5/EG befindet.
Greek	ΜΕ ΤΗΝ ΠΑΡΟΥΣΑ ΧΙΑΜΕΝ ΚΛΑΡΙΟΝ ΗΛΕΚΤΡΙΚΑΙ ΕΠΙΧΕΙΡΗΣΕΙΣ CO., LTD. ΔΗΛΩΝΕΙ ΟΤΙ Η RD6 ΣΥΜΜΟΡΦΩΝΕΤΑΙ ΠΡΟΣ ΤΙΣ ΟΥΣΙΩΔΕΙΣ ΑΠΑΙΤΗΣΕΙΣ ΚΑΙ ΤΙΣ ΑΟΙΘΙΕΣ ΣΥΜΠΛΗΡΕΣ ΑΠΑΙΤΗΣΕΙΣ ΤΗΣ ΟΔΗΓΙΑΣ 1999/5/ΕΚ.
Hungarian	Aldított, XIAMEN CLARION ELECTRICAL ENTERPRISE CO., LTD. nyilatkozik, hogy a RD6 megfelel a vonatkozó alapvető követelményeknek és az 1999/5/EC irányelv egyéb előírásainak.
Finnish	XIAMEN CLARION ELECTRICAL ENTERPRISE CO., LTD. vakuuttaa täten että RD6 tyyppinen laite on direktiivin 1999/5/EF oleellisten vaatimusten ja sitä koskevien direktiivin muiden ehtojen mukainen.
French	Par la présente XIAMEN CLARION ELECTRICAL ENTERPRISE CO., LTD. déclare que l'appareil RD6 est conforme aux exigences essentielles et aux autres dispositions pertinentes de la directive 1999/5/CE.
Icelandic	Hér með lýst XIAMEN CLARION ELECTRICAL ENTERPRISE CO., LTD. yfir því að RD6 er í samræmi við grunnkröfur og aðrar kröfur, sem gerðar eru í tilskipum 1999/5/EC.
Italian	Con la presente XIAMEN CLARION ELECTRICAL ENTERPRISE CO., LTD. dichiara che questo RD6 è conforme ai requisiti essenziali ed alle altre disposizioni pertinenti stabilite dalla direttiva 1999/5/CE.
Latvian	Ar šo XIAMEN CLARION ELECTRICAL ENTERPRISE CO., LTD. deklarē, ka RD6 atbilst Direktīvas 1999/5/EC būtiskajām prasībām un citiem ar to saistītajiem noteikumiem.
Lithuanian	Šiuo XIAMEN CLARION ELECTRICAL ENTERPRISE CO., LTD. deklaruoja, kad šis RD6 atitinka esminius reikalavimus ir kitas 1999/5/EB Direktyvos nuostatas.
Maltese	Flawiekk, XIAMEN CLARION ELECTRICAL ENTERPRISE CO., LTD., jiddekljara li dan RD6 jikkonforma mal-hiġġijiet essenzjali u ma provvedimenti oħrajn relevanti li hemm fid-Direttiva 1999/5/EC.
Norwegian	XIAMEN CLARION ELECTRICAL ENTERPRISE CO., LTD. erklærer herved at utstyret RD6 er i samsvar med de grunnleggende krav og øvrige relevante krav i direktiv 1999/5/EF.
Polish	Niniejszym wyrażam oraz pozostajmy stosownymi postanowieniami Dyrektywy 1999/5/EC zgodny z
Portuguese	XIAMEN CLARION ELECTRICAL ENTERPRISE CO., LTD. declara que este RD6 está conforme com os requisitos essenciais e outras disposições da Directiva 1999/5/CE.
Slovak	XIAMEN CLARION ELECTRICAL ENTERPRISE CO., LTD. týmto vyhlasuje, že RD6 spĺňa základné požiadavky a všetky príslušné ustanovenia Smernice 1999/5/ES.
Slovenian	XIAMEN CLARION ELECTRICAL ENTERPRISE CO., LTD. izjavlja, da je ta RD6 v skladu z bistvenimi zahtevami in ostalimi relevantnimi določili direktive 1999/5/ES.
Spanish	Por medio de la presente XIAMEN CLARION ELECTRICAL ENTERPRISE CO., LTD. declara que RD6 cumple con los requisitos esenciales y cualesquiera otras disposiciones aplicables o exigibles de la Directiva 1999/5/CE.
Swedish	Härmed intygar XIAMEN CLARION ELECTRICAL ENTERPRISE CO., LTD. att denna RD6 står i överensstämmelse med de väsentliga egenskapskrav och övriga relevanta bestämmelser som framgår av direktiv 1999/5/EG.

In order to satisfy the essential requirements of 1999/5/EC Directive, the product is compliant with the following standards:

RF spectrum use (R&TTE art. 3.2)	EN 300 328 v1.9.1 (2015)
EMC (R&TTE art. 3.1b)	EN 301 489-1 V1.9.2 (2011)
	EN 301 489-17 V2.2.1 (2012)
	EN 55013 (2013)
	EN 55020 (2007) + A11 (2011)
Health & Safety (R&TTE art. 3.1a)	EN 60950-1:2006 + A11:2009 + A12:2010 + A12:2011 + AC:2011 + A2:2013

Information related to NBEO:

The conformity assessment procedure referred to in Article 10 and detailed in Annex IV of Directive 1999/5/EC has been followed with the involvement of the following Notified Body:

AT4 wireless, S.A.U.
Parque Tecnológico de Andalucía
C/ Severo Ochoa 2
29590 Campanillas – Málaga
SPAIN
Notified Body No: 1909

Thus, the following marking is included in the product:

CE 1909

There is no restriction for the commercialization of this device in all the countries of the European Union.

O modelo RD6 possui duas versões identificadas pelo Part number do produto:

- RU-9472: Possui a opção de sintonia digital FM (DAB);
- RU-9475: Não possui a opção de sintonia digital FM (DAB).



Agência Nacional de Telecomunicações

Este produto está homologado pela ANATEL, de acordo com os procedimentos regulamentados pela Resolução 242/2000, e atende aos requisitos técnicos aplicados.

Para maiores informações, consulte o site da ANATEL - www.anatel.gov.br



DRQ-D-TCY-09-2011-111328-LPD-34236

This product has been Type Approved by Jamaica: SMA – RD6

44028/SDPPI/2015
5003

OMAN – TRA
R/3095/16
D100428

Complies with
IDA Standards
DA105282



109



TA-2016/121
APPROVED

AGREE PAR L'ANRT MAROC

Numéro d'agrément : MR 11786 ANRT 2016
Date d'agrément : 22/04/2016

Car Audio
RD6
CLARION

警語

低功率電波輻射性電機管理辦法

第十二條經型式認證合格之低功率射頻電機,非經許可,公司,商號或使用者均不得擅自變更頻率,加大功率或變更原設計之特性及功能。

第十四條低功率射頻電機之使用不得影響飛航影響安全及干擾合法通信,經發現有干擾現象時,應立即停用,並改善至無干擾時方得繼續使用。

前項合法通信,指一電信法規定作業之無線電通信低功率射頻電機需忍受合法通信或工業,科學及醫療用電波輻射性電機設備之干擾。

2-sedadlová lavica	84, 148
230 V zásuvka	104

A

ABS	142-143
Active Safety Brake	19, 219-221
Adaptatívny regulátor rýchlostí	206-207, 213-216, 218
AdBlue®	22, 31, 250-253
Aditivum AdBlue	253
AFU	142-143
Airbag pasažiera	20
Airbagy	20, 151, 157
Airbagy bočné	152-154
Airbagy čelné	152, 154, 158
Airbagy roletové	152-154
Aktualizácia času	37, 36, 20
Aktualizácia dátumu	37, 36, 20
Alarm	72-74
Asistenčný hovor	140-141
Asistent pri rozbehu vozidla na svahu	187
ASR	21, 142-143
Automatická dvojzónová klimatizácia	116-117
Automatická prevodovka	18, 180, 187, 190-194, 198-201, 249
Automatické diaľkové svetlá	132
Automatické núdzové brzdenie	19, 219-221
Automatické prepínanie diaľkových svetiel	25, 132-133, 223
Automatické rozsvietenie svetiel	127, 129-130
Automatické rozsvietenie výstražných svetiel	140
Automatické stieranie skiel	135-136
Autonómia (dojazd)	35-36

B

Batéria	15, 241-242, 248, 284, 286-287
Batéria diaľkového ovládania	42-43, 53-54, 125
Bedrové nastavenie	79

Bedrový	79, 83
Bezpečnosť detí	175-176
Bezpečnostné pásy	147-151, 161
BlueHDi	23, 31, 250
Bluetooth (súprava hands free)	28-29, 15-16, 11-12
Bluetooth (telefón)	28-30, 15-17
Bočné posuvné dvere, manuálne otváranie	57-58, 62
Bočné posuvné dvere, otváranie bez kľúča	65-67
Bočné posuvné dvere s elektrickým ovládaním	38-39, 43, 48-50, 59-64
Brzda parkovacia	14, 186, 249-250
Brzdové doštičky	249-250
Brzdové kotúče	249-250
Brzdy	14, 19, 249-250

C

CD	26-27, 11, 9
CD MP3	26-27, 11, 9-10
Centrálne zamykanie	45, 48-49
Cesty do zahraničia	128
CITROËN Connect Nav	1
CITROËN Connect Radio	1
Clony	108

Č

Čas (nastavenie)	36-37, 36, 20
Časované odpojenie elektropríslušenstva (režim)	242
Čerpanie paliva	237-239
Článok snehových reťazí	240, 265

D

DAB (digital Audio Broadcasting) – Digitálne rádio	25, 9, 6-7
Dátum (nastavenie)	36-37, 36, 20
Deaktivácia airbagu spolujazdca	152, 157-158
Deaktivácia DSC (ESC)	144
Defekt	258-259, 261-262
Demontáž koberca	100-101

Demontáž kolesa	266-268
Detekcia nepozornosti vodiča	224
Detekcia podhustenia pneumatík	234-235, 263, 268
Deti	162, 167-168, 170-171, 173
Deti (bezpečnosť)	175
Detická bezpečnostná poistka	152, 155-158, 162, 167-168, 170-171, 173, 173-174
Detická poistka zadných okien	176
Detické klasické sedačky	161-165
Detické sedačky	150-151, 155-157, 161-165, 174
Detické sedačky ISOFIX	167-168, 170-171, 173
Diaľkové ovládanie	38-39, 41, 43-45, 51-57
Digitálne rádio – DAB (Digital Audio Broadcasting)	25, 9, 6
Displej viacúčelový (s autorádiom)	4
Displej združeného prístroja	34-35, 189
Dobíjanie batérie	285-286
Doplnenie aditíva AdBlue®	253
Doplnková zásuvka	26, 10, 9
Doplnkové kúrenie	72, 124-125
Doplnkové	26-27, 10-11
Dopravné informácie (TA)	5
Dopravné spravodajstvo (TMC)	14
Dotykový displej	34, 67, 130, 200, 213, 1, 1
Držiak plechoviek	100
Držiak pohárov	105-106
DSC	21, 142-143
Dvere	56
Dvere batožinového priestoru	48-50, 277-278
Dvere zadné	68-69
Dynamická kontrola stability (DSC)	21, 142-147

E

EDS	24-25, 7
EBFD	142-143
Elektrické ovládanie okien	74
Elektronické blokovanie štartovania	41, 54, 186
Elektronický delič brzdného účinku (EBFD)	142-143
Elektronický kľúč	38, 184-185
Elektronický stabilizačný systém (ESC)	21, 142-143
ESC/ASR	142-143
ESC (elektronický stabilizačný systém)	21

F	
Filter interiérový.....	248-249
Filter pevných častíc.....	248-249
Filter olejový.....	249
Filter vzduchový.....	248-249
Frekvencia (rádio).....	24-25
Funkcia diaľnica (smerovky).....	129

G	
GPS.....	14
Grafická a zvuková pomoc pri parkovaní v spätnom chode.....	229
Grip control.....	145-147

H	
Háčik na oblečenie.....	105-106
Halogénové svetlá.....	270-272
Hladina aditíva v naftě.....	248-249
Hladina brzdovej kvapaliny.....	247
Hladina chladiacej kvapaliny.....	29-30, 247-248
Hladina kvapaliny ostrekovača skiel.....	137, 248
Hladina kvapaliny ostrekovača svetlomotov.....	137, 248
Hladina kvapaliny posilňovača riadenia.....	247
Hladina oleja.....	30, 246-247
Hladiny a kontroly.....	245-248
Hlavná ponuka.....	4
Hmotnosti.....	289-290
Hustenie pneumatík.....	293

I	
Identifikácia vozidla.....	293
Identifikačné prvky.....	293
Identifikačné štítky.....	293
Identifikačné štítky výrobcu.....	293
Individuálne zadné sedadlo (-á) posuvné v koľajničkách.....	96-99, 149
Inteligentná trakčná kontrola.....	143
Internetový prehliadač.....	18
ISOFIX.....	167-168, 170-171, 173

J	
Jas.....	19

K	
Kábel audio.....	26, 10
Kábel Jack.....	26, 10
Kamera spätného chodu.....	231-233
Kamera spätného chodu (na vnútornom spätnom zrkadle).....	230
Kapacita batérie.....	287
Kapota motora.....	244-245
Klaksón.....	142
Klimatizácia.....	115, 115-116, 117-118
Klimatizácia automatická.....	122
Klimatizácia dvojzónová.....	120
Klimatizácia manuálna.....	115, 119, 122
Kľúče.....	38-39, 54, 56-57, 179
Kľúč s diaľkovým ovládaním.....	39, 41, 48-49, 179, 186
Koberec.....	100-101, 182
Kompresor pre nafúknutie pneumatík.....	258
Kontrola hladín.....	246-248
Kontrola hladiny motorového oleja.....	30
Kontrola tlaku (so súpravou).....	258-259, 261-262
Kontrolka brzdového systému.....	14
Kontrolka nezapnutého pásu vodiča.....	149
Kontrolka otvorených dverí.....	16
Kontrolka pásov.....	149
Kontrolka servisná.....	24
Kontrolka stop.....	14
Kontrolka systému čistenia výfukových plynov SCR.....	23
Kontrolka zhavenia dieselového motora.....	18
Kontroly činnosti.....	13
Kontroly svetelné.....	13
Kontroly výstražné.....	13
Kontroly.....	245, 248-250
Kontroly štandardné.....	248-250
Kridlové dvere.....	48-50, 68-69, 275-276
Kryt palivovej nádrže.....	237-238
Kufor.....	70
Kúrenie.....	115, 122-125

L	
Lavica zadná.....	100
Lokalizácia vozidla.....	40

M	
Manuálna prevodovka.....	18, 187, 187-188, 198-201, 199, 249
Masážna funkcia.....	83
Minimálna hladina paliva.....	16, 237-238
Motor dieselový.....	18, 239, 245, 255, 290
MP3 (cd).....	10

N	
Nabitie batérie.....	285-286
Nádržka ostrekovača skiel.....	248
Nádržka ostrekovača svetlomotov.....	248
Nakladanie.....	242
Náradie.....	258, 263
Nastavenie dátumu.....	36-37, 36, 20
Nastavenie hodín.....	36-37, 36, 20
Nastavenie opierok hlavy.....	82, 84
Nastavenie prietoku vzduchu.....	116-117
Nastavenie rozloženia vzduchu.....	116-117
Nastavenie sedadiel.....	78, 80-81
Nastavenie sklonu sedadla.....	79, 81
Nastavenie sklonu svetlomotov.....	133
Nastavenie svetlomotov.....	133
Nastavenie teploty.....	116-117
Nastavenie výšky a hĺbky volantu.....	76
Nastavenie výšky bezpečnostných pásov.....	148
Nasytenie filtra pevných častíc (dieselový motor).....	249
Núdzové ovládanie dverí.....	41-42, 51-53
Núdzové ovládanie kufru.....	70
Núdzové startovanie.....	284
Núdzový hovor.....	140-141
Núdzové výstražné osvetlenie.....	140, 255

O

Objem palivovej nádrže	237-238
Obmedzovač rýchlosti	203, 206-210
Ochrana detí	152, 155-158, 162, 167-168, 170-171, 173-174
Ochrana proti privretiu	109-110
Odkladacia sieť	105-106
Odkladacie priestory	85, 100-102, 102
Odkladacie priestory vo dverách	100, 102
Odmerka hladiny oleja	30, 246-247
Odmerka hladiny paliva	237-238
Odomknutie	38-39, 43, 45-47
Odomknutie dverí	60-61
Odomknutie z interiéru	55-56, 60-61
Odhmlievanie	119-120
Odhmlievanie vzduchu	76, 120-121
Odfahovanie vozidla	287-288
Odvzdušnenie palivového okruhu	255
Okná zadné	108
Otkno bočné posuvné	108
Otkno dverí batožinového priestoru	71
Otkno zadné (odmrazovanie)	120-121
Olej motorový	15, 246-247
Opätovná montáž koberca	100-101
Opätovná montáž kolesa	266-268
Opierka lakťa	100
Opierka lakťa predná	82
Opierky hlavy predné	82, 84
Opierky hlavy zadné	86
Ostrekovacia skiel	137
Ostrekovacia svetlomety	137
Ostrekovacia zadného skla	136
Osvetlenie interiéru	109, 134
Osvetlenie miesta vodiča	127
Osvetlenie na diaľku	40
Osvetlenie sprievodné	130
Osvetlenie EČV	276, 278
Otváranie dverí	38, 45, 56, 59-61, 69
Otváranie kapoty motora	244-245
Otváranie kufrá	38, 45, 70
Otvorenie na 180°	68-69
Ovládač rýchlostných stupňov	195-198
Ovládanie audio systému pri volante	3, 3, 3

Ovládanie hlasové	5-10
Ovládanie osvetlenia	26, 127
Ovládanie stieračov skla	134-136
Ovládanie vyhrievania sedadiel	82
Ozdobný kryt kolesa	268

P

Páka robotizovanej prevodovky	249
Palivo	239
Palivo (nádrž)	16
Palivová nádrž	237-238
Palubný počítač	34-36
Parametre systému	35, 19
Pneumatiky	293
Počítadlo kilometrov	33
Počítadlo kilometrov denné	33
Podhustenie pneumatík (detekcia)	18, 234
Pod kapotou motora	245
Podpera kapoty motora	244-245
Pohonné jednotky	289
Poistková skrinka v motorovom priestore	283
Poistky	279-283
Poloha stolík	80
Poloha svetlometov	133
Pomoc pri parkovaní smerom dopredu	229
Pomoc pri parkovaní v spätnom chode	228-229
Ponuka	13
Ponuka (audio)	4-5, 4-6
Porucha v dôsledku úplného vyčerpania paliva (diesel)	255
Posilňovač riadenia	21
Posilňovač núdzového brzdenia	142-143, 222
Prehliadky	27
Prehrávač Apple®	27, 11, 10
Prehrávač CD MP3	26, 9-10
Prenášanie audio Bluetooth	27, 11, 10
Prenosné svetidlo	109
Prepojenie so systémom CarPlay	18, 13
Presklená panoramatická strecha	109-110
Príkrývka batožiny	108
Príležitostné hustenie pneumatík (so súpravou)	258-259, 261-262

Pripojenie Bluetooth	21-22, 28-30, 15-17, 12
Pripojenie k sieti WiFi	22
Pripojenie MirrorLink	19, 12-14
Príručná skrinka	101
Prísada do nafty	248-249
Prislušenstvo	139, 184
Prístup a spustenie Hands free ...	43, 45-57, 182-183, 186
Prístup do 3. radu	86, 89
Prístup k nádržke s AdBlue	252
Prístup k rezervnému kolesu	264-265
Prives	178-179, 241
Privítacie osvetlenie	130-131
Profily	34, 18
Programovateľné kúrenie	72, 124-125
Protiblokovací systém kolies (ABS)	19, 142-143
Pyrotechnické napínače (bezpečnostné pásy)	150-151

R

Radiaca páka automatickej prevodovky	190-194
Radiaca páka manuálnej prevodovky	188
Rádio	23-24, 27, 7, 11, 4-6
Rádiostanica	23-25, 7, 4
Ramienko stierača (výmena)	138, 243-244
Recirkulácia vzduchu	116-117, 119
Referenčné číslo farby laku	293
Regenerácia filtra pevných častíc	249
Regulácia rozpoznania rýchlostného limitu	206-207
Regulátor polohy svetlometov	133
Regulátor prešmyku kolies (ASR) ...	21, 142-143, 145
Regulátor rýchlosti	203, 206-207, 210-213
Regulátor osvetlenia	33-34
Reinicializácia detekcie podhustenia pneumatík	235
Reinicializácia diaľkového ovládania ...	42-43, 53-54
Rezervné koleso	234, 258, 263-265, 268, 293
Režim časovného odpojenia elektroprislušenstva	242
Robotizovaná prevodovka	180, 187, 195-201, 249
Rozbeh vozidla	182, 184-185, 187, 190-198

Rozmery	292
Odmrazovanie	77, 119-120
Odmrazovanie zadného skla	76, 120-121
Rozpoznávanie rýchlostného limitu	204-205, 207-216, 218
Rukaväte	105-106
Rýchle správy	32

S

SCR (Selektívna katalytická redukcia)	250
Sedadlá elektricky ovládané	80-81
Sedadlá predné	78, 80-81
Sedadlá vyhrievané	82, 84
Sedadlá zadné	85-94
Sériové číslo vozidla	293
Sieť na uchytenie batožiny	107
Sieť na uchytenie vysokého nákladu	106-107
Sklonpný posuvný stolík	110-113
Skrinka s prístrojmi	256-258
Sledovanie mŕtveho uhla	25
Slnečná clona	101
Smerovky	26, 129
Smerovky na boku karosérie	271
Snehové reťaze	234, 240, 265
Spríevodné osvetlenie	130
Spotreba oleja	246-247
Spotreba paliva	35-36
Správy	32
Statické osvetlenie zákrut	131-132
Stierač skla	25, 134-136
Stierač skla zadný	136
Stolíky	102
Stolík zadný	102
Stop (kontrolka)	14
Stop & Start	19, 25, 36, 120, 122, 198-201, 237, 244, 287
Strešné nosiče	242-243
Stropné osvetlenia	126, 276, 279
Stropné osvetlenie	276
Stropné osvetlenie predné	126, 276, 279
Stropné osvetlenie zadné	126, 276, 279
Superuzamknutie	40, 44, 49-50

Súprava hands free	28-29, 15-16, 11-12
Súprava na dočasnú opravu pneumatiky	257-259, 261-262
Súprava na opravu defektu	258-259, 261-262
Súprava náradia	256-258
Svetlá brzdové	275-278
Svetlá denné	127, 129, 270-272
Svetlá diaľkové	25-26, 127, 270, 272-273
Svetlá hmlové	271
Svetlá hmlové zadné	127
Svetlá polohové	127, 270-272, 275, 277
Svetlá spätného chodu	275, 277
Svetlá stretávacie	25-26, 127, 270-271, 273
Svetlo hmlové zadné	128, 275, 277
Svetlomety hmlové predné	26, 127-128, 131-132, 271, 274
Svetlomety (nastavenia)	133
Synchronizácia diaľkového ovládania	42-43, 53-54
Systém autodiagnostiky motora	17
Systém čistenia výfukových plynov SCR	23
Systém ESC	21
Systém SCR	250
Systém sledovania mŕtveho uhla	225, 227

Š

Štartovanie	284
Štartovanie dieselového motora	239
Štartovanie motora	179-180
Štítky	7, 100
Štuktúrovaný lak	254

T

Tabuľky hmotností	290
Tabuľky poisťiek	279-283
Technické parametre	290
Telefón	28-33, 15-18, 11-14

Telefón Bluetooth s hlasovou identifikáciou	15
Teplota chladiacej kvapaliny	15, 29-30
Tipy pre riadenie	177-179
Tlak hustenia pneumatík	259, 263, 293
Tlak motorového oleja	15
TMC (dopravné spravodajstvo)	14
Tretie brzdové svetlo	276, 278
Typy žiaroviek	269-270

Ť

Ťažné zariadenie	178-179, 241
------------------------	--------------

U

Ukazovateľ času jazdy	224
Ukazovateľ dojazdu AdBlue®	31
Ukazovatele AdBlue	31
Ukazovatele smeru	26
Ukazovatele smeru (smerovky)	129, 270, 273-275, 277
Ukazovatele zmeny smeru jazdy	129
Ukazovateľ hladiny motorového oleja	30
Ukazovateľ teploty chladiacej kvapaliny	29-30
Ukazovateľ údržby	27, 29
Ukazovateľ zmeny rýchlostného stupňa	189
Uloženie rýchlosti do pamäte	203
Upevňovacie oká	105-106
USB	103, 26-27, 10-11, 8
USB prehrávač	26, 10, 8
Uzamknutie	39, 43-44, 48-49, 54
Uzáver palivovej nádrže	237-238

Ú

Úchyty ISOFIX	165, 168, 170-171, 173
Úspora energie (režim)	241-242
Úsporný režim energie	241-242

V

Vetranie.....	115, 119, 122
Visiopark.....	231
Vlečné oko.....	287
Vlečné zaťaženia.....	289-290
Vnútorňa výbava.....	100-102, 105-106
Vnútorne spätné zrkadlo.....	77
Volant (nastavenie).....	76
Vonkajšie spätné zrkadlá.....	76-77, 120-121, 225, 227
Vstup vzduchu.....	116-117, 119
Výbava vzadu.....	105-106
Výhľad 180°.....	231-233
Vyhrievané lavicové sedadlo.....	84
Vyhrievané predné sklo.....	120, 137
Vyhrievané trysky.....	120, 137
Výmena batérie diaľkového ovládania.....	42-43, 53-54
Výmena interiérového filtra.....	248-249
Výmena kolesa.....	263
Výmena náplne.....	246-247
Výmena olejového filtra.....	249
Výmena poistiek.....	279-282
Výmena poistky.....	279-283
Výmena ramienka stierača skla.....	138, 243-244
Výmena vzduchového filtra.....	248-249
Výmena žiaroviek.....	269-270, 275-278
Výmena žiarovky.....	269-270, 275-278
Výmena žiarovky (dvere batožinového priestoru).....	277
Výmena žiarovky (kridlové dvere).....	275
Vynulovanie denného počítadla kilometrov.....	33
Vynulovanie ukazovateľa údržby.....	29
Vypnutie motora.....	179-181
Výstraha neúmyselného prekročenia čiar.....	26, 223
Výstraha otvorených dvere vodiča.....	57
Výstraha pred rizikom kolízie.....	19, 219-221
Výstraha pre vodiča.....	224
Výstražný trojuholník.....	255

X

Xenónové svetlá.....	270, 273
----------------------	----------

Z

Zabezpečovacie zariadenie.....	41, 186
Zabudnuté svetlá.....	128
Zabudnutý kľúč.....	182
Zabudovaná lavica monoblok.....	85-87
Zabudované zadné sedadlo a lavica.....	88-90, 100
Zadné bezpečnostné pásy.....	148
Zadné sedadlo a lavica posuvné v koľajničkách.....	91-94, 100
Zadné výklopné dvere.....	70
Založenie strešných nosičov.....	242-243
Zamykanie z interiéru.....	55-56
Zapaľovanie.....	182, 184, 31
Zapnutie zapaľovania.....	184
Zariadenie na zabránenie natankovaniu nesprávneho paliva.....	238
Zastavenie.....	14
Zastavenie vozidla.....	182-185, 190-198
Zásuvka JACK.....	104, 26, 10, 9
Zásuvka na príslušenstvo 12 V.....	103
Zásuvka USB.....	103, 26, 10, 8
Zásuvky audio.....	103-104
Zatemňovacia clona panoramatickej strechy.....	109-110
Zatváranie dverí.....	45, 48-49, 56-58, 61-62, 68-69
Zatváranie kufru.....	70
Združený prístroj.....	10
Zdvihák.....	104, 263-264, 26, 10
Zobrazenie displeja.....	13
Zobrazenie v zornom poli.....	201-203
Zobrazenie údajov v zornom poli.....	201-202
Zrkadlo kozmetické.....	101
Zvuková výstraha.....	142

Ž

Žiarovky (výmena).....	269-270, 275, 277
Žiarovky (výmena, referencia).....	269-270
Životné prostredie.....	43, 125

Spoločnosť Automobiles CITROËN potvrdzuje na základe dodržiavania ustanovení európskeho nariadenia (smernica 2000/53), vzťahujúcich sa na vozidlá vyradené z prevádzky, že dosahuje stanovené ciele a že pri výrobe produktov predávaných touto spoločnosťou sa používa recyklovaný materiál.

Reprodukcie a preklady tohto dokumentu, i keď len čiastočné, sú bez písomného povolenia spoločnosti Automobiles CITROËN zakázané.

Vytlačené v EÚ
Slovaque

4-17

Automobiles CITROËN
Siège social : 6, rue Fructidor 75017 Paris - France
Tél. : +33 (0) 1 58 79 79 79 - www.citroen.com
Société anonyme au capital de 159 000 000 € - R.C.S. : 642 050 199 R.C.S. Paris - SIRET : 642 050 199 00990 - APE : 7010Z



